

# РУКОВОДСТВО ПО ЕЖЕДНЕВНОЙ ЭКСПЛУАТАЦИИ



## БЛАГОДАРИМ ВАС ЗА ПРИОБРЕТЕНИЕ ИЗДЕЛИЯ МАРКИ WHIRLPOOL

Для получения более полной технической поддержки, пожалуйста, зарегистрируйте ваш прибор на [www.whirlpool.eu/register](http://www.whirlpool.eu/register)



Вы также можете загрузить инструкцию по безопасности и руководство «Использование и уход» с нашего сайта [docs.whirlpool.eu](http://docs.whirlpool.eu), следуя указаниям, размещенным на обратной стороне этого буклета.

**!** Перед началом использования прибора внимательно изучите руководство «Здоровье и безопасность».

## ОПИСАНИЕ ПРИБОРА

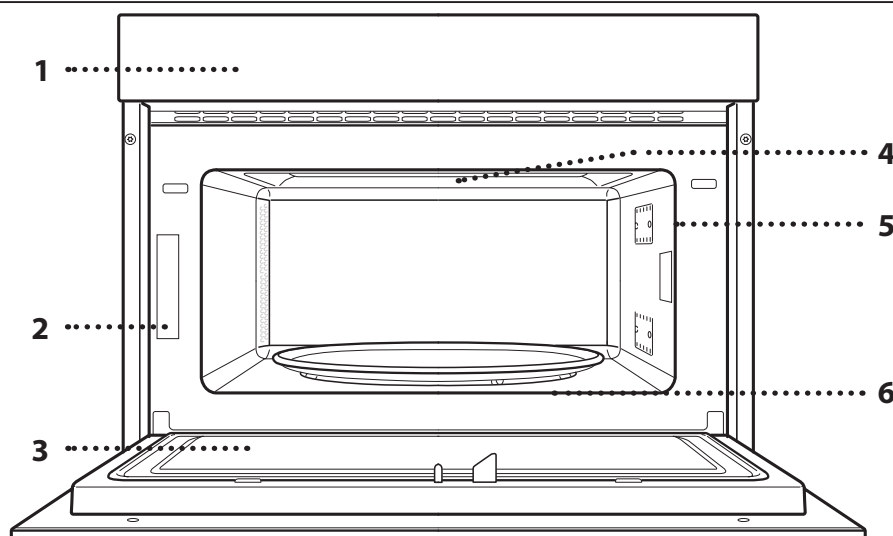

1. Панель управления
2. Паспортная табличка (не снимать)
3. Дверца
4. Верхний нагревательный элемент/гриль
5. Освещение
6. Поворотный стол

## ОПИСАНИЕ ПАНЕЛИ УПРАВЛЕНИЯ

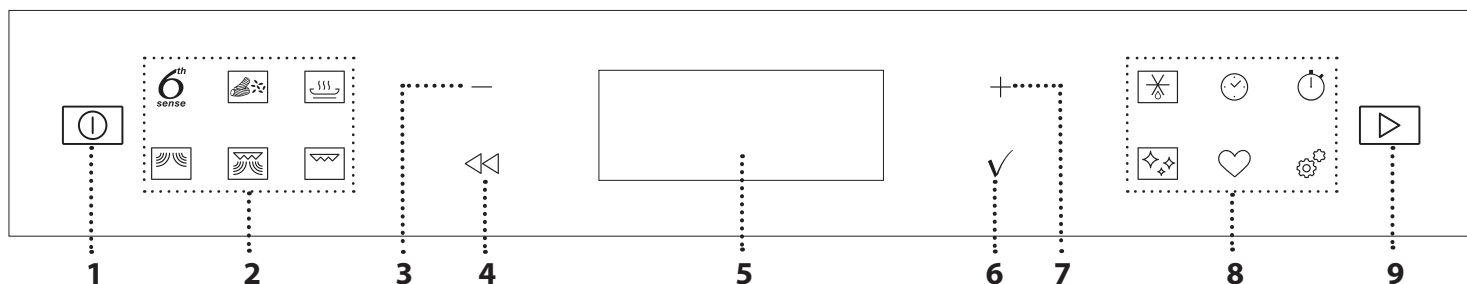

### 1. ВКЛЮЧЕНИЕ/ВЫКЛЮЧЕНИЕ

Включение и выключение печи, прекращение выполнения активной функции.

### 2. ПРЯМОЙ ДОСТУП К МЕНЮ/ФУНКЦИЯМ

Быстрый доступ к функциям и меню.

### 3. КНОПКА НАВИГАЦИИ «-»

Перемещение между пунктами меню и уменьшение настроек или

значений функции.

### 4. НАЗАД

Возврат к предыдущему дисплею. Позволяет изменять некоторые настройки в процессе приготовления.

### 5. ДИСПЛЕЙ

### 6. ПОДТВЕРДИТЬ

Подтверждение выбора режима или настройки.

### 7. КНОПКА НАВИГАЦИИ «+»

Перемещение между пунктами меню и увеличение настроек или значений функции.

### 8. ПРЯМОЙ ДОСТУП К ОПЦИЯМ/ФУНКЦИЯМ

Быстрый доступ к функциям, настройкам и любимым режимам.

### 9. ЗАПУСК

Запуск режима с использованием особых или базовых настроек.

# ПРИНАДЛЕЖНОСТИ

## ПОВОРОТНЫЙ СТОЛ

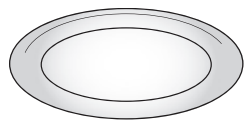

Стекло́нный поворотный стол устанавливается на специальную подставку и может использоваться во всех режимах приготовления. Размещайте любые емкости и

принадлежности только на стеклянном поворотном столе.

## ПОДСТАВКА ПОД ПОВОРОТНЫЙ СТОЛ

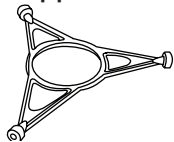

Используйте подставку только для установки стеклянного поворотного стола.

Не размещайте на подставке другие принадлежности.

## CRISP-ТАРЕЛКА

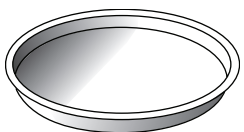

Используйте эту принадлежность только в специально предусмотренных режимах. Размещайте Crisp-тарелку в центре стеклянного поворотного стола.

Прогревайте пустую тарелку только с использованием специально предназначенного для этой цели режима. Помещайте продукт непосредственно на Crisp-тарелку.

## РУЧКА ДЛЯ CRISP-ТАРЕЛКИ

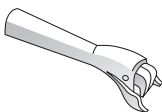

Используется для извлечения горячей Crisp-тарелки из печи.

## РЕШЕТКА

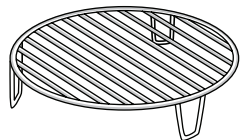

Позволяет размещать продукты ближе к грилю для идеального подрумянивания блюд.

Устанавливайте решетку на поворотный стол так, чтобы она не

касалась других поверхностей.

Количество и тип принадлежностей может варьироваться в зависимости от приобретенной модели.

## ПАРОВАРКА

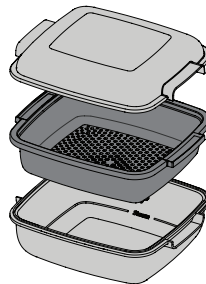

- .....1 Для приготовления на пару рыбы или овощей поместите продукт в корзину (2) и
- .....2 налейте питьевую воду (100 мл) в нижнюю секцию пароварки (3) для получения
- .....3 правильного количества пара.

Для варки картофеля, макарон, риса и других круп поместите продукт

непосредственно в нижнюю секцию пароварки (корзина не нужна) и долейте в нее необходимое количество питьевой воды.

Для получения лучших результатов накройте пароварку прилагаемой крышкой (1).

Всегда размещайте пароварку на стеклянном поворотном столе. Используйте ее только в специально предусмотренных режимах приготовления или в микроволновых режимах.

Нижняя часть пароварки выполнена таким образом, что оно может также использоваться в сочетании со специальной функцией очистки «Smart clean».

Не входящие в комплект прибора принадлежности можно приобрести отдельно в Сервисном центре.

**В продаже имеется большой выбор кулинарных принадлежностей. Перед покупкой проверяйте их пригодность для микроволновой печи и устойчивость к высоким температурам.**

**Никогда не используйте металлические емкости для приготовления пищи или напитков в микроволновых режимах.**

**Следите за тем, чтобы продукты и посуда не касались внутренних стенок печи.**

**Прежде чем включить печь, убедитесь, что поворотный стол вращается свободно. При установке и извлечении принадлежностей соблюдайте осторожность, чтобы не сдвинуть с места поворотный стол.**

## РЕЖИМЫ

6<sup>th</sup>  
sense

### 6<sup>th</sup> SENSE

Этот режим автоматически выбирает оптимальную температуру и способ приготовления всех типов блюд.

#### 6<sup>th</sup> SENSE РАЗОГРЕВ

Режим для разогрева готовых блюд, хранящихся в замороженном виде или при комнатной температуре. Печь автоматически рассчитывает настройки, позволяющие достичь наилучшего результата за наименьшее время. Выкладывает продукты на жаропрочную тарелку, пригодную для использования в микроволновой печи. По окончании процесса разогрева можно дать блюду постоять в течение 1 - 2 минут. Это улучшит результат, в особенности, в случае с замороженными блюдами.

Не открывайте дверцу во время этого режима.

ПРОДУКТ	ВЕС (г)
ТАРЕЛКА С УЖИНОМ	250 - 500
Выньте блюдо из упаковки и тщательно удалите алюминиевую фольгу	
СУП	200 - 800
Разогревайте без крышки в отдельных чашках	
ТАРЕЛ.ГОТ.ПРОД.ЗАМОРОЖ.	250 - 500
Выньте блюдо из упаковки и тщательно удалите алюминиевую фольгу	
НАПИТКИ	100 - 500
Положите ложку из жаропрочной пластмассы в кружку или чашку во избежание перекипания	
ЛАЗАНЬЯ ЗАМОРОЖ.	250 - 500
Выньте блюдо из упаковки и тщательно удалите алюминиевую фольгу	

#### 6<sup>th</sup> SENSE ПРИГОТОВЛЕНИЕ

Режим для приготовления нескольких видов блюд и продуктов - получите оптимальные результаты легко и быстро.

ПРОДУКТ	ВЕС (г)
ЗАПЕЧ. КАРТОФЕЛЬ	200 - 1000
Смажьте растительным или растопленным сливочным маслом. Сделайте надрезы в верхней части каждой картофелины и полейте сметаной или вашим любимым топпингом	
ОВОЩИ	200 - 800
Нарежьте кусочками. Распределите равномерным слоем в емкости, подходящей для микроволновой печи	
ОВОЩИ ЗАМОРОЖ.	200 - 800
Распределите равномерным слоем в емкости, подходящей для микроволновой печи	
КОНСЕРВИРОВАННЫЕ ОВОЩИ	200 - 600
Распределите равномерным слоем в емкости, подходящей для микроволновой печи	
ПОПКОРН	100
Всегда кладите пакет непосредственно на стеклянный поворотный стол. Готовьте только один пакет за раз	

#### 6<sup>th</sup> SENSE ХРУСТЯЩАЯ КОРОЧКА

Режим для идеального подрумянивания блюда как сверху, так и снизу. Данный режим необходимо использовать только в сочетании со специальной Crisp-тарелкой.

ПРОДУКТ	ВЕС (г)
КАРТОФЕЛЬ ФРИ ПОЛУФАБРИКАТ	200 - 500
Распределите равномерным слоем на Crisp-тарелке	
ПИЦЦА НА ТОНКОМ ТЕСТЕ ЗАМОРОЖ.	200 - 600
Выньте блюдо из упаковки и тщательно удалите алюминиевую фольгу	
ПИЦЦА НА ПЫШНОМ ТЕСТЕ ЗАМОРОЖ.	300 - 800
Выньте блюдо из упаковки и тщательно удалите алюминиевую фольгу	
КУРИНЫЕ КРЫЛЬЯ ЗАМОРОЖ.	200 - 500
Распределите равномерным слоем на Crisp-тарелке	
РЫБНЫЕ ПАЛОЧКИ ЗАМОРОЖ.	100 - 500
Распределите равномерным слоем на Crisp-тарелке	

Необходимые принадлежности: Crisp-тарелка, ручка для Crisp-тарелки

#### 6<sup>th</sup> SENSE ПАР

Режим для приготовления на пару таких продуктов, как рыба и овощи, с использованием прилагаемой пароварки. Равномерно распределите продукт в корзине пароварки и налейте питьевой воды (100 мл) в нижнюю секцию пароварки. Печь автоматически рассчитывает настройки, позволяющие достичь идеального результата. Вначале готовки вода в нижней секции пароварки закипает под действием микроволн, и получается пар.

ПРОДУКТ	ВЕС (г)
КОРНЕПЛОДЫ	
ОВОЩИ	
ОВОЩИ ЗАМОРОЖ.	150 - 500
РЫБНОЕ ФИЛЕ	
КУРИНОЕ ФИЛЕ	
ФРУКТЫ	

Необходимые принадлежности: Пароварка



#### 6<sup>th</sup> SENSE РИС И ПАСТА

Быстрое приготовление риса или пасты. Данный режим должен использоваться только в сочетании с пароваркой.

ПРОДУКТ	ПОРЦИИ	ВЕС (г)
РИС	1 человек	100
	2 человека	200
	3 человека	300
	4 человека	400
МАКАРОН.ИЗДЕЛИЯ	1 человек	70
	2 человека	140
	3 человека	210

Необходимые принадлежности: Нижняя часть и крышка пароварки



## CRISP

Режим для идеального подрумянивания блюда как сверху, так и снизу. Данный режим необходимо использовать только в сочетании со специальной Crisp-тарелкой.

ПРОДУКТ	ДЛИТЕЛЬНОСТЬ (мин.)
Пирог из дрожжевого теста	7 - 10

Рубленые бифштексы 8 - 10 \*

\* Переверните продукт в середине процесса приготовления.

Необходимые принадлежности: Crisp-тарелка, ручка для Crisp-тарелки



## МИКРОВОЛНОВЫЙ РЕЖИМ

Режим для быстрого приготовления и разогрева продуктов и напитков.

МОЩНОСТЬ (Вт)	ПРИМЕНЕНИЕ
1000	Быстрый разогрев напитков и продуктов с высоким содержанием влаги.
800	Приготовление овощей.
650	Приготовление мяса и рыбы.
500	Приготовление мясных соусов, а также соусов, содержащих сыр или яйца. Доводка до готовности мясных пирогов и макаронных запеканок.
350	Медленное деликатное приготовление блюд. Растапливание сливочного масла и шоколада.
160	Размораживание замороженных продуктов, размягчение сливочного масла и сыра.
90	Размягчение мороженого.

ДЕЙСТВИЕ	ПРОДУКТ	МОЩНОСТЬ (Вт)	ДЛИТЕЛЬНОСТЬ (мин.)
Разогрев	2 чашки	1000	1 - 2
Разогрев	Картофельное пюре (из 1 кг)	1000	9 - 11
Размораживание	Мясной фарш (500 г)	160	13 - 14
Приготовление	Бисквитный пирог	800	6 - 7
Приготовление	Яичный заварной крем	650	11 - 12
Приготовление	Мясной хлеб	800	18 - 20



## ГРИЛЬ

Режим для подрумянивания, жарки на гриле и gratinирования. Рекомендуется переворачивать продукт по ходу приготовления.

ПРОДУКТ	ДЛИТЕЛЬНОСТЬ (мин.)
Тосты	5 - 6
Королевские креветки	18 - 22

Рекомендуемые принадлежности: Решетка



## М/ВОЛНЫ+ГРИЛЬ

Режим для быстрого приготовления и gratinирования блюд, сочетающий действие микроволн и гриля.

ПРОДУКТ	МОЩНОСТЬ (Вт)	ДЛИТЕЛЬНОСТЬ (мин.)
Картофель, запеченный с сыром	650	20 - 22
Жареный цыпленок	650	40 - 45

Рекомендуемые принадлежности: Решетка



## JET DEFROST

Режим для быстрого размораживания различных типов продуктов с учетом их веса. Для достижения лучших результатов всегда ставьте продукт непосредственно на стеклянный поворотный стол.

### РАЗМОРАЖ.ХЛЕБА CRISP

Этот эксклюзивный режим Whirlpool позволяет размораживать замороженный хлеб. Благодаря сочетанию технологий «Размораживание» и «Хрустящая корочка» ваш хлеб будет на вкус и на ощупь, как будто его только что вынули из печи. Используйте этот режим для быстрого размораживания и разогрева предварительно замороженных булочек, багетов и круассанов. С данным режимом необходимо использовать Crisp-тарелку.

ПРОДУКТ	ВЕС
ХЛЕБ С ХРУСТЯЩЕЙ КОРОЧКОЙ	50 - 800 г
МЯСО	100 г - 2,0 кг
ПТИЦА	100 г - 2,5 кг
РЫБА	100 г - 1,5 кг
ОВОЩИ	100 г - 2,0 кг
ХЛЕБ	100 г - 1,0 кг



## ТАЙМЕРЫ

Изменение значений времени для режимов.



## ТАЙМЕР

Отслеживание времени без активации режима.



## SMART CLEAN

Пар, образующийся во время этой специальной очистки, позволяет легко удалить грязь и остатки пищи. Влейте чашку воды только в нижнюю часть пароварки (3) или в емкость, подходящую для микроволновой печи, и активируйте режим.

Необходимые принадлежности: Пароварка



## ИЗБРАННОЕ

Доступ к списку из 10 избранных режимов.



## НАСТРОЙКИ

Изменение настроек печи.

При активном режиме «ЭКО» яркость дисплея снижается в целях экономии электроэнергии и лампочка выключается через 1 минуту.

Если включен режим «ДЕМО», все команды активны и меню доступны, однако печь не нагревается. Для деактивации этого режима найдите опцию «ДЕМО» через меню «НАСТРОЙКИ» и выберите «Выкл».

При выборе «СБРОС НАСТРОЕК» прибор выключается, а затем возвращается в состояние при первом включении. Все настройки сбрасываются.

## ПЕРВОЕ ИСПОЛЬЗОВАНИЕ

### 1. ВЫБЕРИТЕ ЯЗЫК

При первом включении прибор предложит выбрать язык: На дисплее отображается «English».

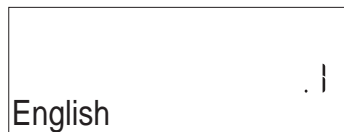

Просмотрите список доступных языков с помощью  $+$  или  $-$  и выберите требуемый язык.

Нажмите  $\checkmark$  для подтверждения выбора.

Примечание: В дальнейшем язык можно изменить путем выбора «ЯЗЫК» в меню «НАСТРОЙКИ», открыв его нажатием  $\odot$ .

### 2. УСТАНОВИТЕ ВРЕМЯ

После выбора языка система предложит установить текущее время. На дисплее начнут мигать две цифры часа.



Нажмите  $+$  или  $-$  для установки текущего часа, а затем нажмите  $\checkmark$ : На дисплее начнут мигать две цифры минут.

Нажмите  $+$  или  $-$  для установки минут, а затем нажмите  $\checkmark$  для подтверждения.

Примечание: В случае длительного отключения электричества может потребоваться повторная установка времени. Выберите «ЧАСЫ» в меню «НАСТРОЙКИ», открыв его нажатием  $\odot$ .

### 3. ЧИСТКА ПЕЧИ

Новая печь может являться источником запахов, связанных с процессом производства. Это нормальное явление. Перед началом приготовления блюд рекомендуется очистить пустую печь для удаления возможных остаточных запахов.

Снимите с печи защитный картон и прозрачную пленку, выньте все принадлежности.

Активируйте режим «Smart Clean». Для правильной настройки режима следуйте инструкциям.

Примечание: После первого использования печи рекомендуется проветрить помещение.

## ЕЖЕДНЕВНОЕ ИСПОЛЬЗОВАНИЕ

### 1. ВЫБОР РЕЖИМА

Включите печь нажатием  $\odot$ : на дисплее отображается последний выбранный основной режим или основное меню.

Режимы могут выбираться путем нажатия на значок для одного из основных режимов или путем выборе из меню.

Чтобы выбрать режим из меню, нажмите  $+$  или  $-$ , выберите требуемый режим, а затем нажмите  $\checkmark$  для подтверждения.

Примечание: После выбора режима на дисплее отображаются рекомендации по выбору уровня для каждого режима.

### 2. НАСТРОЙКА РЕЖИМА

После того как режим будет выбран, вы можете изменить его настройки. На дисплей будут последовательно выводиться настраиваемые параметры. Нажатие  $\leftarrow$  позволяет вернуться к предыдущей настройке.

#### МОЩНОСТЬ



Когда значение на дисплее мигает, измените его нажатием  $+$  или  $-$ , а затем нажмите  $\checkmark$  для подтверждения. После этого переходите к следующим настройкам (если это возможно).

#### ДЛИТЕЛЬНОСТЬ



Когда значок  $\odot$  на дисплее мигает, задайте требуемое время приготовления нажатием  $+$  или  $-$ , а затем нажмите  $\checkmark$  для подтверждения.

Примечание: Длительность приготовления можно изменять и после запуска режима нажатием  $\odot$ : нажмите  $+$  или  $-$  для корректировки, а затем нажмите  $\checkmark$  для подтверждения.

В режимах без микроволн можно не устанавливать длительность приготовления, если вы собираетесь готовить в ручном режиме (без жестко заданного времени): Нажмите  $\checkmark$  или  $\rightarrow$  для подтверждения, а затем активируйте режим.

При выборе этого режима программирование отложенного старта невозможно.

#### ВРЕМЯ ОКОНЧАНИЯ (ОТЛОЖЕННЫЙ СТАРТ)

В режимах без использования микроволн, например «Гриль», после задания длительности приготовления можно установить задержку старта, задав время окончания. В режимах с микроволнами время окончания равно продолжительности. На дисплее отображается время окончания и мигает значок  $\odot$ .





Нажмите **+** или **-** для задания требуемого времени окончания приготовления, а затем нажмите **✓** для подтверждения и активации режима.

Поместите продукт в печь и закройте дверцу: Процесс приготовления стартует автоматически в нужный момент, рассчитанный так, чтобы блюдо оказалось готово к установленному вами времени.

Примечание: Установка отложенного старта отменяет стадию предварительного прогрева печи: Так как печь достигает заданной температуры постепенно, время приготовления окажется немного длиннее, чем предполагалось. Во время ожидания запуска вы можете изменить запрограммированное время окончания нажатием **+** или **-** изменить другие настройки нажатием **◀**. Путем нажатия **⊕** (для отображения информации) можно переключаться между временем окончания и длительностью приготовления.

### 6<sup>th</sup> SENSE

Эти режимы автоматически выбирают оптимальный способ приготовления, мощность и длительных для всех возможных блюд.

Просто задайте характеристики продукта и получите превосходный результат.

#### ВЕС/ПОРЦИИ

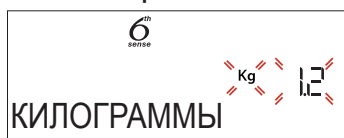

Для правильной настройки режима следуйте указаниям на дисплее. При появлении указания нажмите **+** или **-** для задания требуемого значения, а затем нажмите **✓** для подтверждения.

#### СТЕПЕНЬ ГОТОВН.

В режимах 6<sup>th</sup> Sense предусмотрена возможность изменения степени готовности.



При появлении указания нажмите **+** или **-** для выбора требуемой степени готовности между «Легкая/Низкая» (-1) и «Экстра/Высокая» (+1). Нажмите **✓** или **▶** для подтверждения, а затем активируйте режим.

### 3. АКТИВИРУЙТЕ РЕЖИМ

Если значения по умолчанию соответствуют требованиям или если все требуемые настройки уже заданы, нажмите **▶** для активации режима.

Каждое следующее нажатие кнопки **▶** увеличивает длительность приготовления на 30 секунд.

При нажатии **▶** в фазе отложенного старта система спросит, не желаете ли вы пропустить эту фазу и активировать режим немедленно.

Примечание: Для остановки режима в любой момент достаточно нажать **⊖**.

Если печь нагрелась, однако режим требует специальной максимальной температуры, на дисплее появляется соответствующее сообщение. Нажмите **◀** для возвращения в предыдущее окно и выберите другой режим или дождитесь, когда печь окончательно остынет.

### JET START

После включения печи нажмите **▶**, чтобы запустить цикл приготовления в режиме микроволн на максимальной мощности (1000 Вт) длительностью 30 секунд.

### 4. ПАУЗА В ГОТОВКЕ / ПЕРЕВОРАЧИВАНИЕ ИЛИ ПОМЕШИВАНИЕ

#### ПАУЗА

При открывании дверцы процесс приготовления приостанавливается и нагревательные элементы выключаются.

Чтобы возобновить процесс приготовления, закройте дверцу и нажмите **▶**.

Примечание: В режимах «6<sup>th</sup> Sense» открывайте дверцу только при появлении соответствующего указания.

#### ПЕРЕВОРАЧИВАНИЕ ИЛИ ПОМЕШИВАНИЕ

По некоторым рецептам 6<sup>th</sup> Sense требуется переворачивать или помешивать продукт во время готовки.

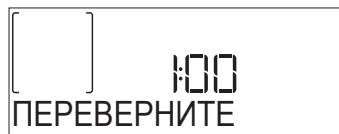

При этом раздается звуковой сигнал и на дисплее отображается действие, которое должно быть выполнено.

Откройте дверцу, выполните действие, указанное на дисплее, снова закройте дверцу и нажмите **▶** для продолжения процесса приготовления.

Примечание: Если требуется переворачивание или перемешивание продукта, даже если соответствующее действие не выполняется, по истечении 2 минут печь возобновляет процесс приготовления.

### 5. ЗАВЕРШЕНИЕ ПРИГОТОВЛЕНИЯ

О завершении приготовления уведомит звуковой сигнал и соответствующее сообщение на дисплее.

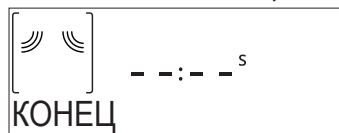

Нажмите **▶**, чтобы продолжить приготовление в ручном режиме и добавить время с интервалом в 30 секунд (в режимах с микроволнами) или 5 минут (в режимах без микроволн), или нажмите **+**, чтобы увеличить длительность приготовления, задав новое значение. В обоих случаях параметры приготовления сохраняются.

При нажатии **✓** или **▶** процесс приготовления запускается снова.

## . ИЗБРАННОЕ

Для удобства использования печи вы можете сохранить в памяти печи до 10 избранных режимов.

По окончании приготовления на дисплее появляется предложение сохранить режим в списке избранных режимов под номером от 1 до 10.

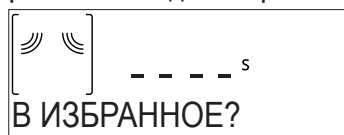

Чтобы сохранить режим в списке избранных режимов или сохранить текущие настройки для использования в дальнейшем, нажмите **✓**. В противном случае сбросьте запрос нажатием **⏪**.

После нажатия **✓** нажмите **+** или **-** для выбора номера, а затем нажмите **✓** для подтверждения.

Примечание: Если память заполнена или выбранный номер уже занят, система попросит вас подтвердить удаление предыдущего режима для сохранения текущего.

Для вызова сохраненного режима из памяти нажмите **♥**: На дисплее появляется список избранных режимов.



Выберите режим нажатием **+** или **-**, подтвердите с помощью **✓**, а затем нажмите **▶** для активации режима.

## . SMART CLEAN

Перед активацией этого режима выньте все принадлежности (за исключением стеклянного поворотного стола) из микроволновой печи.

Нажмите **☞** для допуска к режиму «Smart clean».

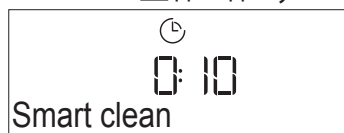

Нажмите **▶** для активации функции очистки: На дисплее последовательно указываются действия, которые должны быть выполнены до запуска процесса очистки. После выполнения этих действий нажмите **✓**.

При необходимости влейте чашку воды в нижнюю часть пароварки или в емкость, подходящую для микроволновой печи, и закройте дверцу.

После последнего подтверждения нажмите **▶** для запуска цикла очистки.

По окончании очистки выньте емкость, завершите очистку с помощью гладкой салфетки, а затем протрите внутренние поверхности печи с помощью влажной салфетки из микрофибры.

## . ТАЙМЕР

При выключенной печи дисплей можно использовать в качестве таймера. Для использования данной функции убедитесь, что печь выключена и нажмите **+** или **-**: На дисплее начинает мигать значок **⌚**. Задайте требуемую длительность нажатием **+** или **-**, а затем нажмите **✓** для активации таймера.

По окончании отсчета времени таймером раздается звуковой сигнал и на дисплее отображается соответствующая индикация.



Выбор и запуск режимов приготовления возможен без отключения работающего таймера. Включите печь нажатием **⌚** и выберите требуемую функцию. После запуска режима таймер продолжит обратный отсчет времени независимо, никак не вмешиваясь в работу режима.

В течение этой фазы таймер не виден (на дисплее отображается только значок **⌚**), однако он продолжает отсчитывать время в фоновом режиме. Для отображения окна таймера нажмите **⌚** для деактивации текущего активного режима.

## . БЛОКИР. КНОПОК

Для блокировки кнопок нажмите и удержите **⏪** в течение не менее пяти секунд. Для разблокировки кнопок повторите это же действие.

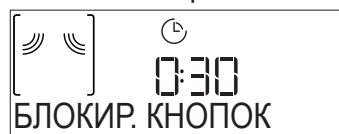

Примечание: Эту функцию можно использовать и в процессе приготовления пищи. Из соображений безопасности печь можно выключить в любое время нажатием кнопки **⌚**.

# ЧИСТКА

Перед началом любых работ по очистке и уходу дайте прибору остыть.

Никогда не используйте для очистки пароочистители.

Не используйте абразивные губки, стальные мочалки, агрессивные и абразивные моющие средства, так как они могут повредить поверхности прибора.

## ВНЕШНИЕ И ВНУТРЕННИЕ ПОВЕРХНОСТИ

- Протирайте поверхности прибора влажной салфеткой из микрофибры. При сильном загрязнении добавьте несколько капель моющего средства с нейтральным pH. В завершение протрите поверхности насухо сухой тканью.
- Для очистки стекла дверцы используйте специальные жидкие моющие средства.
- Через регулярные интервалы времени, а также после проливания продуктов, вынимайте поворотный стол и подставку и очищайте дно печи от остатков пищи.
- Для оптимальной очистки внутренних поверхностей используйте режим «Smart clean».
- Гриль не требует очистки, так как все загрязнения сгорают под действием высокой температуры. Просто используйте гриль регулярно.

## ПРИНАДЛЕЖНОСТИ

Все принадлежности, кроме Crisp-тарелки, пригодны для мытья в посудомоечной машине.

Crisp-тарелку следует мыть водой с добавлением мягкого моющего средства. Стойкие загрязнения бережно оттирайте салфеткой. Перед мойкой Crisp-тарелки дайте ей остыть.

# ПОИСК И УСТРАНЕНИЕ НЕИСПРАВНОСТЕЙ

Неисправность	Возможная причина	Способ устранения
Печь не работает.	Отсутствует напряжение в сети. Прибор отсоединен от электросети.	Проверьте наличие напряжения в сети. Убедитесь, что печь включена в сеть. Выключите и снова включите печь и проверьте, не исчезла ли неисправность.
Печь издает шум, даже когда выключена.	Работает охлаждающий вентилятор.	Откройте дверцу или дождитесь завершения процесса охлаждения.
На дисплее отображается буква «F», за которой следует некоторое число.	Ошибка программного обеспечения.	Обратитесь в ближайший Сервисный центр. Сообщите число, следующее за буквой «F».

## ТЕХНИЧЕСКИЙ ЛИСТ

 [www](http://www.docs.whirlpool.eu) Полный перечень технических характеристик изделия, включающий показатели энергоэффективности, доступен на сайте [Whirlpool docs.whirlpool.eu](http://www.docs.whirlpool.eu)

## СПОСОБЫ ПОЛУЧЕНИЯ РУКОВОДСТВА «ИСПОЛЬЗОВАНИЕ И УХОД»

>  Загрузите руководство «Использование и уход» с нашего сайта [docs.whirlpool.eu](http://www.docs.whirlpool.eu) (можно использовать этот QR-код), указав коммерческий код изделия.



> Руководство можно также получить, обратившись в наш Сервисный центр.

## ОБРАЩЕНИЕ В СЕРВИСНЫЙ ЦЕНТР

Контактная информация представлена в гарантийном буклете. При обращении в наш Сервисный центр, сообщите коды, указанные на паспортной табличке изделия.

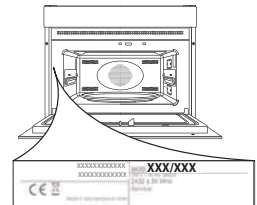

400011160184

Напечатано в Италии