



Встраиваемый холодильник NO-FROST РУКОВОДСТВО ПО ЭКСПЛУАТАЦИИ MRI9217FN

Благодарим Вас за покупку техники Midea! Пожалуйста, перед использованием внимательно прочитайте это руководство и сохраните его для дальнейшего использования. В тексте данного Руководства Вы найдете необходимую информацию по правильной эксплуатации и обслуживанию Вашего холодильника. Соблюдение указанных мер предосторожности поможет сэкономить много Вашего времени и средств в ходе эксплуатации прибора. В разделе "Возможные неисправности и способы их устранения" Вы найдете разъяснения по вопросам эксплуатации и устранения неисправностей, которые могут избавить Вас от необходимости обращаться в службу сервиса.

Компания Midea постоянно совершенствует свои изделия и поэтому оставляет за собой право вносить изменения, не влияющие на безопасность и функционирование прибора.

СОДЕРЖАНИЕ

1. МЕРЫ ПРЕДОСТОРОЖНОСТИ	3
1.1 Значки безопасности	3
1.2 Меры предосторожности при эксплуатации прибора	3
1.3 Меры предосторожности по обращению с электричеством.....	5
1.4 Меры предосторожности при перемещении и установке	5
1.5 Предупреждения по утилизации	6
2. КОМПЛЕКТНОСТЬ	6
3. УСТАНОВКА И ПОДГОТОВКА К ПРИМЕНЕНИЮ	7
3.1 Установка	7
3.2 Переустановка дверей	9
3.3 Замена ламп	12
3.4 Начало эксплуатации	12
3.5 Советы по энергосбережению.....	13
4. УСТРОЙСТВО И ПОРЯДОК РАБОТЫ	13
4.1 Описание холодильника	13
4.2 Панель управления.....	15
5. ОБСЛУЖИВАНИЕ И УХОД	16
5.1 Чистка холодильника.....	16
5.2 Размораживание прибора	16
5.3 Отключение	16
6. ВОЗМОЖНЫЕ НЕИСПРАВНОСТИ И СПОСОБЫ ИХ УСТРАНЕНИЯ	17
7. ТЕХНИЧЕСКИЕ ХАРАКТЕРИСТИКИ	19

Холодильник предназначен для хранения и замораживания пищевых продуктов.

При покупке прибора проверьте его на отсутствие механических повреждений конструкции, внешнего оформления и упаковки, на функционирование, на соответствие разделу «КОМПЛЕКТНОСТЬ» настоящего Руководства по эксплуатации.

Проверьте наличие гарантийного и отрывных талонов и правильность их заполнения (наличие серийного номера, даты продажи и печати фирмы-продавца).

Примечание: Выполнение указанных проверок является обязанностью продавца.



Сохраняйте кассовый чек, Руководство по эксплуатации и гарантийный талон до конца гарантийного срока эксплуатации.

Руководство по эксплуатации и гарантийный талон, прилагаемые к прибору, при утере не возобновляются.

Примечание: изображения в руководстве имеют справочный характер. Модель и комплектация конкретной модели, приобретенной вами, может иметь отличия от изображений в инструкции.

1 МЕРЫ ПРЕДОСТОРОЖНОСТИ

1.1 Значки безопасности

	Это запрещающий символ. Любое несоблюдение инструкций, обозначенных этим символом, может привести к повреждению продукта или создать угрозу личной безопасности пользователей.
	Это предупреждающий символ. Необходимо действовать строго в соответствии с инструкциями, обозначенными этим символом; в противном случае может быть нанесен ущерб изделию или пользователь может быть травмирован.
	Это символ предосторожности. Инструкции, обозначенные этим символом, требуют особой осторожности. Недостаточное внимание к информации, обозначенной данным символом, может привести к легким или средним травмам пользователя или повреждению изделия.

Данное руководство содержит много важной информации по технике безопасности, которая должна соблюдаться пользователями.

Производитель не несет ответственность за повреждения, возникшие по причине несоблюдения рекомендаций, указанных в данной инструкции.

1.2 Меры предосторожности при эксплуатации прибора



ВНИМАНИЕ: риск возникновения пожара при использовании легковоспламеняющихся материалов!

- Настоящий прибор предназначен для использования в бытовых и аналогичных условиях, таких как:
 - кухни для сотрудников в магазинах, офисах и другие служебные помещения;
 - фермерские хозяйства;
 - гостиницы, мотели и другие типы жилья, связанные с проживанием постояльцев;
 - гостиницы с условиями проживания типа «кровать и завтрак».
- Данный прибор не предназначен для использования лицами (включая детей) с ограниченными физическими и умственными возможностями или недостатком опыта и знаний по обращению с прибором, кроме как при условии их нахождения под присмотром лицом, ответственным за их безопасность, или при условии внимательного ознакомления с особенностями эксплуатации данного прибора.
- За детьми должен быть обеспечен присмотр, чтобы они не играли с прибором. Не позволяйте детям залезать внутрь или карабкаться по холодильнику; в противном случае, это может привести к травмам от падения или удушью ребенка.



ПРЕДУПРЕЖДЕНИЕ: Данный холодильник содержит хладагент изобутан (R600a), который безвреден для окружающей среды, но огнеопасен. В случае повреждения охлаждающего контура холодильника следует исключить появление в помещении открытого пламени и источников возгорания. Помещение необходимо тщательно проветрить.



ВНИМАНИЕ: хладагент может оказать раздражающее воздействие при попадании в глаза или на слизистые оболочки. В случае контакта, промойте их большим количеством воды и обратитесь к врачу.

- Не храните в данном приборе взрывоопасные вещества, такие, как аэрозольные баллончики с горючим топливом.
- Отключайте холодильник после использования, а также перед проведением обслуживания прибора.
- Не ставьте в холодильник легковоспламеняющиеся, взрывоопасные, летучие и сильно коррозионные предметы во избежание повреждения изделия или пожара.
- Не храните пиво, напитки или другие жидкости, содержащиеся в бутылках или алюминиевых банках, а также в стеклянной таре, в морозильной камере холодильника; в противном случае стекло или алюминиевые банки могут треснуть от мороза, что может привести к повреждению прибора.
- Холодильник предназначен для работы только в пределах диапазона температуры окружающей среды, указанной в технических характеристиках. Эксплуатация прибора при более низких температурах может привести к его поломке.



ПРЕДУПРЕЖДЕНИЕ: существует риск возникновения пожара при использовании легковоспламеняющихся материалов.



ПРЕДУПРЕЖДЕНИЕ: Не загромождайте вентиляционные отверстия в корпусе или **в шкафу для встройки** прибора.



ПРЕДУПРЕЖДЕНИЕ: Не используйте механические устройства или другие средства для ускорения процесса размораживания, кроме рекомендованных производителем. Запрещается удалять наледь и иней при помощи острых предметов во избежание повреждения холодильного контура.



ПРЕДУПРЕЖДЕНИЕ: Не допускайте повреждения холодильного контура. Прямой контакт с хладагентом опасен для здоровья.



ПРЕДУПРЕЖДЕНИЕ: Не помещайте внутрь холодильника любые электроприборы, только если такая возможность не предусмотрена изготовителем.

- Не суйте руки в зазоры между дверцами холодильника, а также между дверцами и корпусом холодильника, чтобы предотвратить защемление пальцев.
- Аккуратно закрывайте дверцу холодильника, чтобы находящиеся внутри предметы не упали с места.
- Не доставайте мокрыми руками продукты или контейнеры из морозильной камеры, когда холодильник работает, особенно металлические контейнеры, во избежание

обморожения. Не употребляйте в пищу замороженные продукты, вынутые из морозилки, это может привести к заболеванию.

- Следуйте указаниям производителей продуктов питания при выборе условий их хранения в холодильнике. Не следует размораживать и повторно замораживать продукты. Соблюдайте сроки хранения продуктов. При размораживании холодильника примите меры для сохранения температуры продуктов на время его размораживания и чистки.

1.3 Меры предосторожности по обращению с электричеством

- Не тяните за кабель питания для отсоединения шнура питания холодильника. Пожалуйста, крепко возьмитесь за вилку и вытяните её из розетки напрямую.
- Чтобы обеспечить безопасное использование, не повреждайте шнур питания и не используйте шнур питания, когда он поврежден или изношен.
- Во избежание опасности, поврежденный шнур питания подлежит замене только компетентной сервисной службой или специалистами.
- Не используйте удлинители или незаземленные адаптеры.
- Используйте отдельную розетку, розетка также не должна использоваться совместно с другими электроприборами. Штепсельная вилка должна быть крепко воткнута в розетку, в противном случае может возникнуть пожар.
- Убедитесь, что заземляющий электрод розетки оснащен надежной линией заземления.
- Устанавливайте прибор так, чтобы доступ к розетке был свободным.
- В случае утечки бытового газа, перекройте подачу газа, а затем откройте двери и окна. Не отключайте холодильник и другие электрические приборы из розетки, поскольку искра может вызвать пожар.
- Не ставьте работающие электроприборы на холодильник, только если такая возможность не предусмотрена изготовителем.
- Не разбирайте и не ремонтируйте холодильник, не повреждайте контур хладагента; во избежание опасности для жизни и здоровья. Техническое обслуживание прибора должно проводиться только специалистом.
- Вынимайте штепсельную вилку из розетки в случае отключения электричества или перед чисткой прибора. Не подключайте прибор повторно к источнику питания в течение пяти минут, чтобы предотвратить повреждение компрессора из-за последовательных включений.

1.4 Меры предосторожности при перемещении и установке

- Не размещайте легковоспламеняющиеся предметы рядом с холодильником, чтобы избежать пожара.
- Не кладите тяжелые предметы сверху холодильника, поскольку эти предметы могут упасть при закрывании или открывании дверцы холодильника, что может привести к получению травм.
- Во время установки и перемещения прибора не следует держаться за ручки дверей, открытые двери, а также любые выступающие детали, например, конденсатор сзади холодильника, а также притрагиваться к системе компрессора.

- Во время установки и перемещения холодильник не следует наклонять больше чем на 40° по отношению к поверхности. Если такая ситуация возникла, включение можно произвести не ранее 2 часов от его установки.
- Если холодильник хранился или перевозился при отрицательной температуре, выдержите его при комнатной температуре не менее 4 часов перед включением в сеть.
- Для дополнительной защиты от детей рекомендуется иметь замки на дверных панелях холодильника, при этом, ключи должны храниться в недоступном для детей месте, и не в непосредственной близости от холодильника, для того, чтобы дети не заперлись внутри.
- Холодильник предназначен исключительно для бытового использования, например, для хранения продуктов; он не должен использоваться для других целей, например, для хранения крови, лекарственных средств или биологических продуктов, и т.д.

1.5 Предупреждения по утилизации



Хладагент и циклопентановые пеноматериалы, используемые в производстве холодильника, легко воспламеняются. Поэтому, при повреждении холодильника, он должен храниться вдали от любого источника огня и вывозиться специальной утилизирующей компанией с соответствующей квалификацией, а также утилизироваться способом отличным от сжигания, во избежание нанесения вреда окружающей среде или любого другого вреда.



При утилизации холодильника, демонтируйте двери, и снимите дверную прокладку, а также вытащите полки; утилизируйте двери и полки отдельно, чтобы дети не смогли запереться внутри.

Правильная утилизация продукта



Данная маркировка означает, что изделие не должно утилизироваться вместе с другими бытовыми отходами по всей территории ЕС. Для предотвращения нанесения вреда окружающей среде или здоровью человека в результате неконтролируемой утилизации отходов, сдавайте их на переработку для рационального использования материальных ресурсов. Для возврата использованного устройства обратитесь в службу возврата или обратитесь в магазин, где был приобретен продукт. Они могут отправить продукт на переработку, безопасную для окружающей среды.

2 КОМПЛЕКТНОСТЬ

Холодильник	1 шт.
Установочный крепеж	1 компл.
Уплотнительная прокладка	1 шт.
Руководство по эксплуатации	1 шт.
Гарантийный талон	1 шт.
Индивидуальная тара	1 компл.

3 УСТАНОВКА И ПОДГОТОВКА К ПРИМЕНЕНИЮ

3.1 Установка

Перед использованием прибора, снимите все упаковочные материалы, включая подкладку со дна холодильника, пенопластовые подкладки и пленку внутри холодильника; снимите защитную пленку дверей и корпуса холодильника.



ВНИМАНИЕ: не позволяйте детям играть с упаковочными материалами. Опасность удушения!

Устанавливайте прибор вдали от источников тепла и вдали от мест, где на холодильник будут попадать прямые солнечные лучи. Не ставьте холодильник в места с высокой влажностью, для предотвращения возникновения ржавчины или снижения изоляционного эффекта.

Перед началом работы прибора его необходимо почистить (см. раздел «Чистка и уход»).

Холодильник должен быть установлен на ровную и твердую поверхность и располагаться в хорошо вентилируемом помещении.

Перед установкой и регулировкой принадлежностей необходимо убедиться, что холодильник отключен от сети питания.

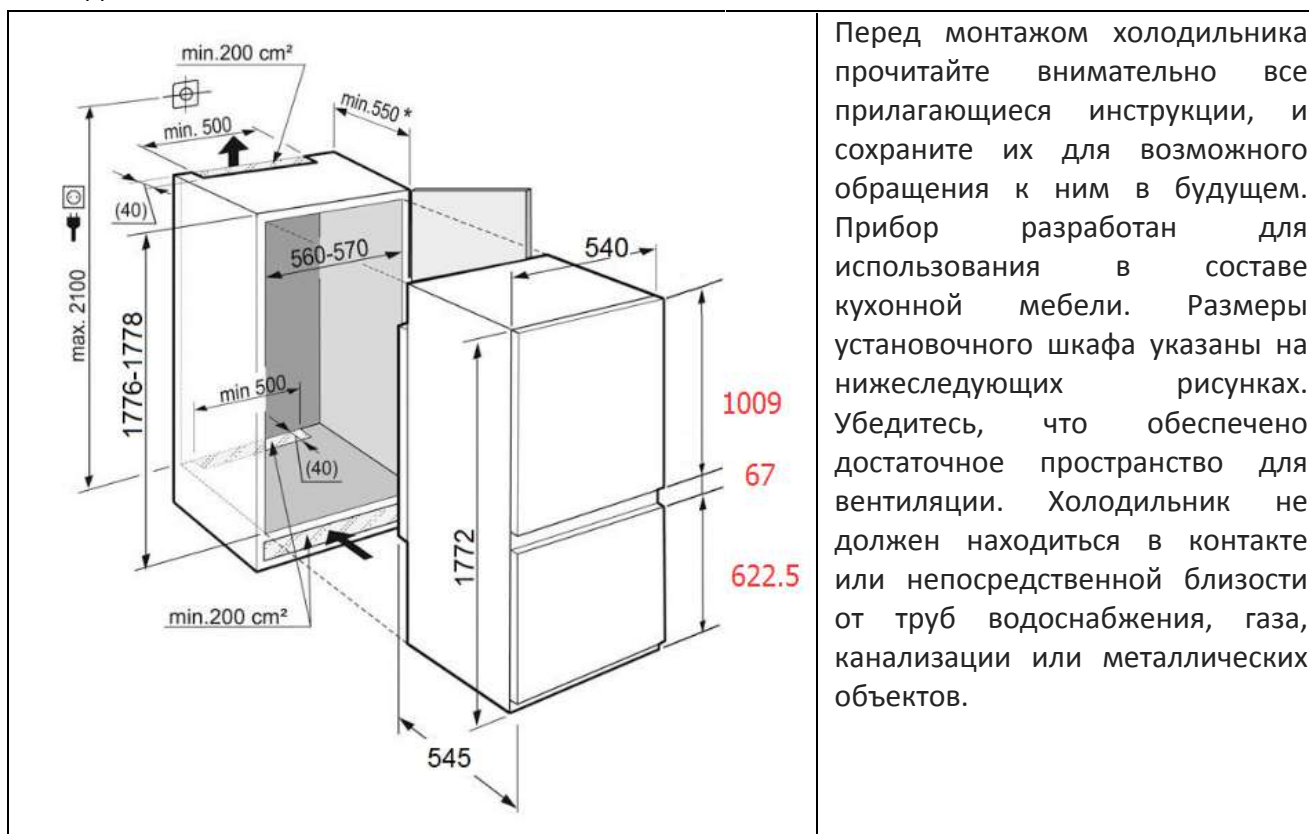



Перед установкой холодильника, при необходимости, перевесьте дверцы на нужную сторону (см. п. «**Переустановка дверей**»)

Вставьте холодильник в установочный шкаф не полностью. Выдвиньте до конца ограничители из опор холодильника и поверните их длинной стороной вниз, затем задвиньте холодильник в шкаф, так, чтобы они зацепили передний край дна шкафа, тем самым зафиксировав глубину установки прибора. Передний край верхнего козырька должен при этом наложиться на верхний край шкафа.

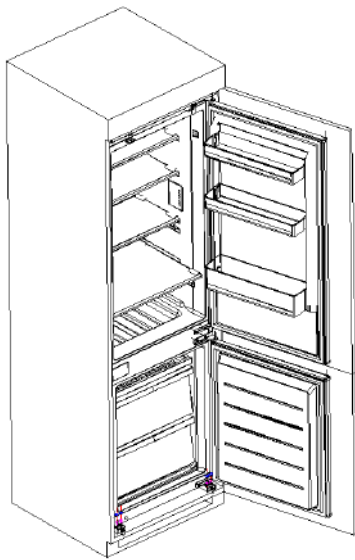

Прикрепите нижние подставки к шкафу при помощи саморезов. Задвиньте обратно нижние ограничители.

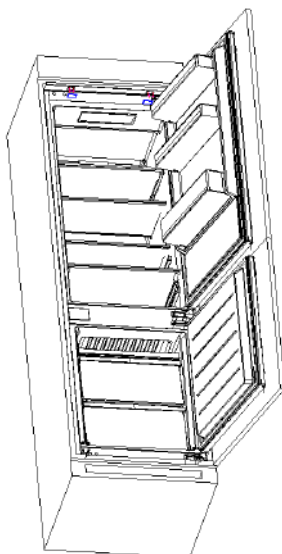





Прикрепите верхний козырек к шкафу при помощи саморезов, затем закройте отверстия заглушками. Проверьте правильность закрывания верхних и нижних дверных панелей.

	<p>Откройте нижнюю дверцу установочного шкафа на максимальный угол, затем откройте дверь морозильного отделения и совместите их. Выдвиньте верхнюю и нижнюю крепежные планки наружу из-за двери морозильного отделения до упора и привинтите их при помощи саморезов к дверной панели. Затем закройте отверстия заглушками. Аналогичным образом прикрепите дверь холодильного отделения к дверной панели шкафа.</p>
	<p>Установите уплотнительную прокладку в зазор между корпусом холодильника и шкафом. Убедитесь, что: Крепежные планки дверей ровно перемещаются на направляющих; Двери закрываются правильно и плотно; Установочные саморезы затянуты до конца; Уплотнительная прокладка плотно прилегает к корпусу холодильника и шкафа.</p>

3.2 Переустановка дверей

Список необходимых инструментов:

	Крестовая отвертка		Шпатель или тонкая плоская отвертка
	Накидная головка 5/16" с ручкой		Малярный скотч

1) Выключите холодильник из сети и удалите все предметы из дверных лотков.

	<p>2) При помощи плоской отвертки выньте 2 верхние заглушки с противоположной от петель стороны двери. Придерживая дверь, отвинтите верхнюю дверную петлю.</p>
	<p>3) Снимите дверь холодильной камеры. Отвинтите нижнюю дверную петлю и выньте нижнюю заглушку с противоположной стороны двери.</p>
	<p>4) Привинтите бывшую верхнюю петлю под нижний конец двери на противоположной стороне от ее первоначального положения. Установите дверь на нее и привинтите бывшую нижнюю петлю двери наверх.</p>

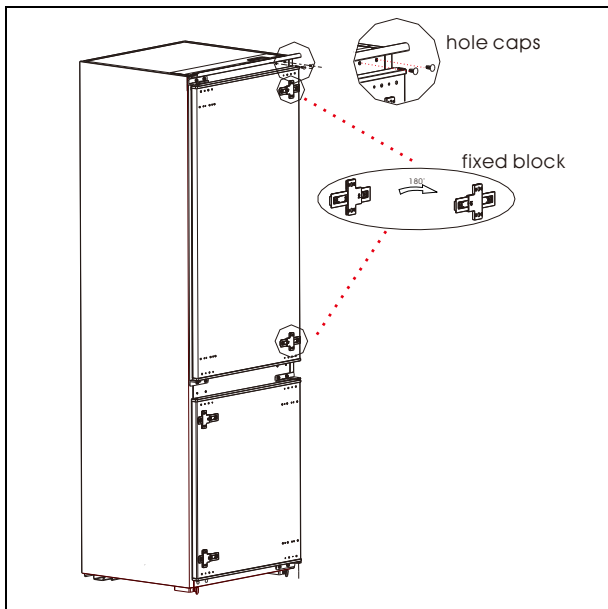

5) Перевинтите крепления для дверной панели на противоположную сторону двери. Установите заглушки для отверстий.

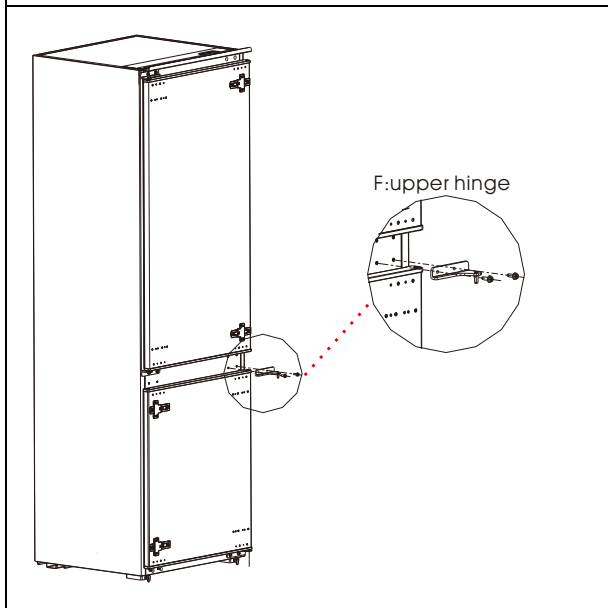

6) Отвинтите верхнюю петлю двери морозильной камеры и снимите дверь.

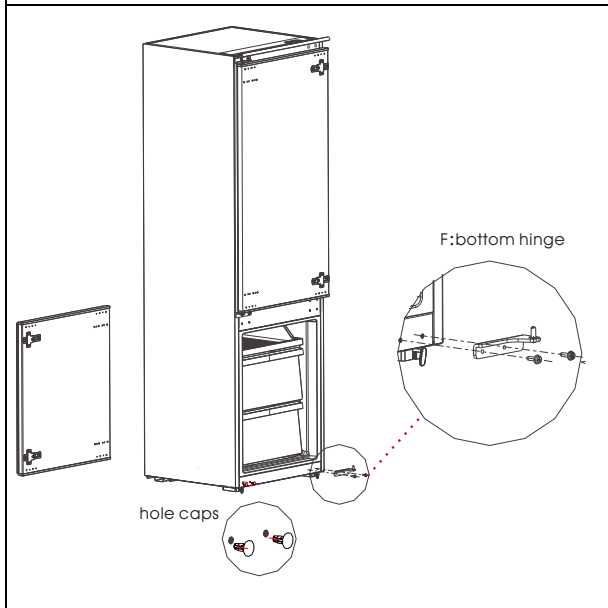

7) Отвинтите нижнюю петлю двери, выньте 2 заглушки с противоположной стороны.

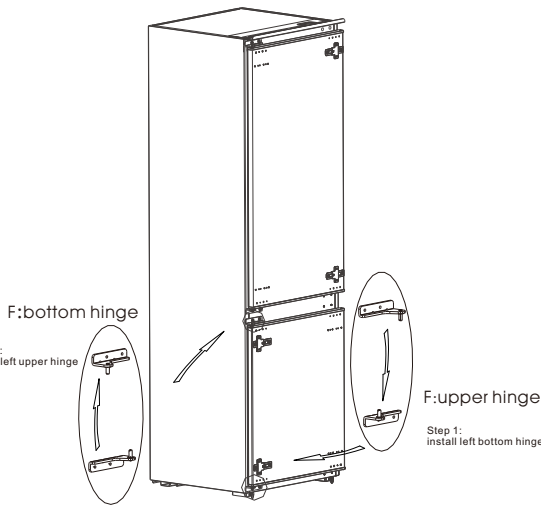
	<p>8) Аналогично двери холодильного отделения, поменяйте петли местами, бывшую верхней установите вниз, затем вставьте дверь и привинтите бывшую нижней петлю наверх.</p>
	<p>9) Переставьте крепления дверной панели на противоположную сторону двери морозильной камеры. Установите на новое место 2 нижние и 1 верхнюю заглушку. Убедитесь в том, что двери закрываются правильно и плотно.</p>

3.3 Замена ламп

Любая замена или техническое обслуживание светодиодных ламп освещения должны производиться изготовителем, его сервисным агентом или лицом с аналогичной квалификацией.

3.4 Начало эксплуатации

При первом запуске подождите полчаса перед подключением холодильника к сети.

Прежде чем заполнять холодильник любыми свежими или замороженными продуктами, дайте ему проработать в течение 2-3 часов или более 4 часов летом, когда температура окружающей среды высока.

Сохраните достаточно свободного пространства для удобного открывания дверей и перемещения ящичков, или столько пространства, сколько заявлено производителем.

3.5 Советы по энергосбережению

- Прибор должен быть расположен в самой прохладной части комнаты, вдали от источников тепла или отопительных приборов, и вдали от попадания прямых солнечных лучей.
- Перед помещением в холодильник дайте горячей пище остыть до комнатной температуры.
- Перегрузка прибора заставляет компрессор работать дольше. Продукты, которые замерзают слишком медленно, могут потерять качество или испортиться.
- Тщательно упаковывайте еду, а также вытирайте контейнеры насухо, перед тем как ставить их в холодильник. Это поможет уменьшить образование наледи.
- Ящики для хранения продуктов не должны прокладываться алюминиевой фольгой, вощеной бумагой или бумажными полотенцами. Такие подкладки мешают циркуляции холодного воздуха, что понижает эффективность работы прибора.
- Упорядочьте и промаркируйте еду, чтобы свести к минимуму количество открывания дверей холодильника и длительность поисков.
- Извлеките максимальное количество необходимых продуктов за раз, и закройте дверцу холодильника как можно скорее.
- При длительном отсутствии можно установить более высокую температуру в холодильной камере.

4. УСТРОЙСТВО И ПОРЯДОК РАБОТЫ

4.1 Описание холодильника

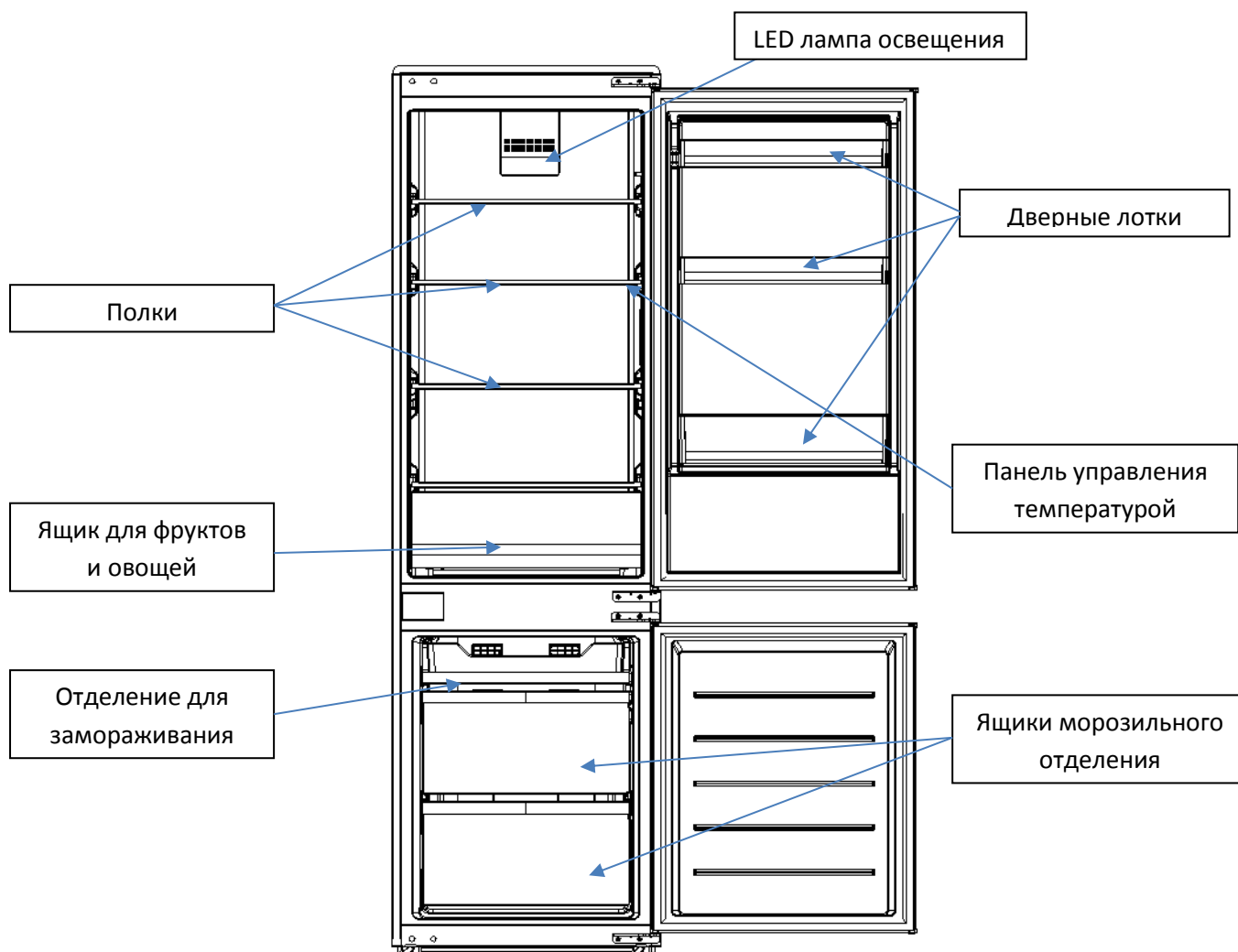

Холодильная камера

- Холодильная камера подходит для хранения различных фруктов, овощей, напитков и других продуктов питания, которые должны быть употреблены в ближайшее время.
- Нельзя ставить только что приготовленную горячую пищу в холодильную камеру. Необходимо дождаться, когда еда остынет до комнатной температуры.
- Рекомендуется герметично упаковывать продукты питания перед помещением в холодильник.
- Стекланные полочки могут переставляться вверх и вниз для более эффективного сохранения пространства и удобства использования.

Морозильная камера

- Низкотемпературная морозильная камера позволяет сохранять еду свежей в течение длительного времени, и она главным образом предназначена для хранения замороженных продуктов и заморозки льда.
- Морозильная камера подходит для хранения мяса, рыбы, полуфабрикатов и других продуктов, не предназначенных к употреблению в ближайшем будущем.
- Мясо желательно разделить на мелкие кусочки для более удобного хранения. Обратите внимание, что еда должна быть употреблена до истечения срока годности.

Примечание: хранение слишком большого количества еды сразу после первого подключения к сети может неблагоприятно повлиять на замораживающие свойства морозильника. Хранящиеся в морозильнике продукты не должны препятствовать циркуляции воздуха, в противном случае это может негативно сказаться на охлаждающих функциях прибора.

4.2 Панель управления

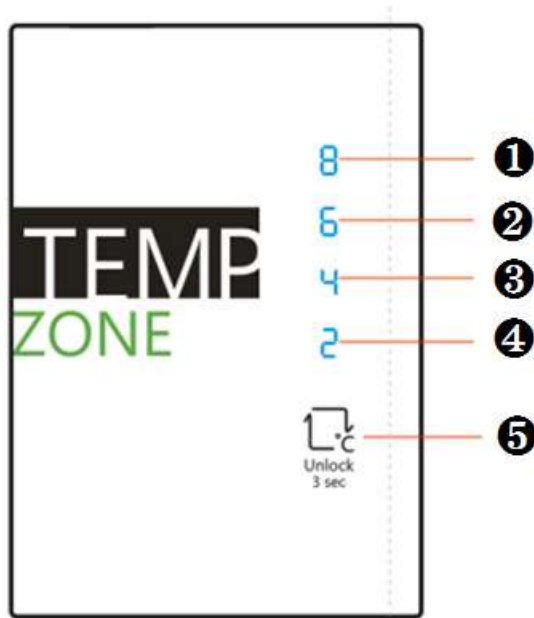

- 1) Индикатор температуры 8°C
- 2) Индикатор температуры 6°C
- 3) Индикатор температуры 4°C

- 4) Индикатор температуры 2°C
- 5) Кнопка настройки температуры в холодильном отделении

При первом запуске холодильника, все индикаторы дисплея будут светиться в течение 3 секунд. Затем холодильник заработает в соответствии с настройкой **3**.

Для настройки температуры холодильного отделения нажимайте последовательно на кнопку **5**. Температурный режим будет переключаться циклически от **1** до **4**. После завершения настройки температуры, холодильник начинает работать в соответствии с заданным значением через 15 секунд.

При нормальной работе холодильника, будет отображаться соответствующая температура. В случае неисправности замигает соответствующий светодиод согласно таблице:

Индикатор	Описание неисправности
1	Температурный датчик холодильного отделения
2	Датчик разморозки холодильного отделения
3	Датчик разморозки морозильного отделения
4	Датчик внешней температуры

Защитная блокировка: для разблокировки панели управления нажмите и удерживайте кнопку настройки температуры в течение 3 секунд. Когда панель будет разблокирована, все индикаторы будут мигать в течение 2 секунд.

Если в разблокированном состоянии на панели управления температуры не будет осуществлено никаких действий в течении 15 секунд, то она переключится на режим блокировки автоматически.

5. ОБСЛУЖИВАНИЕ И УХОД

5.1 Чистка холодильника

Пыль за холодильником и на полу должна своевременно убираться, чтобы улучшить производительность охлаждения и уменьшить потребление энергии. Внутреннюю часть холодильника следует регулярно чистить, чтобы избежать возникновения неприятных запахов.

Мягкие тряпки или губка, смоченные в воде и неагрессивных нейтральных моющих средствах, подходят для очистки прибора. В конце чистки морозильное отделение должно быть протерто тряпкой, смоченной в воде, и затем насухо вытерто. Прежде чем снова включать прибор, откройте дверцу для высыхания прибора в естественных условиях.

Не используйте для мытья холодильника жесткие, стальные и проволочные щетки, абразивные вещества, такие как зубные пасты, растворители (спирт, ацетон и т.п.), горячую воду, кислоту или щелочные чистящие средства, поскольку это может повредить поверхность и внутренние части прибора.

Не промывайте холодильник водой во избежание негативного воздействия на электроизоляцию прибора.

Отключайте холодильник от электросети и вынимайте все продукты перед размораживанием и чисткой.

5.2 Размораживание прибора

Устройство холодильника основано на принципе воздушного охлаждения, что придает ему автоматическую функцию разморозки. Избыточная влажность выводится из камеры наружу, что снижает образование наледи. Однако, рекомендуется размораживать и чистить холодильник как минимум 1 раз в год, чтобы предотвратить размножение бактерий и появление неприятных запахов. Наледь, образовавшаяся в результате смены сезонов или температуры, также может быть вручную удалена посредством отключения прибора от электросети или посредством вытирания сухой тряпкой.

5.3 Отключение

В случае перебоев с электричеством, продукты внутри холодильника могут храниться в течение нескольких часов, даже летом. Во время вынужденного отключения следует сократить количество открываний двери холодильника, а также не загружать прибор новыми продуктами.

При длительном неиспользовании прибора, он должен быть отключен от сети и затем вымыт, дверцы необходимо оставить открытыми для предотвращения возникновения неприятного запаха.

Перед транспортировкой холодильника, полностью извлеките содержимое прибора, закрепите стеклянные полки, ящик для овощей, выдвижные ящики морозильной камеры и другие детали клейкой лентой, и затяните ножки прибора; закройте дверцы и заклейте их клейкой лентой. Во время перевозки, прибор нельзя класть вверх ногами или горизонтально, также нельзя его трясти, наклон во время перевозки не должен превышать 45°.

Прибор предназначен для бесперебойной работы с момента старта. Старайтесь реже прерывать работу прибора, в противном случае срок его службы может сократиться.

6. ВОЗМОЖНЫЕ НЕИСПРАВНОСТИ И СПОСОБЫ ИХ УСТРАНЕНИЯ

Ниже в таблице приведен перечень простейших неисправностей, которые Вы можете устранить самостоятельно.

Если неисправность устранить не удастся, обратитесь к специалистам ремонтного предприятия.

Неисправность	Возможная причина и способ устранения
Холодильник не работает	Проверьте, подключен ли прибор к сети, и достаточно ли плотно вилка подключена к розетке Проверьте, не слишком ли низкое напряжение Проверьте, не произошло ли отключение электричества, или не произошло ли короткого замыкания
Неприятный запах	Продукты с сильным запахом должны быть герметично упакованы внутри холодильника Почистите внутреннюю поверхность холодильника Проверьте, нет ли в холодильнике испорченных продуктов
Компрессор работает длительное время	Высокая температура окружающего воздуха, например, в летний период, в данном случае длительная работа компрессора нормальна Не кладите слишком много продуктов в холодильник одновременно Слишком горячие продукты, они должны остыть перед помещением в холодильник Слишком часто открываются двери
Освещение не работает	Проверьте, подключен ли холодильник к источнику питания и не повреждена ли лампочка Обратитесь к специалисту для замены лампы
Двери не закрываются до конца	Продукты внутри не дают двери закрыться Холодильник наклонен
Громкий шум	Проверьте, ровный ли пол, и правильно ли стоит холодильник Проверьте, все ли внутренние элементы находятся на своих местах
Уплотнитель двери прилегает неплотно	Извлеките мусор из уплотнителя Нагрейте дверной уплотнитель, а затем охладите его для восстановления (можно использовать фен или горячие полотенца для нагревания)
Вода скапливается внутри холодильника	Слишком много продуктов питания, или еда содержит слишком большое количество влаги, что приводит к сильному размораживанию прибора Дверца недостаточно плотно прикрыта, из-за чего наледь в холодильнике тает и повышает количество воды в холодильнике
Корпус перегрет	Выделение тепла конденсатором через корпус - нормальное явление

	Если корпус нагревается из-за высокой окружающей температуры и переполненности холодильника продуктами, рекомендуется обеспечить дополнительную вентиляцию, для упрощения процесса охлаждения.
Конденсация на корпусе	Конденсация на наружной поверхности и уплотнителе двери холодильника – нормальное явление, если влажность окружающего воздуха слишком высокая. Вытрите конденсат чистой тряпкой.
Необычный шум	Гудение: компрессор может гудеть во время работы, и шум может быть громким, особенно в начале и по завершении работы. Это нормальное явление. Потрескивание: хладагент, двигаясь внутри прибора, может производить треск, что также является нормой.

Срок службы прибора составляет 10 лет со дня продажи через розничную торговую сеть. В течение этого времени изготовитель обеспечивает потребителю возможность использования товара по назначению, а также выпуск и поставку запасных частей в торговые и ремонтные предприятия. В случае отсутствия штампа магазина срок службы исчисляется со дня изготовления.

Гарантийные обязательства на холодильник изложены в гарантийном талоне. Ремонт у лиц, не имеющих специального разрешения, запрещен!

7. ТЕХНИЧЕСКИЕ ХАРАКТЕРИСТИКИ

Модель:	MRI9217FN
Общий объём, л:	266
Общий полезный объем, л:	241
Общий объём холодильной камеры, л:	189
Общий объём морозильной камеры, л:	77
Полезный объём холодильной камеры, л:	182
Полезный объём морозильной камеры, л:	59
Символ для морозильной камеры:	***
Класс защиты от поражения электрическим током:	I
Номинальное напряжение, В:	220-240~
Номинальная частота, Гц:	50
Номинальная сила тока, А:	0,8
Климатическое исполнение (1):	N / ST / T
Хладагент и количество:	R600a, 43 г
Замораживающая способность, кг/сутки:	3,5
Мощность освещения, Вт:	2
Энергопотребление в режиме размораживания, Вт:	180
Класс энергетической эффективности (2):	A+
Ежегодное потребление энергии, кВт/ч (3):	284
Способность к сохранению температуры при отключении, ч (4):	12
Уровень шума, дБ:	41
Размеры, мм (Ш x Г x В):	540 x 545 x 1770
Глубина с открытой дверью, мм:	1060
Вес нетто, кг:	56.5

1. Таблица значения температур для климатических классов:

Климатический класс	Окружающая температура
SN	+ 10°C ... +32°C
N	+ 16°C ... +32°C
ST	+ 16°C ... +38°C
T	+ 16°C ... +43°C

2. От A+++ (максимальная эффективность) до G (самая низкая эффективность)

3. Энергопотребление «284» кВт/ч в год основывается на результатах 24-часового стандартного теста (0,778 кВт*ч/24 ч). Фактическое энергопотребление зависит от того, какой используется температурный режим и от места расположения прибора.

4. Данное значение является приблизительным и зависит от температуры окружающей среды, загрузки холодильника и частоты открывания двери.

Все технические усовершенствования будут учтены в новой версии руководства по эксплуатации, которое Вы сможете найти на нашем сайте <http://ru.midea.com/>. Внешний вид изделия и цвет могут быть изменены производителем без предварительного уведомления.

Сведения о сертификации:	Сертификат соответствия RU C-CN.OM02.B.09992 Орган по сертификации: ООО «Авто Эксперт» Срок действия: по 27.04.2023 г.
Изготовитель:	Хэфэй Хуалин Ко., Лтд. №176, Цзинсю Роад, Экономичный район Технологического Развития Арена, Хэфэй, провинция Аньхой, Китай Сделано в Китае
Импортер в РФ:	ООО «Ориент Хоусхолд Апплиансес» 127015, РФ, г. Москва, ул. Новодмитровская, д.2, корп. 1, 17 этаж, офис 406 Информационно-справочная служба: 8 (800) 777-00-88 www.ru.midea.com



Дату изготовления изделия Вы можете определить по серийному номеру, указанному в гарантийном талоне (xxx MM ГГ xxxxxx где ГГ- год, MM-месяц, xxxxx - другие символы номера. Пример, xxx 0417 xxxxxx, дата производства - апрель 2017 г.).