

SUPRA®

РУКОВОДСТВО ПО ЭКСПЛУАТАЦИИ
СОКОВЫЖИМАЛКА JES-2010

JES-2010



- Минимальная мощность 700 Вт
- Электронное управление на корпусе
- 2 скорости
- Металлический фильтр для максимально эффективного отжима
- Контейнер для мякоти 1,8 л
- Низкий уровень шума
- Цвет: серебристо-черный

СОДЕРЖАНИЕ

Указания по технике безопасности	3
Комплектация	5
Эксплуатация	6
Рецепты	8
Советы	11
Порядок разборки и очистка.....	12
Технические характеристики	13

РУКОВОДСТВО ПО ЭКСПЛУАТАЦИИ

УКАЗАНИЯ ПО ТЕХНИКЕ БЕЗОПАСНОСТИ

Пожалуйста, внимательно изучите настоящее Руководство. Она содержит важные указания по безопасности, эксплуатации соковыжималки и по уходу за ней. Позаботьтесь о сохранности настоящего "Руководства по эксплуатации" и, если соковыжималка перейдет к другому хозяину, передайте его вместе с прибором.

Меры безопасности

Убедитесь в том, что напряжение, указанное на соковыжималке, соответствует напряжению электросети. Используемое напряжение указано на этикетке, расположенной на нижней части соковыжималки.

! Не касайтесь движущихся частей.

Прибор предназначен только для выжимания сока в домашних условиях, для бытового применения, для использования в коммерческих или промышленных целях соковыжималка не предназначена .

Вынимайте вилку сетевого шнура из розетки:

- перед разборкой или сборкой;
- перед чисткой;
- после использования прибора.

Во избежание поражения электрическим током запрещается погружать в воду блок электродвигателя, сетевой шнур или вилку.

Используйте только оригинальные комплектующие детали.

Запрещается пользоваться соковыжималкой детям.

Не допускайте касания шнура горячих поверхностей и нахождения шнура в тех местах, где до него может дотянуться ребенок.

Запрещается пользоваться неисправной соковыжималкой.

Не выдергивайте вилку из розетки, держась за сетевой шнур.

Используйте удлинитель, подключенный к сети с соответствующим напряжением.

Расположите удлинитель таким образом, чтобы предотвратить нечаянное отключение от электросети.

РУКОВОДСТВО ПО ЭКСПЛУАТАЦИИ

При любых неисправностях необходимо обратиться к квалифицированному специалисту.

Не оставляйте работающую соковыжималку без присмотра.

Не рекомендуется использовать абразивные вещества для очистки прибора.

Прежде чем включать соковыжималку, плотно установите крышку.

Не открывайте крышку во время работы соковыжималки.

Соковыжималка отключится автоматически, если крышка установлена неправильно.

Прежде чем снять крышку, выключите соковыжималку и дождитесь остановки фильтра.

! Запрещается толкать овощи и фрукты в загрузочную горловину вручную.

! Пользуйтесь только прилагаемым толкателем.

РУКОВОДСТВО ПО ЭКСПЛУАТАЦИИ

КОМПЛЕКТАЦИЯ

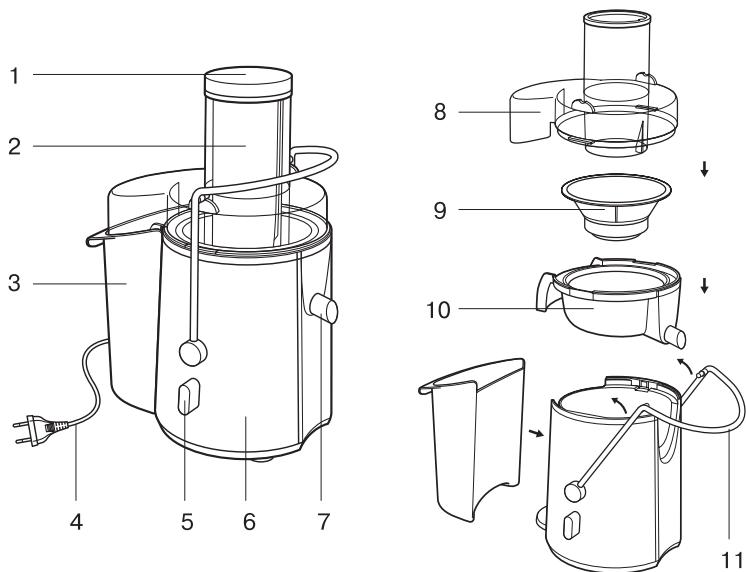

1. Толкатель
2. Загрузочная горловина
3. Контейнер для мякоти
4. Сетевой шнур
5. Переключатель
6. Моторный отсек
7. Трубка для выхода сока
8. Крышка
9. Фильтр с ножами
10. Чаша фильтра
11. Держатель

ЭКСПЛУАТАЦИЯ

Перед первым использованием

1. Снимите упаковку.
 2. Вымойте составные части соковыжималки.
- При сборке используйте рисунок.
 - Установите моторный отсек (6) на ровную горизонтальную поверхность. С помощью ножек с присосками прижмите его плотно к поверхности.
 - Поместите контейнер для мякоти (3) в соответствующую емкость. Для более легкой чистки можно поместить в контейнер пластиковый пакет.
 - Поместите чашу фильтра (10) на моторный отсек таким образом, чтобы расположить слив выше контейнера для мякоти.
 - Аккуратно поместите фильтр с ножами (9) в чашу фильтра так, чтобы внутренние зубцы приводились в действие с помощью крайних зубцов. Фильтр должен быть надежно закреплен. Убедитесь, что фильтр не вращается. Будьте осторожны при сборке, чтобы не пораниться об острые лезвия.
 - Далее установите крышку (8) с загрузочной горловиной.
 - Передвиньте держатель в вертикальное положение, чтобы зафиксировать крышку.
 - Поставьте под трубкой для выхода сока (7) емкость (стакан, чашку и т.д.).

РУКОВОДСТВО ПО ЭКСПЛУАТАЦИИ

Подготовка продуктов

- Фрукты с мягкой кожицей нужно только вымыть
- Желательно удалить жесткую кожуру (с лимонов, апельсинов)
- Удалите косточки (из слив, персиков, вишен и т.п.).
- Если фрукты и овощи целиком не проходят в загрузочное отверстие, порежьте их на несколько частей.

Эксплуатация

- Необходимо выключать соковыжималку на 1 минуту после каждых 3 минут работы. Это необходимо для избежания перегрева мотора.
- Не засовывайте пальцы в загрузочную горловину, так же другие посторонние предметы .
- Извлеките толкатель из загрузочной горловины.
- Подсоедините соковыжималку с помощью вилки к сети.
- Поверните переключатель 0-1-2 (5) на уровень 1 или 2. Уровень 1 необходим для выжимания фруктов и овощей с мягкой кожицей, уровень 2 – с твердой кожицей.
- Подавайте фрукты или овощи в загрузочную горловину, аккуратно проталкивая их толкателем.
- Фрукты и овощи необходимо проталкивать легким движением, в результате более сильного давления на толкатель получится большее количество сока, но это может привести к повреждениям соковыжималки.
- Сок можно выжимать до полного заполнения емкости для сока.
- Не переполняйте контейнер мякотью во избежание порчи соковыжималки.
- После завершения процесса выжимания сока, установите переключатель 0-1-2 на уровень 0 и выдерните вилку из сети.

РЕЦЕПТЫ

1. Здоровые витаминизированные соки

Амброзия:

2 апельсина, четверть мякоти свежего ананаса, 2 столовых ложки кокосового крема.

Выжмите сок из мякоти апельсина и ананаса, затем добавьте крем.

Apple Tang (яблочный)

Выжмите сок из мякоти 1 яблока и 1 мандарина.

Apricot Cooler (Абрикосовая свежесть)

Выжмите сок из мякоти 3 абрикосов без косточек и 1 ветвь винограда.

Apple-Ry

Выжмите сок из мякоти 2 яблок, 2 стеблей сельдерея и 1 моркови.

2. Больше чем просто сок

Sparkling Berries (Искрящиеся ягоды)

Выжмите сок из мякоти 2 лимонов и $\frac{1}{4}$ чашки черники, добавьте $\frac{1}{4}$ чашки газированной воды и 1 столовую ложку сахара.

Butternut Delight

$\frac{1}{4}$ помидора, небольшое количество серого калифорнийского ореха, половина моркови,
 $\frac{1}{2}$ цуккини

Melon Cooler

$\frac{1}{2}$ чашки клюквы, $\frac{1}{2}$ лимона, 1 столовая ложка сахарной пудры.

Rainbow Frost

$\frac{1}{4}$ свежего ананаса, $\frac{1}{2}$ чашки клубники, 3 чайных ложки клубничного щербета.

Strawberry pineapple Blitz

1/4 свежего ананаса, 1/4 чашки клубники, 3 чайных ложки охлажденного ванильного йогурта.

Cinnamon Special

Выжмите сок из мякоти 2 яблок и добавьте корицу по вкусу.

3. Рецепты с мякотью

Carrot Cake (Морковный пирог)

Необходимо:

5-8 шт. моркови (или 1 1/2 чашки морковного пюре и 1/2 чашки морковного сока)

1 чашка муки

1 1/2 столовой ложки порошка-разрыхлителя

1/2 столовой ложки корицы

2 яйца

1 чашка сахарного песка

3/4 чашки растительного масла

2 столовых ложки ванилина

1/2 чашки измельченных орехов

Кондитерский сахар

Нагрейте духовку до температуры 160°C и выжмите сок из моркови. Отмерьте 1/2 чашки сока и 1 1/2 чашки морковного пюре. Перемешайте муку, разрыхлитель, корицу и соль, отложите в сторону. Взбейте яйца, сахарный песок и растительное масло в средней по размеру миске, добавьте к этому мучную смесь, морковное пюре и сок, затем ванилин, орехи и все тщательно перемешайте. Вылейте смесь в 22,5 см форму для выпекания, смазанную маслом, и выпекайте в течение 35-40 минут. После того, как пирог остынет, посыпьте его кондитерским сахаром.

Raspberry dream

Необходимо:

1 апельсин

$1/2$ чашки малины

1 банан

$1/2$ чашки натурального обезжиренного йогурта

6 кубиков льда

Выжмите сок из апельсина и малины. Смешайте полученный сок с другими ингредиентами в миксере.

Orange Muffins

Необходимо:

2 $1/4$ чашки муки

1 чашка сахара

$3/4$ столовой ложки порошка-разрыхлителя

$1/2$ столовой ложки соды

$1/2$ столовой ложки соли

$1/2$ чашки сливочного масла

2 шт. натурального йогурта

3 яичных белка

мякоть 2-х апельсинов

2 столовых и 1 чайная ложки апельсинового сока

Смешайте муку, сахар, разрыхлитель, соду и соль в миске. Добавьте сливочное масло, затем йогурт, яичные белки, апельсиновое пюре и сок. Перемешивайте до пор, пока не получится однородная жидкая масса. Вылейте тесто в форму или на бумагу для выпекания, и запекайте при температуре 160°C в течение 20-25 минут. Вместо апельсинового пюре и сока можно добавить пюре из лимонов и лимонный сок.

СОВЕТЫ

Используйте свежие фрукты и овощи, так как в них содержится больше сока. Наиболее предпочтительными для выжимания сока являются ананасы, сельдерей, яблоки, огурцы, морковь, шпинат, дыни, помидоры и цитрусовые.

Нельзя использовать продукты с твердой оболочкой (апельсины, ананасы, свекла и т.д.), т.к. может быть поврежден механизм соковыжималки.

Для получения яблочного сока выберите любимый сорт ваших яблок.

Яблочный сок быстро темнеет на воздухе, поэтому его нужно употребить сразу после выжимания или добавлять в него немного лимонного сока.

Такие фрукты как папайя, бананы, манго, лучше измельчать в миксере.

Листовые овощи (капуста, шпинат и т.д.) перед приготовлением сока необходимо проталкивать в соковыжималку небольшими частями.

Витамины быстро исчезают. Чем скорее вы выпьете сок, тем больше витаминов вы сохраните.

Чтобы получить максимальное количество сока, подачу мягких продуктов производите медленно.

ПОРЯДОК РАЗБОРКИ И ОЧИСТКА

Порядок разборки

1. Выньте вилку из сетевой розетки.
2. Выньте толкатель.
3. Освободите крышку, предварительно открыв замки.
4. Снимите крышку.
5. Извлеките фильтр.
6. Снимите чашу для фильтра .

Очистка

- Перед очисткой выньте вилку соковыжималки из розетки.
- Если фильтр не снимается, попробуйте снять его вместе с чашей фильтра.
- Все составные части соковыжималки не рекомендуется мыть в посудомоечной машине.
- Некоторые продукты, например, морковь, вызывают появление пятен на пластмассе. Для удаления пятен протирайте детали тканью, смоченной в растительном масле.
- Блок электродвигателя протрите сначала влажной, а затем сухой тканью.
- Вымойте и просушите контейнер для сбора мякоти, фильтр, чашу для фильтра, крышку и толкатель.

ТЕХНИЧЕСКИЕ ХАРАКТЕРИСТИКИ

Минимальная мощность.....	700 Вт
Напряжение	220-240 В
Частота тока.....	50 Гц
Скорость вращения до	20000 об/мин
Размеры упаковки(ШхГхВ)	340 x 220 x 400 мм
Вес с упаковкой.....	5 кг

Гарантийный талон

Условия гарантийного обслуживания

На данное изделие предусматривается 12 месяцев гарантийного обслуживания с момента покупки, но не более 24 месяцев с даты производства.

Настоящая гарантия действительна при следующих условиях:

Все поля в гарантийном талоне заполнены правильно (имеются дата продажи, печать и подпись продавца, подпись покупателя).

Гарантийное обслуживание осуществляется только при предоставлении неоспоримых доказательств, подтверждающих, что гарантийный срок не истек, а именно: товарно-кассового чека, инструкции по эксплуатации и гарантийного талона.

Гарантийный ремонт* не производится при нарушении сохранности пломб, самостоятельном ремонте, использовании аппарата в предпринимательской деятельности, а также в иных случаях, в т.ч. если нарушение работоспособности аппарата вызвано:

- несоблюдением условий эксплуатации, перечисленных в прилагаемой инструкции
- повреждением электрических шнуров
- использованием прибора в промышленных и/или коммерческих целях
- неквалифицированным ремонтом и переделкой прибора
- попаданием внутрь посторонних предметов, жидкостей, насекомых
- воздействием высоких внешних температур на нетермостойкие части прибора.

Работы по периодическому обслуживанию в соответствии с инструкцией по эксплуатации не попадают под действие настоящей гарантии.

*правом на гарантийный ремонт обладают граждане, приобретающие и использующие товары исключительно для личных, семейных, домашних и иных нужд (Закон РФ №2300-1 от 07.02.1992г.)

Изделие: _____

Модель: _____

Дата приобретения: _____

Серийный номер:

Изделие проверено, укомплектовано согласно инструкции, механических повреждений не имеет. Претензий нет. С условиями гарантийного обслуживания согласен.

Подпись покупателя: _____

Подпись продавца: _____

Информация о фирме-продавце: _____



МЛО4

Срок службы составляет 5 лет.

Производитель оставляет за собой право на внесение изменений в конструкцию, дизайн и комплектацию прибора без дополнительного уведомления об этих изменениях.

Товар сертифицирован в соответствии с законом "О защите прав потребителей".

МП

Адреса авторизованных сервисных центров приведены на сайтах:

www.supraelectronics.ru

Единая справочная служба:

тел. (495) 424-3701, e-mail: service@deltael.ru

Сервис в Москве:

Кутузовский пр-т, 88, тел. (495) 643-1804

Производитель: SUPRA TECHNOLOGIES LIMITED,

Адрес: 16/F, Winsome House, 73 Wyndham Street, Central, HK, China