

Hisense

Стиральная машина

WFXE7012
WFXE7012S

Hisense

Инструкция для пользователя

Перед использованием данного прибора внимательно прочтите прилагаемую инструкцию и сохраните ее для возможного обращения в будущем .

EAC

СОДЕРЖАНИЕ

1	МЕРЫ ПРЕДОСТОРОЖНОСТИ	2
<hr/>		
2	ПРЕДОСТОРОЖНОСТИ И ОБЩИЕ РЕКОМЕНДАЦИИ	3
<hr/>		
2.1	Упаковка	3
2.2	Утилизация упаковки и старой стиральной машины	3
2.3	Расположение и окружающая среда	3
2.4	Меры предосторожности	3
<hr/>		
3	ОПИСАНИЕ СТИРАЛЬНОЙ МАШИНЫ	4
3.1	Общий обзор	4
3.2	Прилагаемые аксессуары	5
3.3	Панель управления	5
<hr/>		
4	УСТАНОВКА	6
<hr/>		
4.1	Выбор соответствующего места установки	6
4.2	Удаление упаковки и проверка прибора	6
4.3	Удаление транспортировочных болтов	7
4.4	Регулировка ножек	8
4.5	Подключение подачи воды	9
4.6	Подключение дренажного шланга для сброса воды	11
4.7	Электрические подключения	12
<hr/>		
5	ПЕРЕД ПЕРВЫМ ЦИКЛОМ СТИРКИ	13
<hr/>		
6	ПОДГОТОВКА ПРЕДМЕТОВ СТИРКИ	13
<hr/>		
6.1	Сортировка белья для стирки	13
6.2	Подготовка белья для стирки	14
6.3	Стиральные порошки и добавки	15
<hr/>		
7	ПРОГРАММНЫЕ ИНСТРУКЦИИ	18
<hr/>		
7.1	Таблица программ стирки	18
7.2	Программы стирки	19
<hr/>		
8	НАСТРОЙКИ ПРОГРАММ И ДОПОЛНИТЕЛЬНЫХ ФУНКЦИЙ	19
<hr/>		
8.1	Добавление моющих средств, закрывание дверцы и выбор программы	19
8.2	Выбор любой дополнительной функции	19
8.3	Отсрочка окончания стирки	21
8.4	Программирование начала стирки	21

8.5	Изменение загрузки в ходе стирки	21
8.6	Изменение программы или дополнительной функции в ходе работы	21
8.7	Завершение программы	22
8.8	Открывание / закрывание дверцы	22
8.9	Блокировка от детей	22
9	ОЧИСТКА СТИРАЛЬНОЙ МАШИНЫ И УХОД ЗА НЕЙ	23
9.1	Удаление фильтра	23
9.2	Сброс остатков воды	24
9.3	Очистка прибора и уход за ним	24
10	СПРАВОЧНИК ВОЗМОЖНЫХ ПРОБЛЕМ	25
11	ТЕХНИЧЕСКИЕ ПАРАМЕТРЫ	30

1. ПРЕДОСТОРОЖНОСТИ

Изготовитель прибора оставляет за собой право на осуществление модификации прибора в целях его улучшения без информирования об этом покупателя в данной инструкции.

Благодарим Вас за выбор стиральной машины Hisense. Перед использованием новой машины внимательно и полностью прочтите прилагаемые инструкции и сохраните их для возможного обращения в будущем. Убедитесь в надежности заземления сетевой розетки и прочности места подключения к источнику воды. Изготовитель не несет ответственности и отменяет все гарантии в случае возникновения повреждений собственности или травмирования людей и животных при нарушении требований, указанных в данной инструкции.

Чтобы избежать удара током поврежденный шнур питания должен быть заменен только квалифицированным специалистом авторизованного сервисного центра.

Необходимо использовать только новый комплект шлангов, прилагаемый к стиральной машине — ни в коем случае не использовать старые шланги.

Данный прибор может использоваться детьми старше 8 лет и людьми с сенсорными или умственными нарушениями при отсутствии у них опыта работы с подобными приборами только после подробного инструктажа и под строгим наблюдением - они должны четко себе представлять вероятные проблемы и опасности при нарушении правил эксплуатации стиральной машины. Дети не должны играть с прибором. Очистка прибора и его обслуживание не должны выполняться детьми без соответствующего контроля.

Дети младше 3 лет не должны находиться рядом со стиральной машиной без постоянного наблюдения.

Максимальное допустимое давление воды в водопроводной сети для подключения прибора и его нормальной работы — 1 Мра .

Минимально допустимое давление воды на входе для нормальной работы — 0.1 Мра .

Следите за тем, чтобы ковровое покрытие на полу не блокировало вентиляционные отверстия в основе машины.

2 МЕРЫ ПРЕДОСТОРОЖНОСТИ И ОБЩИЕ РЕКОМЕНДАЦИИ

2.1 Упаковка

- Упаковочные материалы подлежат утилизации полностью и имеют значок  Соблюдайте местные законы по утилизации упаковки.

2.2 Утилизация упаковки и старой стиральной машины

- Стиральная машина изготовлена из материалов, подлежащих утилизации. Утилизацию старой машины выполнять с учетом местных законов.
- Перед утилизацией удалить все остатки моющих средств, сломать замок на дверце и обрезать сетевой шнур — машина должна быть выведена из рабочего состояния.
- Данный прибор промаркирован в соответствии с Европейской директивой по утилизации электрического и электронного оборудования (WEEE) . Правильная утилизация прибора поможет предотвратить негативное воздействие на окружающую среду и здоровье людей.



Данный символ на приборе и сопроводительных документах к нему говорит о том, что недопустима утилизация вместе с бытовым мусором . Обратитесь в соответствующие организации , занимающиеся утилизацией старых приборов с учетом охраны окружающей среды.

2.3 Расположение прибора и его окружение

- Стиральная машина должна быть установлена только в закрытом помещении. Не рекомендуется установка в ванных комнатах и других помещениях с повышенной влажностью.
- Не храните воспламеняющиеся жидкости рядом со стиральной машиной.

2.4 Меры предосторожности

- Не оставляйте включенной в сеть питания неработающую машину. Никогда не включайте и не выключайте прибор мокрыми руками.
- Закрывайте кран подачи воды.
- Перед выполнением любой очистки или обслуживания прибора выключите машину и отключите ее от сети питания.

- Наружный корпус стиральной машины очищайте с помощью влажной ткани. Не используйте абразивные средства.
- Никогда не открывайте дверцу принудительно и не используйте ее в качестве ступени.
- Данный прибор не предназначен для использованию людьми (включая детей) с ограниченными физическими, сенсорными или умственными способностями при отсутствии у них опыта или знаний до получения подробных инструкций и наблюдения за ними человека, отвечающего за безопасность данной категории граждан.
- Данный прибор не предназначен для детских игр. Дети не должны играть с прибором или забираться внутрь барабана стиральной машины (см. раздел «Безопасность детей»).
- По мере необходимости сетевой кабель может быть заменен идентичным кабелем из авторизованного сервисного центра. Замену кабеля должен производить только квалифицированный электрик авторизованного сервисного центра. Если ваша модель стиральной машины не имеет специальной функции стирки изделий из водоотталкивающей ткани (плащи, форма велогонщика, водоотталкивающая защитная одежда) не выполняйте стирку или отжим данных изделий.





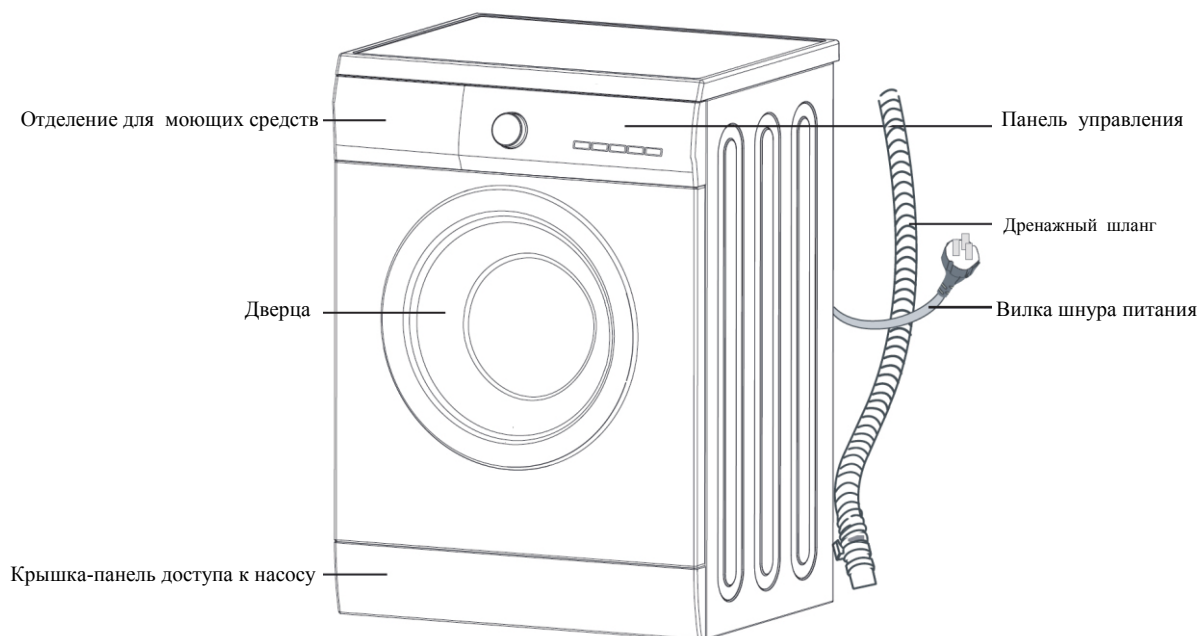

3 ОПИСАНИЕ СТИРАЛЬНОЙ МАШИНЫ

3.1 Общий вид

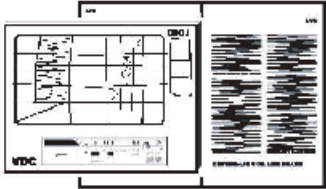

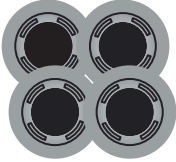
Описание панели управления и внешний вид прибора могут варьировать в зависимости от модели.

3.2 Комплектность прибора

Инструкция для пользователя		4 Пластиковые заглушки	
			
Шланг подачи холодной воды Шланг подачи горячей воды (в зависимости от модели)		U-образное колено	
			

3.3 Панель управления

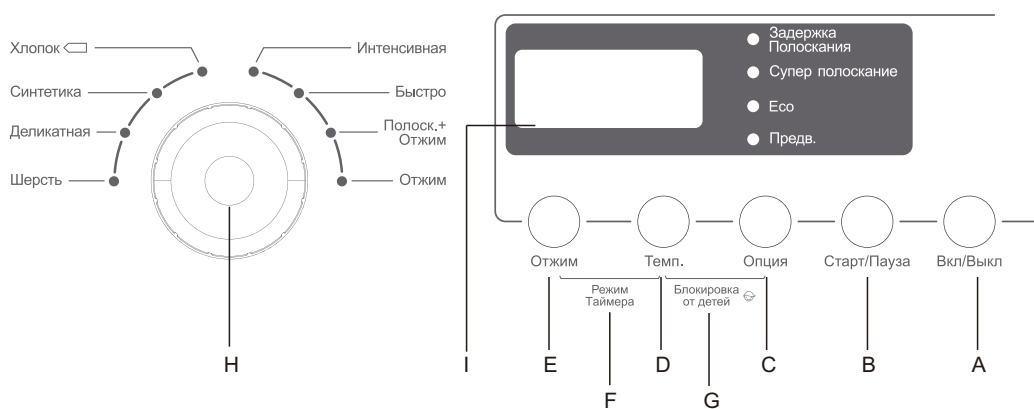

4 УСТАНОВКА ПРИБОРА

4.1 Выбор подходящего места для установки

Минимальные размеры для установки :

Ширина : 600 мм

Высота : 850 мм

Глубина : смотрите спецификации



Не устанавливать на полу, не способном выдержать вес стиральной машины. Не устанавливать машину в местах, где есть риск ее замораживания. При перемещении стиральной машины не тяните ее за верхнюю крышку.

- Примечание:**
1. За подготовку места установки стиральной машины, электрические подключения, подключение подачи и сброса воды отвечает сам пользователь. Убедитесь в том, что установка и электромонтажные работы были выполнены квалифицированными специалистами авторизованного сервисного центра.
 2. Убедитесь в том, что шланги подачи/сброса воды и шнур питания от сети не скручены, не повреждены и не проткнуты в ходе выполнения установки прибора на место или в ходе процедуры очистки.
 3. Прибор должен быть установлен на прочном и ровном полу (использовать спиртовой уровень по мере необходимости). Если планируется установка на деревянном полу, распределите вес прибора на листе фанеры 60 x 60 см толщиной не менее 3 мм и закрепите фанеру на полу. По мере необходимости выполните регулировку с помощью 4 ножек; не устанавливать под ножки кусочки дерева .
 4. Никогда не устанавливать на полу с ковровым покрытием.
 - 5 . Не прислоняйте машину к мебели — соблюдайте дистанцию.
 6. Не устанавливать машину на какие-либо платформы.
 - 7 . Изготовитель прибора не несет ответственности за возможные поломки , которые могут возникнуть в результате работы неквалифицированного персонала.

4.2 Удаление упаковки и проверка машины



Есть риск получения травмы , поэтому удалением упаковки со стиральной машины должны заниматься 2 или более человек .

После удаления упаковки убедитесь в том, что машина не повреждена. При малейшем сомнении не используйте прибор. Обратитесь в авторизованный сервисный центр или к продавцу.

Убедитесь в наличии всех аксессуаров и запасных частей.

Храните упаковочные материалы (пластиковые мешки, полиэтиленовые детали и др.) в недоступном для детей месте — они представляют собой потенциальную опасность.

4.3 Удаление транспортировочных болтов



Не удаленные транспортировочные болты могут привести к поломке прибора.

Машина укомплектована транспортировочными болтами во избежание возможных повреждений внутренних деталей в ходе транспортировки.

Шаг 1 : Выкрутить все транспортировочные болты примерно на 30 мм с помощью гаечного ключа в направлении, показанном на рисунке ниже (не выкручивать полностью).

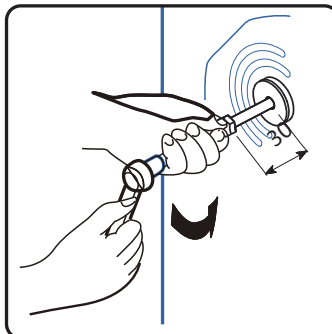
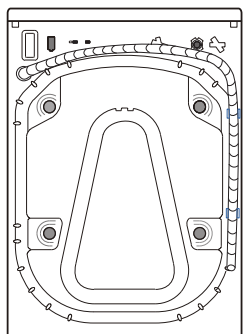

Шаг 2 : Сместить транспортировочные болты внутрь в горизонтальном направлении и ослабить транспортировочные болты.

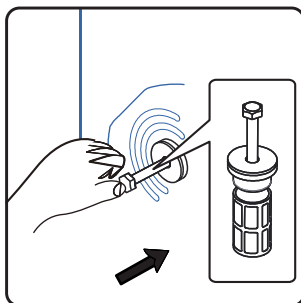

Шаг 3 : Вынуть транспортировочные болты вместе с резиновой и пластиковой частью.

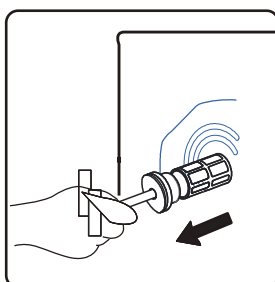

Шаг 4 : В целях безопасности и для уменьшения шума вам необходимо установить крышку транспортировочного болта (смотрите приложение к прибору). Наклоните и разместите пластиковую заглушку в отверстие и нажмите на нее до щелчка в направлении, показанном на рисунке ниже.

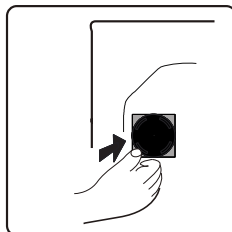

Важно : Сохраните транспортировочные болты и гаечный ключ для возможной транспортировки машины в будущем . В этом случае установите болты в обратном порядке.

4.4 Регулировка ножек

Шаг 1 : Открутить блокирующую гайку по часовой стрелке (см. ниже) с помощью гаечного ключа.



Шаг 2 : Слегка приподнимите машину и выполните регулировку ножки по высоте путем ее вращения.

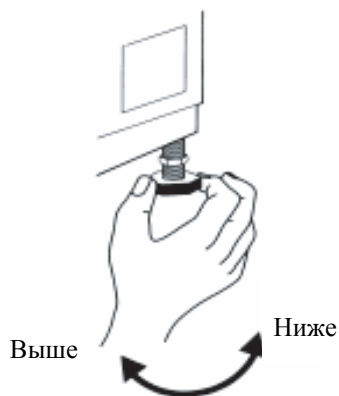

Шаг 3: **Важно :**Затяните гайку путем поворота ее против часовой стрелки в направлении к корпусу стиральной машины.

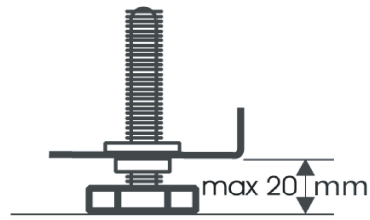
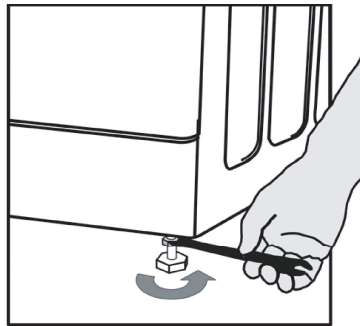

4.5 Подключение подачи воды

- Примечания:**
- Присоединить шланг подачи воды с учетом норм компании-поставщика данной услуги.
 - Кран для воды : соединительная головка шланга 3/4``.
 - Давление воды (давление потока воды) : 100-1000 КПа (1-10 бар).
 - Использовать только новый шланг для подачи воды на машину. Старые шланги не подлежат вторичному применению. Их необходимо выбросить.

Шаг 1 : Если шланг подачи воды не установлен, его необходимо прикрутить к стиральной машине. Шланг с синей пометкой предназначен только для холодной воды. В зависимости от модели вам потребуется присоединение шланга с пометкой красного цвета для горячей воды (для моделей с двумя входами).

Горячая вода (зависит от модели)

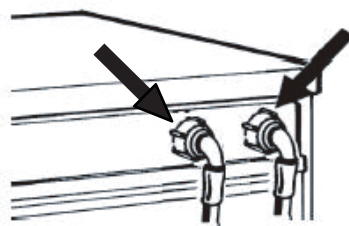

Холодная вода

Шаг 2 : Прикрутите шланг подачи холодной воды к крану вручную и затяните гайку.

Внимание :

- Никаких перегибов шланга !
- Машину нельзя присоединять к смесителю, находящемуся под давлением водонагревателя.
- Проверить прочность присоединения, полностью открыв кран подачи воды.
- Если шланг слишком короткий , замените его на шланг подходящей длины с нужным сопротивлением (1000 КПа мин., EN 50084).

- Регулярно проверяйте шланг подачи воды на хрупкость и наличие трещин и заменяйте по мере необходимости.
- Стиральная машина может быть подключена без невозвратного клапана .

Для моделей с одним входом

Установите шланг подачи воды на кран с холодной водой и на клапан на задней стенке стиральной машины как показано на рисунке 1.



Рис.1

Для моделей с двумя входами

Если вы хотите использовать подключения к холодной и горячей воде (Рис. 2):

1. Установите шланг подачи воды с красной меткой на кран с горячей водой и на клапан с красным фильтром на задней стенке машины.
2. Установите второй шланг на кран с холодной водой и на клапан с синей меткой на фильтре на задней стенке машины.

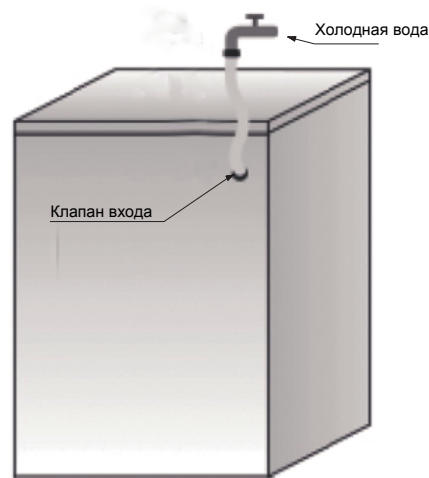

Рис.2

Убедитесь в том, что :

1. Подключения надежно зафиксированы.
2. Не перепутайте положения шлангов (например, не присоедините синий шланг к красному клапану и наоборот).

Если вы намерены пользоваться только подключением холодной воды следуйте рекомендациям ниже (рис. 3) :

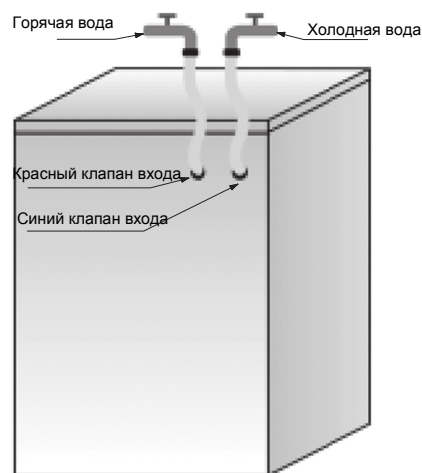
1. Вам потребуется Y-образный соединитель. Его можно приобрести в магазине или сантехнической компании.
2. Установите Y-образный соединитель на кран подачи холодной воды.
3. Соедините 2 клапана входа на задней стенке машины с Y-образным соединителем с использованием прилагаемых шлангов.



Рис.3

Убедитесь в том, что :

- Все присоединения надежно зафиксированы.
- Не разрешайте детям управлять машиной, взбираться на нее, находиться рядом или внутри вашей стиральной машины.
- Обратите внимание на то, что в ходе выполнения циклов стирки увеличивается температура поверхности люка для загрузки белья.
- Обратите особое внимание на детей, если стиральная машина используется рядом с ними.

4.6 Присоединение дренажного шланга к дренажу

Если дренажный шланг установлен как показано на рисунке, снимите его только с правого зажима (смотрите указание стрелкой) :

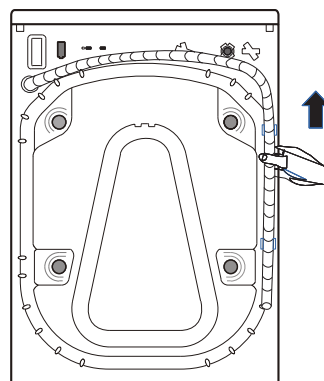

Присоедините дренажный шланг к сифону или навесьте его на раковину с использованием U-образного колена.

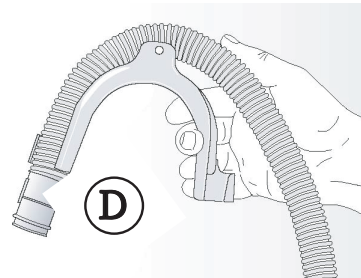

Установите U-образное колено, если это не было сделано ранее, на конец дренажного шланга.

Примечания :

- Если стиральная машина подключена к встроенной дренажной системе, убедитесь в том, что система имеет клапан, предупреждающий одновременный забор и сброс воды (эффект сифона).
- Убедитесь в том, что на дренажном шланге нет перегибов.
- Закрепите шланг так, чтобы он не смог упасть. После фазы стирки машина сбросит горячую воду.
- Для сбора воды не годятся маленькие раковины для мытья рук.
- Для удлинения использовать шланг идентичного типа. Соединения закрепить зажимами.
- Общая максимальная длина дренажного шланга 2.5 м.
- Надежно закрепите дренажный шланг чтобы не получить ожог в ходе сброса воды.

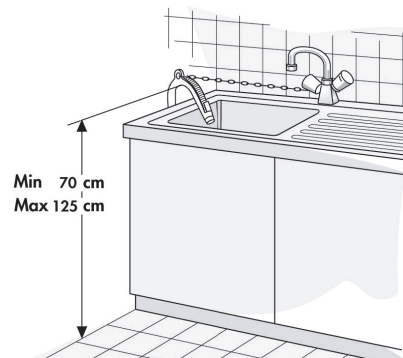

4.7 Электрические подключения



- Электрическое питание должно соответствовать стиральной машине, использующей силу тока в 10 А.
- Все электрические подключения должны быть выполнены квалифицированным электриком авторизованного сервисного центра с учетом рекомендаций изготовителя прибора и актуальных стандартных мер безопасности.
- Все электрические подключения должны быть выполнены в соответствии с местным законодательством.
- Прибор должен быть подключен в сеть через заземленную розетку. Стиральная машина должна быть заземлена. Изготовитель прибора не несет никакой ответственности за повреждение собственности или причинение вреда пользователю или животным если были нарушены указанные выше рекомендации.
- Не использовать тройники и удлинители. Убедитесь в том, что мощности вашей розетки будет достаточно для управления стиральной машиной в ходе нагрева воды.

- Перед выполнением любых действий по обслуживанию стиральной машины отключите ее от сети питания. После установки машины доступ к сетевой розетке для отключения прибора всегда должен оставаться доступным и должен обеспечиваться двухполюсным переключателем. Не использовать стиральную машину при обнаружении повреждений в результате транспортировки. Обратитесь за помощью в авторизованный сервисный центр.
- Замену шнура питания должен выполнять только квалифицированный специалист авторизованного сервисного центра. Прибор предназначен только для использования в домашних условиях.

5 ПЕРЕД ПЕРВЫМ ЦИКЛОМ СТИРКИ

Для удаления остатков воды, используемых на заводе-изготовителе в ходе тестирования прибора, рекомендуем выполнить цикл короткой стирки без загрузки белья по следующей схеме:

1. Откройте кран с водой.
2. Закройте дверцу стиральной машины.
3. Влейте небольшое количество моющего средства (примерно 30 мл) в отделение  для основной стирки.
4. Выберите и запустите программу короткой стирки.

6 ПОДГОТОВКА К СТИРКЕ

6.1 Сортировка белья

По типу ткани/символу ухода на этикетке

Хлопок, смесовые ткани, легкие в уходе/синтетические ткани, шерсть, изделия для ручной стирки.

Цикл стирки шерсти на данной машине был протестирован и одобрен компанией Woolmark для изделий с пометкой «**machine wash**» (машинная стирка) при условии, что изделия стираются с учетом рекомендаций на этикетке изделия и инструкций изготовителя стиральной машины.

По цвету

Разделите белое и цветное белье. Вновь окрашенные изделия стирайте отдельно.

По загрузке

Используйте для загрузки вещи одного размера для поддержания эффективности стирки и равномерного распределения предметов в барабане.

По деликатности

Стирайте мелкие предметы (например, нейлоновые носки, пояса и пр.) и изделия с крючками (например, бюстгалтеры) в тканевом мешке или специальном мешке для стирки с замком. При стирке штор всегда удаляйте кольца или стирайте шторы в тканевом мешке.

6.2 Подготовка белья для стирки

1. Очистите все карманы

Монеты, булавки и т. д. могут повредить не только предметы стирки, но и барабан и шланг стиральной машины.

2. Зажимы и замки

Закройте все молнии, застегните все пуговицы или крючки; отдельные ремни или ленты необходимо связать вместе.

3. Удаление пятен

- Пятна от крови, молока, яиц и т. д. обычно удаляются на стадии применения энзимов в ходе программы стирки.
- Для удаления пятен от красного вина, кофе, чая, травы и фруктов добавьте пятновыводитель в отделение [II]
- По мере необходимости выполните предварительную очистку пятновыводителем.

4. Окрашивание

- Использовать только красители, рекомендуемые для стиральных машин.
- Следовать инструкциям изготовителя.
- Пластиковые и резиновые детали могут окраситься в ходе применения красителей.

5. Загрузка стирки

- Открыть дверцу.
- Свободно загрузить белье в барабан, не переполняя его. Смотрите рекомендации по размеру загрузки в разделе «**Таблица программ стирки**».

Примечание: Перегрузка машины приведет к плохим результатам стирки и деформированным изделиям.

- Закройте дверцу.

6.3 Моющие средства и добавки

Для машин с фронтальной загрузкой всегда используйте высокоэффективные средства с пониженным пенообразованием. Выбор моющего средства зависит от :

- Типа ткани (хлопок, легкие в уходе/синтетика, деликатные, шерсть).
Примечание : Для стирки шерсти использовать специальные средства.
- Цвета
- Температуры стирки
- Степени и типа загрязнения

Примечания:

Любые белые отложения на темных тканях вызваны нерастворимыми частицами, используемыми в современных не содержащих фосфаты моющих средств. В этом случае стряхните или удалите их щеткой либо используйте жидкие средства для стирки. Используйте только средства для стирки и добавки, рекомендованные для стиральных машин домашнего использования. В ходе использования средств для удаления накипи, красок или отбеливателей для предварительной стирки убедитесь в том, что они предназначены для стиральных машин, используемых в быту. Средства для устранения накипи могут содержать вещества, способные повредить вашу стиральную машину. Не использовать никакие растворители. Не стирать в стиральной машине вещи, загрязненные растворителями или воспламеняющимися жидкостями.

Дозировка

Следуйте рекомендациям по дозировке, указанным на упаковке . Они зависят от :

- Степени и типа загрязнения
- Объема стирки

Следуйте рекомендациям изготовителя моющего средства при полной загрузке;
Половинная загрузка : 3/4 от рекомендуемого объема для полной загрузки;
Минимальная загрузка (около 1 кг): 1/2 рекомендуемого объема для полной загрузки;

- Жесткости воды в вашем регионе (узнайте информацию в компании-поставщике услуги). Мягкая вода, в отличие от жесткой, требует меньшего количества моющего средства.

Примечания:

Слишком большое количество моющего средства приводит к избыточному пенообразованию, которое существенно снижает эффективность стирки. Если машина распознает слишком большое количество пены, она может не выполнить отжим. Недостаточное количество моющего средства со временем может привести к появлению серого цвета стираемого белья и вызвать образование отложений кальция на нагревательном элементе, барабане и шлангах.

Где размещать моющие средства и добавки

Отделение для моющих средств имеет 3 отсека (рис. «А»)

Отсек предварительной стирки

- Моющее средство для предварительной стирки

Отсек основной стирки

- Моющее средство для основной стирки
- Пятновыводитель
- Средство для смягчения воды (жесткость воды 4 класса)

Отсек для кондиционера

- Кондиционер для белья
- Жидкий крахмал

В ходе заполнения отделений жидкими средствами не превышайте отметку «max».

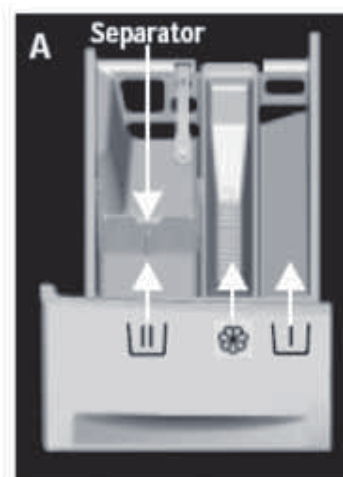

Как установить разделитель в отделении основной стирки для порошкообразного или жидкого моющего средства

Для использования порошкообразного средства:

Установите разделитель в верхнее положение.

Поднимите разделитель пока не появится возможность откинуть его. Поместите его крючки на верхний конец торцевых направляющих и слегка нажмите вниз на разделитель для его фиксации (рис. «В» и «С»).

В случае правильной установки между разделителем и задней стенкой отделения должен оставаться зазор (рис. «В» и «С»).

Для использования с жидким средством : установите разделитель в нижнее положение. Закрепите разделитель в отсеке с использованием передних направляющих. Расположите разделитель таким образом, чтобы его нижняя часть касалась дна отделения (рис. «D») для моющего средства 

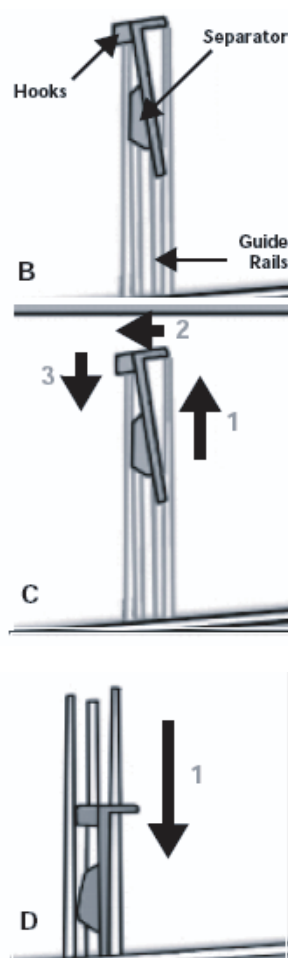

Примечания :

- Храните порошок и добавки в безопасном, сухом и недоступном для детей месте.
- Жидкие средства могут использоваться для программ с предварительной стиркой. Однако, для основной стирки необходимо использовать стиральный порошок.
- Не использовать жидкие средства в ходе программы «Отложенный старт» (если она есть на вашей машине).
- Чтобы избежать проблем в ходе растворения концентрированных средств или порошков, используйте специальные шарики или пакеты, входящие в комплект к таким средствам, и помещайте их непосредственно в барабан.
- В ходе использования средств для удаления накипи, отбеливателей и красок предварительно убедитесь в том, что они предназначены для стиральных машин. Средства для удаления накипи содержат компоненты, которые могут повредить отдельные части стиральной машины.
- Не используйте в стиральной машине какие-либо растворители (например, скипидар, бензин).
- В ходе использования крахмала поступите следующим образом :
 1. Выполните стирку по выбранной программе.
 2. Приготовьте раствор крахмала с учетом рекомендации производителя продукта.
 3. Выберите программу «**Полоскание + Отжим**», уменьшите скорость отжима до 800 об/мин. и начните выполнение программы.
 4. Выдвинуть отсек для моющих средств примерно на 3 см.
 5. Вылить раствор крахмала в отделение для стирки  пока вода поступает в отделение для моющего средства.
 6. При наличии остатков крахмала в отделении для моющих средств после выполнения программы выполните очистку отделения для основной стирки.

7 ИНСТРУКЦИИ ПО ПРОГРАММАМ СТИРКИ

7.1 Таблица программ

Программа	Значки по уходу	Максимальная загрузка (кг)	Моющие средства			Выбор режима стирки							Изменить загрузку в ходе стирки	Макс. Скорость отжима Об/мин.	
			Предвар. стирка	Основная	Смягчитель	Время	Контроль Темпер.	Задерж. полоскания	Допол. Полоск.	Эконом. стирка	Предвар. стирка	Скор. отжима			
		7.0													
Хлопок (3) Холод., 20°C, 30°C, 40°C, 50°C, 60°C, 90°C	 	7.0	*	Да	*	*	*	*	*	*	*	*	*	*	1200
Синтетика Холод., 20°C, 30°C, 40°C, 50°C, 60°C		2.5	*	Да	*	*	*	*	*	*	*	*	*	*	800 (1)
Деликатная Холод., 20°C, 30°C, 40°C		1.5	*	Да	*	*	*	*	*	*	*	*	*	*(2)	1200
Шерсть Холод., 20°C, 30°C, 40°C		1.0	—	Да	*	*	*	*	*	*	—	*	*	*	600
Интенсивная Холод., 20°C, 30°C, 40°C, 50°C, 60°C, 90°C		7.0	*	Да	*	*	*	*	*	*	*	*	*	*	1200
Быстро Холод., 20°C, 30°C, 40°C		2.0	—	Да	*	*	*	—	*	—	—	*	*	*	800
Полоск.+ Отжим	—	7.0	—	—	*	*	—	—	*	—	—	*	*	*	1200
Отжим	—	7.0	—	—	—	—	—	—	—	—	—	*	*	*	1200

* : Опция Yes: Требуется дозировка -: Не может быть выбрана

(1) Для ухода за одеждой скорость отжима должна быть снижена до 800 об/мин.

(2) «Изменение загрузки в ходе стирки» можно выбирать только при использовании предварительной стирки.

WFE7012/WFE7012S

Энергопотребление 170 кВт/час в год основано на 220 стандартных циклах стирки для хлопка при 60 и 40°C с полной или частичной загрузкой и при режимах с низким потреблением электроэнергии. Реальное энергопотребление будет зависеть от порядка использования прибора. Потребление воды 9390 л в год также основано на 220 стандартных режимах стирки с указанными выше параметрами. Реальный расход воды будет зависеть от порядка использования прибора.

7.2 Программы

Вы можете следовать рекомендациям изготовителя на товарных этикетках.

Хлопок	Функция «Предварительная стирка» может быть дополнительно добавлена к обычно или сильно загрязненному столовому белью, полотенцам, рубашкам и др. изделиям из хлопка и льна.
Синтетика	Обычное загрязненное белье из искусственных тканей (полиэстр, полиакрил, вискоза и т. д.) либо из смеси этих волокон с хлопком.
Деликатные	Шторы и деликатные предметы одежды (платья, блузки, рубашки).
Шерсть	Только шерстяные изделия с маркировкой Woolmark, предназначенные для машинной стирки. Если вы выбрали режим «Задержка полоскания», не держите изделия в воде слишком долго.
Интенсивная	Изделия из хлопка или других волокон легкого и нормального загрязнения.
Быстро	Только что купленная одежда или одежда которую носили недолго; спортивная одежда из хлопка, полиэстера, полиамидных волокон и их смесей.
Полоск.+ Отжим	Этот режим идентичен режиму последнего полоскания и конечному отжиму в программе «Хлопок».
Отжим	Время отжима и его скорость могут выбираться отдельно.

8 ПРОГРАММНЫЕ НАСТРОЙКИ И ОПЦИИ

8.1 Добавление моющих средств, закрывание дверцы и выбор программы

Добавить моющее средство как было описано в главе «Моющие средства и добавки» и закрыть дверцу (выбирайте средства с низким пенообразованием).

1. Повернуть **переключатель программ** в нужное положение.
2. Дисплей времени покажет продолжительность выбранной программы (в часах и минутах).

Примечание : Реальная продолжительность программы по времени может быть отрегулирована автоматически с учетом ситуации стирки и может отличаться от показаний на дисплее.

8.2 Выберите любую желаемую опцию

- Нажмите однократно кнопку выбранной опции для загорания соответствующего индикатора.
- Если выбранная программа и опция не могут быть скомбинированы, эти функции не получится выбрать автоматически и индикатор автоматически погаснет.

Задержка полоскания

- В случае выбора режима «**Задержка полоскания**» белье остается в воде после последнего полоскания без перехода к последнему отжиму. Это необходимо для предотвращения образования заломов на ткани и исключения потери цвета.

- Эта функция рекомендуется для стирки деликатных изделий и изделий из синтетики.
- Эта функция окажется полезной, если вы хотите отложить отжим.

Примечание :Если программа находится на этапе перед отжимом, то машина отложит отжим.

Завершение функции задержки полоскания

- Нажмите кнопку «**Старт/Пауза**» или другую функциональную кнопку и стиральная машина запустит процесс отжима автоматически. После окончания отжима программа будет закончена.

Дополнительное полоскание

- Добавляется еще одно полоскание для продления времени полоскания.
- Эта функция может быть полезной в регионах с мягкой водой, для стирки детской одежды и для людей с повышенной чувствительностью к моющим средствам.
- Если данная функция настроена, вы не сможете воспользоваться функцией режима «**Эко**».

ЭКО

- Данная функция сокращает время стирки, снижает температуру стирки и уменьшает потребление воды для достижения результатов стирки на фоне экономии электроэнергии.
- Если настроена функция «**Эко**», вы не сможете настроить функции предварительной стирки, задержки полоскания.

Предварительная стирка

- Программа подходит для сильно загрязненных изделий (например, земель или пылью). Программа стирки продлевается на 18 минут.
- Программа «**Эко**» не может быть настроена, если выбрана программа предварительной стирки.

Скорость отжима

- По умолчанию программа настраивается на максимальную скорость отжима.
- Нажмите кнопки для выбора других режимов скорости.
- В случае выбора настройки скорости «**0**» последний процесс отжима будет отменен и машина просто сменит воду до завершения программы.

Температура

- Каждая программа стирки имеет соответствующую настройку температура по умолчанию. Для выполнения регулировки температуры нажмите кнопку «**Темп.**»

8.3 Отложенный конец стирки

- Функция отложенного завершения стирки позволяет использовать машину для удобства потребителей ночью, когда электроэнергия стоит дешевле.
- Выберите программу, температуру и опции.
- Нажмите кнопку «**Отжим + Темп.**» для выбора времени отсрочки шагами по 0.5 часа до 24 часов; отложенное время должно превышать время стирки.
- С началом работы программы появится индикация отложенного времени и она будет заменять оставшееся время программы стирки.
- С началом работы программы на окне дисплея поочередно будет появляться индикация оставшегося времени и «**Режим таймера**». Когда отсчет времени сравняется с общим временем стирки, на дисплее появится оставшееся время и начнется процесс стирки.
- Для отмены «**Режима таймера**» установите переключатель программ в другое положение до нажатия на кнопку «**Старт/Пауза**».

8.4 Старт программы

- Включите машину и выберите нужную программу с использованием соответствующих кнопок. Далее нажмите кнопку «**Старт/Пауза**» для работы программы.

8.5 Загрузка в ходе стирки

Нажмите кнопку «**Старт/Пауза**» для изменения загрузки белья в ходе стирки.

- Если дверцу можно открыть в ходе стирки, то на дисплее будут мигать индикаторы оставшегося времени и блокировки от детей. Вы сможете открыть дверцу машины пока не погас индикатор блокировки от детей.
- Если индикатор блокировки от детей не мигает, то это признак того, что текущая температура воды превышает отметку в 50°C и вы упустили возможность добавить белье в стирку.

8.6 Изменение программы или дополнительной функции в ходе работы

- Нажмите кнопку «**Вкл./Выкл.**» на 2 секунды для отключения машины;
- Перезапустите машину и выберите новую программу и опции. По мере необходимости выберите скорость отжима.
- Снова нажмите кнопку «**Старт/Пауза**» для старта новой программы. Не добавляйте моющие средства.

8.7 Конец программы

Стиральная машина оснащена системой управления питанием. Продолжительность сохранения включения составляет 30 секунд.

- Нажмите кнопку «**Вкл./Выкл.**» на 2 секунды для отключения машины;
- Закройте кран подачи воды;
- Откройте дверцу и выньте постиранное белье;
- Оставьте дверцу слегка приоткрытой для удаления влаги из насоса.

8.8 Открывание /Закрывание дверцы

- После завершения процедуры на дисплее появится «**End**» (Конец) и иконка блокировки дверцы погаснет. В это время дверцу можно открыть.
- Если требуется открыть дверцу, нажмите кнопку «**Старт/Пауза**»-мигающая иконка блокировки дверцы говорит о возможности этой операции; через 2 минуты иконка дверцы погаснет и дверь может быть открыта; если иконка дверцы не мигает, то открывание дверцы будет невозможно; в такой ситуации, при необходимости открыть дверцу, удерживать нажатой 2 секунды кнопку «**Вкл./Выкл.**» для перезапуска машины; выберите режим отжима «**Отжим**» и установите скорость отжима на «**0**». После завершения выполнения этой процедуры иконка блокировки дверцы погаснет и в это время дверцу можно будет открыть.
- Никогда не открывайте дверцу принудительно в ходе работы машины - вы можете повредить замок на дверце.
- Для открывания дверцы необходимо удерживать ручку дверцы, нажать на ее внутреннюю часть и потянуть на себя. Для закрывания дверцы просто закройте ее до щелчка .

8.9 Замок от детей

Замок от детей

Для обеспечения безопасности детей машина имеет функцию «**Блокировка от детей**».

- С началом работы машины нажмите одновременно «**Темп.+Опция**». После звукового сигнала на дисплей выводится «**SAFE ON**»(Защита включена) и блокировка от детей будет настроена .
- С началом работы блокировки все кнопки на дисплее будут скрыты.
- С началом работы программы нажмите одновременно «**Темп.+Опция**». После звукового сигнала на дисплей выводится «**SAFE OFF** » (Защита выключена) и блокировка от детей отменяется.
- Функция блокировки от детей отменяется при отключении питания.

9 ОЧИСТКА И УХОД ЗА МАШИНОЙ

9.1 Удаление фильтра

Рекомендуем регулярно проверять фильтр и выполнять его очистку не реже 2-3 раз в год.

Особенно :

- Если нарушен сброс воды или плохо выполняется отжим.
- Если насос заблокирован инородным телом (например, пуговицы, монеты или булавки).

ВАЖНО : Перед началом сброса воды убедитесь в том, что вода остыла .

1. Остановите прибор и отключите его от сети.
2. В зависимости от модели, удалите панель доступа удерживая ее с обеих сторон, далее сдвиньте ее вниз и наклоните вперед. Или просто снимите с выступов, расположенных по обе стороны и удалите панель.
3. Установите емкость ниже фильтра.
4. Откройте фильтр, но не удаляйте его полностью. Медленно поверните фильтр против часовой стрелки до начала сброса воды.
5. Дождитесь полного сброса воды.
6. Теперь полностью открутите фильтр и удалите его.
7. Выполнить очистку фильтра и отделения для фильтра.
8. Проверить свободу вращения ротора насоса.
9. Установите на место фильтр и поверните по часовой стрелке до упора.
10. Влейте примерно 1 л воды в отсек для моющих средств для активизации режима «Эко». Убедитесь в правильности и прочности установки фильтра.
11. Установите на место защитную панель.
12. Снова включите прибор в сеть.
13. Выберите нужную программу и запустите ее.

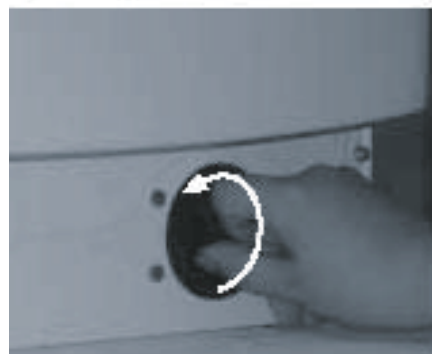

9.2 Сброс оставшейся воды

Перед удалением остатков воды отключите прибор и удалите вилку шнура питания из сетевой розетки. Удалите защитную панель. Поместите емкость под фильтр.

1. Откройте фильтр, но не удаляйте его полностью. Медленно поверните фильтр против часовой стрелки до начала сброса воды.
2. Дождитесь полного сброса воды.
3. Теперь полностью открутите фильтр и удалите его.
4. Осторожно наклоните машину вперед для вытекания воды.
5. Установите фильтр и прикрутите его полностью вращением по часовой стрелке.
6. Установите на место панель.

Перед возобновлением использования машины:

1. Влейте примерно 1л воды в отдел для моющих средств для активизации режима «Эко».
2. Снова включите прибор в сеть.

9.3 Уход и обслуживание

Наружные поверхности и панель управления

- Можно очищать мягкой, влажной тканью.
- Допускается использование моющего средства (не абразивного).
- Высушить мягкой тканью.

Не использовать горючие жидкости для очистки прибора.

Отделение для моющих средств

1. Нажмите в направлении вниз на рычаг блокировки в главном отделении и удалите отсек для моющих средств (рис.«А»).
2. Удалите защитную решетку с отделения для кондионера. Удалите разделитель из отделения основной стирки потянув его вверх (рис.«В»).
3. Вымыть все детали под проточной водой.
4. Установить на место разделитель и решетку в отделение для моющих средств. Далее поместить все в корпус машины.



Фильтр

- Регулярно проверяйте и очищайте фильтр, не реже 2-3 раз в год (см. раздел «Удаление фильтра»).

Уплотнитель дверцы

- Очищать влажной тканью по мере необходимости.
- Периодически проверять состояние уплотнителя на дверце.

Шланг подачи воды

Регулярно проверять шланг подачи воды на ломкость и наличие трещин и заменять по мере необходимости на новый аналогичного типа (обратитесь в авторизованный сервисный центр).

Сетчатый фильтр на подключении к воде

Проверяйте и регулярно очищайте.

Для стиральных машин со шлангом подачи воды как показано на рисунках.

1. Закрыть кран и освободить шланг на кране.
2. Выполнить очистку внутреннего сетчатого фильтра и снова прикрутить шланг к крану.
3. Теперь открутить шланг подачи воды на задней стенке машины.
4. Снимите сетчатый фильтр со стиральной машины с использованием универсальных плоскогубцев и очистите фильтр.
5. Установите сетчатый фильтр на место и прикрутите шланг.
6. Включите кран подачи воды и убедитесь в том, что все соединения выполнены герметично.



10 СПРАВОЧНИК ВОЗМОЖНЫХ ПРОБЛЕМ

В зависимости от модели ваша стиральная машина может быть оснащена различными функциями автоматической безопасности. Это позволит распознать проблему вовремя и обеспечит соответствующую реакцию системы безопасности. Эти проблемы часто бывают настолько незначительными, что могут быть решены за несколько минут.

Стиральная машина не начинает работать.

Проверить:

- Правильность установки сетевой вилки в розетку.
- Правильность работы розетки (для проверки использовать настольную лампу или похожий прибор).
- Правильность закрывания дверцы (блокировка от детей).
- Нажатие на кнопку «Старт/Пауза».

Прибор останавливается в ходе выполнения программы

Проверить:

- Горит индикатор «**Задержка полоскания**»; отмените эту опцию нажатием на кнопку «**Старт/Пауза**», затем начните процесс сброса воды.
- Дверца была открыта, но кнопка «**Старт/Пауза**» не нажата. Закройте дверцу и снова нажмите эту кнопку.
- Возможное наличие большого объема пены, когда машина переходит в режим устранения пены. Машина снова начнет работать автоматически через некоторое время.
- Возможно была активирована система защиты стиральной машины (см. раздел «Справочник возможных проблем»).

В конце стирки в отделении для моющих средств есть остатки порошка и смягчающих добавок.

Проверить:

- Правильность установки решетки на крышке и положение разделителя в распределителе для моющих средств. Убедитесь в том, что все эти детали чистые. См. раздел «Уход и обслуживание».
- Поступление достаточного количества воды. Возможно заблокированы сетчатые фильтры на входе подачи воды (см. раздел «Уход и обслуживание»).
- Положение разделителя в отделении для основной стирки — уточните его положение для использования стирального порошка или жидкого средства для стирки (см. «Моющие средства и добавки»).

Машина вибрирует в ходе отжима.

Проверить:

- Чтобы машина была выровнена и стояла на всех 4-х ножках.
- Удаление транспортировочных болтов. Они должны быть удалены до начала использования машины.

Плохой результат конечного отжима.

Стиральная машина оснащена системой распознавания дисбаланса и его коррекции. При загрузке тяжелых личных вещей (например, банных халатов) эта система может автоматически снижать скорость отжима или даже полностью прервать отжим при обнаружении большого дисбаланса после нескольких попыток начала выполнения отжима. Это делается в целях защиты стиральной машины.

- Если предметы стирки остаются мокрыми в конце цикла отжима, удалите несколько предметов и повторите цикл отжима.
- Нормальному отжиму может препятствовать избыточное образование пены. Используйте рекомендуемое количество стирального порошка.
- Убедитесь в том, что переключатель скорости отжима не установлен на «0».

Проблема подачи горячей/холодной воды — для моделей с двумя входами

Если вы хотите подключить подачу горячей и холодной воды (рис.1):

1. Установите шланг подачи воды с красной отметкой на кран с горячей водой и на клапан входа красного цвета с фильтром на задней стенке машины.
2. Установите шланг подачи воды с синей отметкой на кран с холодной водой и на клапан входа синего цвета с фильтром на задней стенке машины.

Убедитесь в том, что :

- а) Соединения достаточно прочные.
- б) Не перепутайте положения шлангов (например, не присоедините холодную воду к клапану горячей воды и наоборот).

Если вы хотите подключить подачу только холодной воды, сделайте так (см. рис.2):

1. Вам потребуется Y-образный переходник. Его можно приобрести в магазине или сантехнической компании.
2. Установите Y-образный переходник на кран подачи холодной воды.
3. Соедините 2 клапана входа воды на задней стенке машины с Y-образным переходником с использованием прилагаемых шлангов.



Рис.1



Рис.2

Убедитесь в том, что :

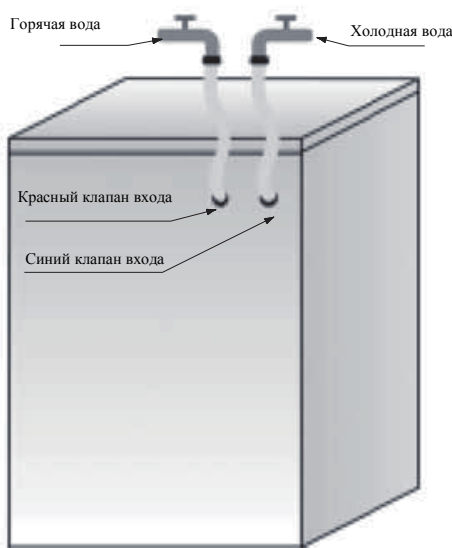
Все соединения выполнены прочно.

Не разрешайте детям управлять машиной, взбираться на нее, находиться вблизи или внутри машины. Обратите внимание на то, что в ходе цикла стирки поверхность загрузочного люка может нагреваться.

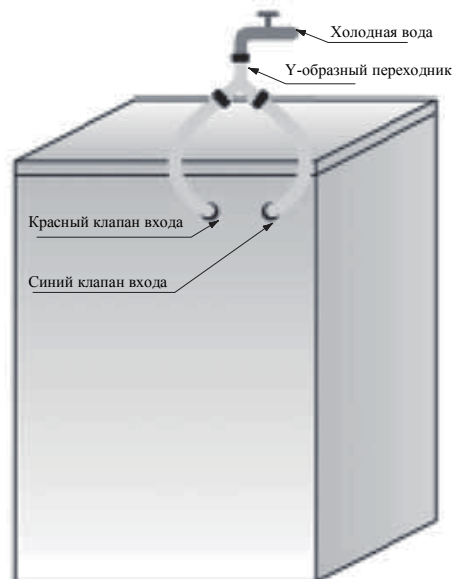
За детьми, находящимся рядом с работающей стиральной машиной, необходимо постоянное наблюдение.

Таблица описание проблем

Цифровой дисплей (если он есть на вашей машине)	Описание проблемы
«F01»	Проблема с подачей воды
«F02»	Переполнение или избыток пены
«F03»	Проблема с дренажем
«F04» «F05» «F06» «F07»	Проблемы с электр.модулем
«F13»	Нарушение блокировки дверцы
«F14»	Нарушение разблокировки дверцы
«UNB»	Нарушение баланса

Код ошибки

При наличии ошибки прибор остановится в ходе выполнения программы. Для моделей с дисплеем оставшегося времени на дисплее может появиться индикация от «F01» до «F07» и «F13», «F14» или «UNB».

При появлении на дисплее кода ошибки «F01» :

В машину не поступает вода или ее объем недостаточен.
Проверить :

- Полноту открытия крана для подачи воды и давление воды в системе.
- Возможно имеют место перегибы шланга подачи воды.
- Блокированы сетчатые фильтры на входе воды (см. соответствующие разделы инструкции по очистке фильтров).
- Замерз шланг подачи воды.

После устранения проблемы снова запустите программу нажатием на кнопку «Старт/Пауза»; если проблема не решена, отключите прибор от сети и обратитесь в авторизованный сервисный центр.

При появлении на дисплее кода ошибки «F02» :

- Уровень воды достиг отметки переполнения.
Нажмите кнопку «Старт/Пауза» для отмены кода ошибки и снова запустите программу; если проблема не решена, отключите прибор от сети и обратитесь в авторизованный сервисный центр.

При появлении на дисплее кода ошибки «F03» :

Не откачивается использованная вода.

Стиральная машина останавливается на соответствующем этапе программы.

Отключите прибор от сети.

Проверить:

- Наличие изгибов на дренажном шланге.
- Блокировку насоса или фильтра (см. «Удаление фильтра»).

ВАЖНО : Убедитесь в снижении температуры воды перед ее сбросом.

- Исключите замерзание дренажного шланга.

Снова включите машину в сеть. Если проблема не решена, отключите прибор от сети и обратитесь в авторизованный сервисный центр.

При появлении на дисплее кодов от «F04» до «F07»

- Проблема с электрическим модулем.

Отключите машину нажатием на кнопку «Вкл./Выкл.» на 2 сек. и выберите нужную программу. Если проблема не решена, отключите прибор от сети и обратитесь в авторизованный сервисный центр.

Если на дисплее появляется код ошибки «F13» :

- Проблема с закрыванием дверцы.

Проверьте закрыта или нет дверца машины и нажмите кнопку «Старт/Пауза».
Если проблема не решена, обратитесь в авторизованный сервисный центр.

Если на дисплее появляется код ошибки «F14» :

- Проблема с открыванием дверцы.

Действие: Нажмите кнопку "Старт/Пауза". Стиральная машина попытается открыть дверцу. Сигнал тревоги отменяется до момента снятия блокировки. Или нажмите кнопку "Вкл./Выкл." для перезапуска стиральной машины и сигнал тревоги будет отменен.

При появлении на дисплее кода ошибки «UNB» :

- Сигнал о нарушении баланса.

Отключите машину нажатием на кнопку «Вкл./Выкл.» на 2 сек. и перераспределите белье; далее выберите программу отжима и запустите машину. Если проблема не решилась, обратитесь в авторизованный сервисный центр.

Если проблема не решилась, то обратитесь в авторизованный сервисный центр.

ПОСЛЕПРОДАЖНОЕ ОБСЛУЖИВАНИЕ

До обращения за услугой после продажного обслуживания:

- Попробуйте решить проблему самостоятельно (см. «Справочник возможных проблем»).
- Перезапустите программу чтобы убедиться, что проблема решилась сама.
- Если машина продолжает работать с отклонениями, обратитесь в авторизованный сервисный центр.

11 ТЕХНИЧЕСКИЕ ПАРАМЕТРЫ

В соответствии с утвержденными требованиями ЕС №1061/2010

Модель	WFXE7012/WFXE7012S
Допустимая загрузка	7 кг
Максимальная скорость отжима	1200 оборотов/минуту
Напряжение/частота	220-240V /50Hz
Максимальная мощность	2200 W
Давление воды	0.1 МПа - 1МПа
Габаритные размеры (ШхГхВ)	600×450×850mm
Вес без упаковки	52 кг
Класс энергоэффективности	A+++
Данные по уровню шума в dB (на основе параметров в ходе стирки и отжима при стандартной программе для стирки хлопка при 60°C при полной загрузке)	57/72
Продолжительность основной стирки (в минутах) - стандартная хлопок при 60°C при полной загрузке - стандартная хлопок при 60°C при частичной загрузке - стандартная хлопок при 40°C при частичной загрузке	223 223 193
Время программирования (мин.) - стандартная хлопок при 60°C при полной загрузке - стандартная хлопок при 60°C при частичной загрузке - стандартная хлопок при 40°C при частичной загрузке	278 278 245
Остаточное содержание влаги (%) - стандартная хлопок при 60°C при полной загрузке - стандартная хлопок при 60°C при частичной загрузке - стандартная хлопок при 40°C при частичной загрузке	52 53 53
Потребление энергии (kWh) - стандартная хлопок при 60°C при полной загрузке - стандартная хлопок при 60°C при частичной загрузке - стандартная хлопок при 40°C при частичной загрузке	0.78 0.84 0.58
Потребление воды в ходе основной программы (л) - стандартная хлопок при 60°C при полной загрузке - стандартная хлопок при 60°C при частичной загрузке - стандартная хлопок при 40°C при частичной загрузке	15.7 11.7 11.7
Общее потребление воды (л) - стандартная хлопок при 60°C при полной загрузке - стандартная хлопок при 60°C при частичной загрузке - стандартная хлопок при 40°C при частичной загрузке	44 39 39

Торговая марка	Hisense
Тип продукции	Стиральная машина
Изготовитель	Hisense Kelon Electrical Holdings Co., Ltd address:No.8 Rong Gang Rd., Rong Gui, Shunde, Guangdong, China/ Хайсенс Келон Электрикал Холдингс Ко. Лтд, Адрес: №8 Ронг Ганг Род, Ронг Гуи, Шунде, Гуандун, Китай
Филиал завода изготовителя	Zhejiang Hisense Electric Appliances Co., Ltd, address: Northern side of Zhongyang Avenue, Changxing Economic development zone, Zhejiang Province, China / Чжэцзян Хайсенс Электрик Апплаинсес Ко., Лтд, адрес:Северная сторона авеню Жонгянг , Экономическая зона развития Чангксин, Провинция Чжэцзян, Китай
Импортер	ООО «Айсенс рус ко» , 115280, Москва г, Ленинская Слобода ул, дом № 26, этаж -2 помещение I, комната 67, тел. 8 499 110 30 10, www. hisense.ru
Сертификат соответствия	 <p>Это изделие сертифицировано и соответствует техническим регламентам Таможенного Союза: -ТР ТС 004/2011 «О безопасности низковольтного оборудования» - ТР С 020/2011 «Электромагнитная совместимость технических средств» Получить копию сертификата Вы можете в магазине, где приобретался товар, а также на сайте www.hisense.ru и по запросу в информационный центр по телефону 8 800 510 99 99 (звонок по России бесплатный)</p>
Срок службы	7 лет
Гарантийный срок	1 год Гарантийный талон должен быть надлежащим образом заполнен и должен храниться для предоставления при обращении в Авторизованный сервисный центр .
Дата производства	Указана на внутренней стороне дверцы и на упаковке в формате ггг.мм.дд
Сервисное обслуживание	Обслуживанием бытовой техники занимаются авторизованные сервисные центры. Список сервисных центров можно найти на сайте www.hisense.ru и по запросу в информационный центр по телефону 8 800 510 99 99 (звонок по России бесплатный)

Изготовитель не устанавливает условия и положения покупки, они должны соответствовать требованиям регионального и/или национального законодательства страны продажи товаров.

Вся представленная в инструкции информация, касающаяся комплектация, технических характеристик, функций, цветовых сочетаний и т.д. носит информационный характер и ни при каких условиях не является публичной офертой.

Производитель не берет на себя ответственность за ошибки в данной инструкции, возникшие в процессе печати. Производитель имеет право вносить в свои изделия изменения, которые он сочтет полезными для своих изделий, сохраняя при этом основные характеристики.

