

20 L

INSTRUCTION MANUAL РУКОВОДСТВО ПО ЭКСПЛУАТАЦИИ ІНСТРУКЦІЯ З ЕКСПЛУАТАЦІЇ

GB	MICROWAVE OVEN	4
RUS	МИКРОВОЛНОВАЯ ПЕЧЬ	7
CZ	MIKROVLNNÁ TROUBA	12
BG	МИКРОВЪЛНОВА ПЕЧКА	16
UA	МІКРОХВИЛЬОВА ПІЧ	20
SCG	МИКРОТАЛАСНА ПЕЋ	25
EST	MIKROLAINEAHN	29
LV	MIKROVIĻŅU KRĀSNS	33
LT	MIKROBANGŲ KROSNELĖ	37
H	MIKRONULLÁMÚ SŪTŐ	41
KZ	МИКРОТОЛҚЫНДЫ ПЕШ	45



www.scarlett.ru



HO09



AЯ46



010

GB DESCRIPTION

1. Door lock system
2. Oven window
3. Waveguide mica shield (Do Not Remove!)
4. Shaft
5. Roller ring
6. Glass tray
7. Control panel
8. Display

RUS УСТРОЙСТВО ИЗДЕЛИЯ

1. Фиксаторы дверцы
2. Окно дверцы
3. Заслонка волновода (НЕ СНИМАТЬ!)
4. Ось
5. Вращающееся кольцо
6. Стеклоблюдо
7. Панель управления
8. Дисплей

CZ POPIS

1. Západky na dvířkách
2. Průzor ve dvířkách
3. Uzávěra vlnovodu (NESNÍMEJTE!)
4. Osa
5. Otočné kolečko
6. Skleněná mísa
7. Ovládací panel
8. Zobrazení

BG ОПИСАНИЕ

1. Ключалка на вратичката
2. Прозорче на вратичката
3. Клапа на вълновода (НЕ СВАЛЯЙТЕ!)
4. Ос
5. Въртящото се колелце
6. Стъклена чиния
7. Контролния панел
8. Покази

UA ОПИС

1. Засувки дверцят
2. Вікно дверцят
3. Заслінка хвилеводу (НЕ ЗНИМАТИ!)
4. Вісь
5. Обертове кільце
6. Скляне блюдо
7. Панель керування
8. Дисплей

SCG ОПИС

1. Квака на вратима
2. Прозор на вратима
3. Затварач таласовода (НЕ СКИДАЈТЕ!)
4. Осовина
5. Ротациони колут
6. Стаклени тањир
7. Цонтрол панел
8. Приказ

EST KIRJELDUS

1. Ukse lukk
2. Ukse aken
3. Lainekanal klapp (MITTE EEMALDADA!)
4. Pöörlemisingi tugi
5. Pöörlemising
6. Klaasalus
7. Guhtpaneel
8. Näita

LV APRAKSTS

1. Durvju slēgs
2. Durvju lodziņš
3. Mikroviļņu raidītāja aizslietnis (NENŅEMT!)
4. Ass
5. Rotējošais gredzens
6. Stikla trauks
7. Valdymo pultas
8. Rodyti

LT APRAŠYMAS

1. Durelių užraktai
2. Stebėjimo langelis
3. Bangolaidžio sklendė (NENUIMTI!)
4. Ašis
5. Besisukantis žiedas
6. Stiklinis padėklas
7. Pārvaldes panelis
8. Displejs

H LEÍRÁS

1. Ajtózár
2. Ajtóüveg
3. Hullámvezető szabályozólemeze (LEVENNI TILOS!)
4. Tengely
5. Forgógyűrű
6. Üvegtányér
7. Kezelőpanel
8. Prikaz

KZ СИПАТТАМА

1. Есік ілгешектері
2. Есік терезесі
3. Толқын ағызғысы жапқышы (ШЕШПЕНІЗ!)
4. Ось
5. Айналмалы сақина
6. Шыны табақ
7. Басқару панелі
8. Дисплей

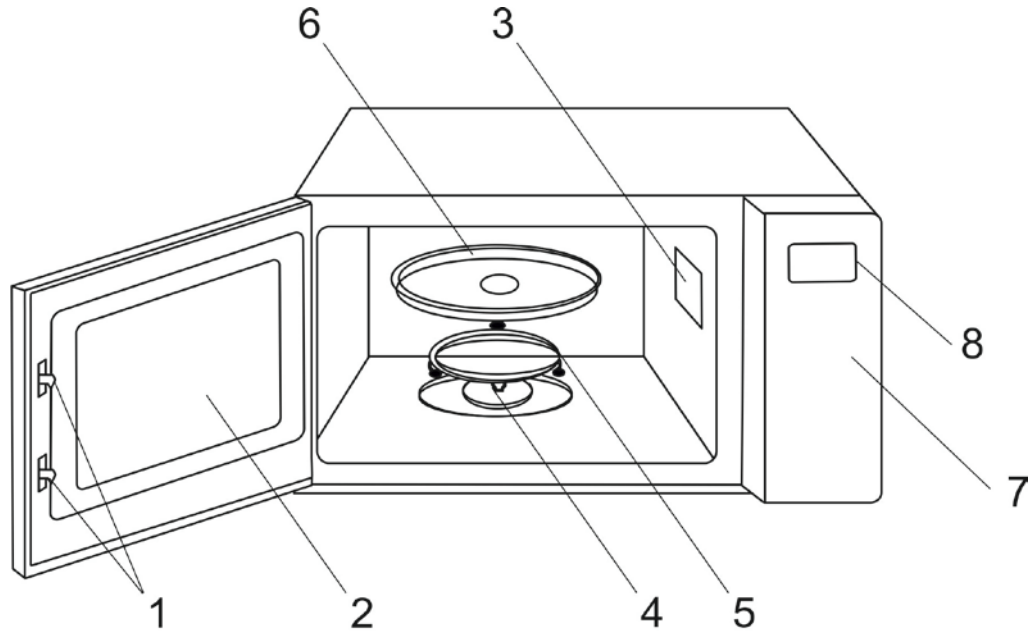

<p>~ 220-240 V / 50 Hz</p>	<p>Maximum power input/Максимальная потребляемая мощность: 1200 W</p> <p>Microwave power/Мощность микроволн: 700 W</p> <p>Operation frequency/Рабочая частота: 2450 MHz</p>	<p>10.7 kg</p>	<p>mm</p>
----------------------------	--	----------------	-----------

GB INSTRUCTION MANUAL

IMPORTANT SAFEGUARDS

- **IMPORTANT SAFEGUARDS. READ CAREFULLY AND KEEP FOR FUTURE REFERENCE.**
- Incorrect operation and improper handling can lead to malfunction of the appliance and injuries to the user.
- Before connecting the appliance for the first time check that voltage indicated on the rating label corresponds to the mains voltage in your home.

WARNING! The appliance cord plug has a grounding wire and a terminal. The wall outlet must be suitable and provided with proper grounding.

- For home use only. Do not use for industrial purposes. Do not use the appliance for any other purposes than described in this instruction manual.
- Do not use outdoors.
- Always unplug the appliance from the power supply before cleaning and when not in use.
- This appliance is not intended for use by persons (including children) with reduced physical, sensory or mental capabilities, or lack of experience and knowledge, unless they have been given supervision or instruction concerning use of the appliances by a person responsible for their safety.
- Do not attempt to repair, adjust or replace parts in the appliance. Repair the malfunctioning appliance in the nearest service center.
- Children should be supervised to ensure that they do not play with the appliance.
- Do not leave the appliance switched on when not in use.
- Do not use other attachments than those supplied.
- Do not operate after malfunction or cord damage.
- If the power cord is damaged it should be replaced by the manufacturer or authorized servicing center or qualified professional for safety reasons.

ATTENTION! Do not operate microwave oven with damaged door or door sealing until the breakage will be repaired by authorized specialists.

ATTENTION! To avoid microwaves leakage danger, any cover may be removed by authorized specialists only.

- Keep the cord away from sharp edges and hot surfaces.
- Do not pull, twist, or wrap the power cord around the appliance.
- Do not use the appliance for drying clothes or paper.

ATTENTION! To prevent explosion do not process with microwaves any liquids or other products in hermetically closed utensils.

- While heating liquids with microwaves, subsequent rough boiling may take place, therefore it is necessary to take care while handling the utensils.
- To avoid an explosion, pierce a product, which has a dense peel, such as potatoes, apples, egg yolk, chestnuts, sausage etc.
- To prevent fire while heating food in the microwave oven using utensils made of inflammable materials, such as plastic or a paper, it is necessary to watch the oven.
- To prevent ignition or any malfunctions it is necessary to remember, that:
 - Burning of products results from too long preparation;
 - Remove all packing and foil before cooking;
 - In case of fire accident do not open the oven door, switch off the microwave oven and unplug it.
- Do not switch on the oven when it is empty. Do not use the chamber to store anything.
- Microwave oven is not intended for conservation of products.
- Do not put products directly on the bottom of the chamber, use glass plate.
- Always check the food temperature, especially if you are cooking for a child. Let the food cool down within several minutes.
- Always follow recipes of cooking, but remember, that some products (jams, puddings, stuffing for a pie from almonds, sugar or candied fruit) are heating up very quickly.
- To prevent short circuit keep air holes of the unit free of water.

IMPORTANT:

- Do not cook food directly on the glass tray. Place food in/on proper cooking utensil before placing in the oven.
- Before cooking please ensure that the cookware you are going to use is suitable for microwave oven.
- Microwave utensils should be used only in accordance with manufacturer's instructions.
- Please remember that a microwave oven heats liquid in a container quicker than the container itself. Therefore, though the lid of the container is not hot to touch when removed from the oven, please remember that the food/liquid inside may be hot.
- Preliminary remove all packing, metal strips and foil from products.
- **Do not cook eggs in shell or warm up hard-boiled eggs in microwave ovens, since the eggs may explode even after the microwave heating is finished.**
- Improper oven cleaning may result in surface wear-out that may influence the appliance functioning and represent danger to users.
- If the product has been exposed to temperatures below 0°C for some time it should be kept at room temperature for at least 2 hours before turning it on.
- The manufacturer reserves the right to introduce minor changes into the product design without prior notice, unless such changes influence significantly the product safety, performance, and functions.

HOW TO CHOOSE YOUR MICROWAVE COOKWARE

WARNING! Follow utensils' marking and Manufacturer's guides.

APPLICABLE

- **Heat-proof glassware** – It is most suitable for microwave cooking.
- **Heat-resistant plastic container** – Do not use tightly closed containers. Cannot be used for packing or containing foods with high fat or sugar contents.
- **Earthenware or chinaware** – Conventional utensils of these materials are allowed unless fired with gold, silver or any decorative metallic elements.
- **Special packing** (paper, plastic, etc.) for microwave ovens. Follow manufacture's guides exactly when use.

INAPPLICABLE

- **Film for freshment preservation and heat-resistant combustible plastic wares** – Never apply for packing meat or frying foods.
- **Metal wares (e.g. aluminum, stainless steel, etc.) and aluminum foil*** – Won't let microwaves go through and will spark or ignite touching the cavity wall during cooking.

* Applicable for wrapping several parts of product to prevent overheating and resulting burnt. Avoid contact with interior walls, minimum distance must be more than 2 cm.

- **Plastics** – Unfit for microwave cooking.
- **Non-heat-proof glassware** – May deform or flaw in a highly hot circumstance. Curved or strengthened glassware is not applicable.
- **Lacquer ware** – May flaw or peel off.
- **Paper, bamboo or wooden ware** – May be burnt while cooking.
- **Melamine dishes** – contain a material, which absorbs microwave energy. This may cause cracking of the dishes or char and will slow down the cooking speed.
- In those cases when plastic or paper containers are used to heat the food in the oven, watch the oven and make sure the containers do not catch fire.

HOW TO IDENTIFY COOKWARE APPROPRIATENESS FOR MICROWAVE COOKING?

- Put the intended cookware together with a glass of water (250 ml) inside the oven cavity, and then switch on the oven at the maximum power for one minute.
- Suitable for microwave cookware will be as cool as ever, while the water will absorb the energy and become warmer.

USEFUL TIPS

- For uniform heating turn over products during cooking.
- Do not cook in a container with a restricted opening, such as a soft drink bottle or salad oil bottle, as they may explode if heated in a microwave oven.
- Do not use conventional meat or candy thermometers. These are thermometers available specifically for microwave cooking. These may be used.

BEFORE YOU CALL FOR SERVICE

- Check to ensure that:
 - Power supply is valid;
 - Timer settings are proper;
 - Door is securely closed engaging the door safety lock system.

RADIO INTERFERENCE

- Operation of the microwave oven can cause interference to your radio, TV or similar equipment.
- When there is interference, it may be reduced or eliminated by taking the following measures:
 - Clean doors and sealers;
 - Move the microwave oven away from the receiver;
 - Reorient the receiving antenna of radio or television.
 - Plug the microwave oven into a different outlet so that microwave oven and receiver are on different branch circuits.

INSTALLATION

- Make sure that all the packing materials are removed from the unit.
- Check the oven for any damage in transit:
 - Misaligned or bent doors and sealers;
 - Housing and door window;
 - Inside surfaces.
- If any damage occurs while using, switch off and unplug the oven and contact qualified service personnel.
- Place the microwave oven on a flat, stable surface, able to hold its weight with a food to be cooked in the oven.
- Do not place the oven where heat, moisture or high humidity are generated, or near flammable materials.
- Do not place anything on the oven. Do not block any openings on the appliance.
- For correct operation, the oven must have sufficient airflow. Allow 30 cm free space above the oven, 10 cm back and 7.5 cm from both sides.

SETTING THE CLOCK

- To enter the digital clock time, touch the «CLOCK» pad to set the digital clock in 12 or 24 hours cycle and then touch the number pads to set the time of day.
- For example: to set the time of 6: 35.
- In standby mode, touch «CLOCK» pad once or twice.
- Touch number pads to set the clock time "6:35".
- Touch «CLOCK» pad again to confirm.
- NOTE: You can check the clock time when cooking is in progress by touching the «CLOCK» pad.

MICROWAVE COOKING

- The longest cooking time is 99 minutes and 99 seconds. To cook with microwave, cooking time and power level should be set.
- Suppose you want to cook for 10 minutes at 60% microwave power.
- In standby mode, place food into the oven and close the door.
- Touch «POWER» pad a number of times to set power level “P-60”.

Touch	Power Level	Description
Once	100% P100	High
Twice	80% P-80	M. High
Thrice	60% P-60	Medium
4 times	40% P-40	M. Low
5 times	20% P-20	Low
6 times	0% P-00	Zero

- Touch «TIME» pad.
- Touch number pads to set cooking time “10:00”.
- Touch «START» pad.
- NOTE: During cooking, touch «POWER» to check the cooking power.

EXPRESS

- This feature allows you to start the oven quickly at full power level.
- In standby mode, place food into the oven and close the door, then touch «EXPRESS» a number of times to set time, the oven start immediately at full power. The maximum cooking time is 10 minutes. During cooking, you can add the cooking time by pressing «EXPRESS» pad.

WEIGHT DEFROST

- This function allows the oven to defrost meat, poultry, and seafood based on the weight entered by user. The time and the defrosting power are adjusted automatically once the weight of food is programmed.
- The maximum allowable weight for each category is shown below.

FOOD CATEGORY	MAXIMUM WEIGHT	DISPLAY
Meat	2300g	d1
Poultry	4000g	d2
Seafood	900g	d3

- Suppose you want to defrost 600g of shrimp.
- In standby mode, place shrimp into the oven and close the door.
- Touch «WEIGHT DEFROST» pad until “d3” appears on the display screen.
- Touch number pads to enter weight 600g.
- Touch «START» pad.
- NOTE: During defrosting program, the system will sound beeps to remind user to turn food over, and then touch «START» to resume the defrosting.

JET DEFROST

- This function allows the oven to defrost food based on the time entered by user. The maximum defrost time is 99 minutes and 99 seconds
- Suppose you want to set the oven to defrost food for 5 minutes.
- In standby mode, place shrimp into the oven and close the door.
- Touch «JET DEFROST» pad.
- Touch number pads to enter defrosting time “5:00”.
- Touch «START» pad.
- Note: During defrosting program, the system will sound beeps to remind user to turn food over, and then touch «START» to resume the defrosting.

PRESET

- This function allows the oven to start up automatically in a later time appointed by user.
- Suppose now the clock running at 11:10 and you want the oven to start a cooking at 11:30. Step:
- In standby mode, place food into the oven and close the door.
- Set a cooking program.
- Touch «PRESET» pad.
- Use the number pads to enter the preset time “11:30”.
- Touch «START» pad.
- NOTE: To make sure that the clock is running at the correct time before setting. In preset mode, you can check the preset time by pressing «PRESET» pad, if you press «CANCEL» pad when showing the preset time, the function is canceled.

MULTI-STAGE COOKING

- The oven can be programmed to do several (3 stages) consecutive functions. Some recipes may need to set a multi-stage cooking program.
- Suppose you want to set the following cooking program:
- Step:
- In standby mode, place food into the oven and close the door.
- Input microwave cooking program.

- Touch «MEMORY» pad.
- Input microwave cooking program.
- Touch «MEMORY» pad.
- Input microwave cooking program.
- Touch «START» pad.
- NOTE: Only microwave cooking program can be set in a multistage cooking program.

AUTO COOK

- For food or the following cooking mode, it is not necessary to program the duration and the cooking power. It is sufficient to indicate the type of food that you wish to cook as well as the weight of this food. In order to do this, touch the individual icon pad of the food you are going to cook once or repeatedly to choose weight. For example: to cook Chicken.
- In standby mode, place food into the oven and close the door.
- Touch Chicken icon pad continually to select the weight of food.

Food	Weight
Pizza	150g 300g 450g
Fish	200g-600g
Chicken	200g-600g
Vegetable	200g-600g
Rice	150g 300g 450g 600g
Pasta	100g-300g
Meat	200g-600g

- Touch START pad.

CHILD LOCK

- Use to prevent unsupervised operation of the oven by little children. The «CHILD LOCK» indicator will show up on display screen, and the oven cannot be operated while the CHILD LOCK» is set.
- To set the «CHILD LOCK»: Touch and hold the «CANCEL» pad for 3 seconds, a beep sounds and «LOC» indicator lights.
- To cancel the «CHILD LOCK»: Touch and hold the «CANCEL» pad for 3 seconds until «LOC» indicator on display goes off.

CLEANING AND CARE

- The oven should be cleaned regularly, its surface should be free of any food remainders.
- Before cleaning switch off and unplug the appliance from power supply.
- Let the oven cool down completely.
- Wipe the control panel, an external, door sealing, internal surfaces and glass turntable by a damp cloth with warm soapy water and wipe dry.
- Do not use aggressive or abrasive materials.
- To avoid unpleasant smells out of the chamber make the following operation: in deep utensils, suitable for cooking in the electric oven, add a glass of water with juice of one lemon. Set the timer to 5 minutes, switch the mode control to the maximum position. After the signal take the utensils out from the chamber and wipe inside walls with a dry cloth.

STORAGE

- Be sure the appliance is unplugged.
- Complete all requirements of chapter «CLEANING AND CARE».
- Keep electric oven with slightly opened door in a dry cool place.

RUS РУКОВОДСТВО ПО ЭКСПЛУАТАЦИИ

МЕРЫ БЕЗОПАСНОСТИ

- ВАЖНЫЕ ИНСТРУКЦИИ ПО БЕЗОПАСНОСТИ. ПРОЧИТАЙТЕ ВНИМАТЕЛЬНО И СОХРАНИТЕ ДЛЯ БУДУЩИХ СПРАВОК. Неправильное обращение с прибором может привести к его поломке и причинить вред пользователю.
- Перед первоначальным включением проверьте, соответствуют ли технические характеристики, указанные на изделии, параметрам электросети.

ВНИМАНИЕ! Вилка шнура питания имеет провод и контакт заземления. Подключайте прибор только к соответствующим заземлённым розеткам

- Использовать только в бытовых целях в соответствии с данным Руководством по эксплуатации. Прибор не предназначен для промышленного применения.
- Не использовать вне помещений.
- Всегда отключайте устройство от электросети перед очисткой, или если Вы его не используете.
- Прибор не предназначен для использования лицами (включая детей) с пониженными физическими, чувственными или умственными способностями или при отсутствии у них опыта или знаний, если они не находятся под контролем или не проинструктированы об использовании прибора лицом, ответственным за их безопасность.
- Не пытайтесь самостоятельно ремонтировать прибор или заменять какие-либо детали. При обнаружении неполадок обращайтесь в ближайший Сервисный центр.
- Дети должны находиться под контролем для недопущения игры с прибором.

ВНИМАНИЕ! Использование печи детьми без надзора разрешается только в том случае, если им объяснены правила безопасного использования печи и те опасности, которые могут возникнуть при ее неправильном использовании

- Не оставляйте включенный прибор без присмотра.
- Не используйте принадлежности, не входящие в комплект поставки.
- При повреждении шнура питания его замену, во избежание опасности, должен производить изготовитель или уполномоченный им сервисный центр, или аналогичный квалифицированный персонал.

ВНИМАНИЕ! При повреждении дверцы или дверных уплотнений с печью работать нельзя до тех пор, пока квалифицированный специалист не устранит неисправность.

ВНИМАНИЕ! Во избежание опасности повышенной утечки микроволнового излучения все ремонтные работы, связанные со снятием любых крышек, должны выполняться только специалистами.

- Следите, чтобы шнур питания не касался острых кромок и горячих поверхностей.
- Не тяните за шнур питания, не перекручивайте и не обматывайте его вокруг устройства.
- Используйте микроволновую печь только для приготовления продуктов. Ни в коем случае не сушите в ней одежду, бумагу или другие предметы.

ВНИМАНИЕ! Жидкости или другие продукты нельзя разогревать в закрытых емкостях во избежание взрыва этих емкостей.

- При нагреве напитков с помощью микроволн может иметь место последующее бурное кипение, поэтому необходимо проявлять внимание и осторожность при обращении с емкостями.
- Чтобы продукты не лопались во время приготовления, перед закладкой в печь протыкайте ножом или вилкой плотную кожуру или оболочку, например, картофеля, яблок, каштанов, колбасы и т.п.
- При нагреве в печи пищевых продуктов в посуде из пластика или бумаги необходимо наблюдать за печью, чтобы не допустить возгорания.
- Во избежание возгорания в печи необходимо:
 - избегать пригара продуктов в результате слишком продолжительного приготовления;
 - загружать продукты в микроволновую печь без упаковки, в т.ч. без фольги;
 - при появлении дыма необходимо отключить печь и держать дверцу закрытой, чтобы избежать выхода пламени.
- Не включайте печь с пустой камерой. Не используйте камеру для хранения чего-либо.
- Микроволновая печь не предназначена для консервирования продуктов.
- Не выкладывайте продукты непосредственно на дно камеры, используйте стеклянное блюдо.
- Во избежание ожогов необходимо перемешивать или взбалтывать содержимое бутылочек и баночек с детским питанием и проверять температуру пищи перед употреблением.
- Руководствуйтесь рецептами приготовления, но помните, что некоторые продукты (джемы, пудинги, начинки для пирога из миндаля, сахара или цукатов) нагреваются очень быстро.
- Во избежание короткого замыкания и поломки печи, не допускайте попадания воды в вентиляционные отверстия.

ВНИМАНИЕ:

- Продукты следует готовить в специальной посуде, а не выкладывать непосредственно на стеклянное блюдо, за исключением случаев, специально оговоренных в рецепте приготовления блюда.
- Следует использовать только посуду, предназначенную для использования в микроволновых печах.
- Пригодной для приготовления в микроволновых печах посудой следует пользоваться в строгом соответствии с инструкциями изготовителя посуды.
- Помните, что в микроволновой печи содержимое нагревается намного быстрее, чем посуда, поэтому будьте предельно внимательны при извлечении посуды из печи, осторожно открывайте крышку во избежание ожога паром.
- Предварительно удаляйте с продуктов или из упаковки металлические ленты и фольгу.
- **В микроволновых печах нельзя готовить яйца в скорлупе и разогревать сваренные вкрутую яйца, т.к. они могут взорваться даже после окончания микроволнового нагрева.**
- Ненадлежащее поддержание печи в чистом состоянии может привести к износу поверхности, что может неблагоприятно повлиять на работу прибора и создать возможную опасность для пользователя.
- Если изделие некоторое время находилось при температуре ниже 0°C, перед включением его следует выдержать в комнатных условиях не менее 2 часов.
- Производитель оставляет за собой право без дополнительного уведомления вносить незначительные изменения в конструкцию изделия, кардинально не влияющие на его безопасность, работоспособность и функциональность.

ПОСУДА ДЛЯ МИКРОВОЛНОВОЙ ПЕЧИ

ВНИМАНИЕ! Руководствуйтесь маркировкой на посуде и указаниями производителя.

ПРИГОДНАЯ

- **Жаропрочное стекло** – наилучший материал посуды для приготовления в микроволновой печи.
- **Термостойкий пластик** – в такой посуде не следует готовить пищу с высоким содержанием жира или сахара. Нельзя использовать плотно закрывающиеся контейнеры.
- **Фаянс и фарфор** – подходят для готовки в микроволновой печи, за исключением позолоченной, посеребренной или посуды с декоративными металлическими элементами.
- **Специальная упаковка** (бумажная, пластиковая и др.), предназначенная для микроволновых печей – строго придерживайтесь указаний изготовителя.

НЕПРИГОДНАЯ

- **Пленка для хранения продуктов, а также термостойкие полиэтиленовые пакеты** – непригодны для жарки мяса и любых других продуктов.
- **Металлическая посуда (алюминиевая, из нержавеющей стали и др.) и пищевая фольга*** – экранируют микроволны; при контакте со стенками жарового шкафа могут вызвать искрение и короткое замыкание в процессе приготовления.

* Можно применять для оборачивания одним слоем отдельных частей продукта во избежание перегрева и пригорания. Не допускайте контакта со стенками, расстояние до них должно быть не меньше 2 см.

- **Плавкие пластики** – не подходят для приготовления в микроволновой печи.
- **Лакированная посуда** – под воздействием микроволн лак может расплавиться.
- **Обычное стекло (в т.ч. фигурное и толстое)** – под воздействием высоких температур может деформироваться.
- **Бумага, соломка, дерево** – под воздействием высокой температуры могут воспламениться.
- **Меламиновая посуда** – может поглощать микроволновое излучение, что вызывает ее растрескивание или термодеструкцию и существенно увеличивает время приготовления.

КАК ОПРЕДЕЛИТЬ, ПОДХОДИТ ЛИ ПОСУДА ДЛЯ МИКРОВОЛНОВОЙ ПЕЧИ?

- Включите печь и установите переключатель режимов работы на максимальную мощность (максимальная температура), поместите в печь на 1 минуту тестируемую посуду и поставьте рядом стакан воды (~ 250 мл).
- Посуда, пригодная для приготовления пищи в микроволновой печи останется той же температуры, что и перед установкой в печь, в то время как вода нагреется.

ПОЛЕЗНЫЕ СОВЕТЫ

- Не используйте посуду с узким горлышком, бутылки, так как они могут взорваться.
- Не используйте термометры для измерения температуры продуктов. Используйте только специальные термометры, предназначенные для микроволновых печей.

ПРЕЖДЕ ЧЕМ ОБРАТИТЬСЯ В СЕРВИС

- Если печь не включается, проверьте:
 - исправность розетки и наличие напряжения в электросети;
 - правильность установки таймера;
 - плотно ли закрыта дверца.

РАДИОПОМЕХИ

- Микроволны могут вызвать помехи при приеме теле- или радиосигналов.
- Чтобы минимизировать помехи:
 - регулярно очищайте дверцы и уплотнители;
 - устанавливайте телевизор и радиоприемник как можно дальше от микроволновой печи;
 - ориентируйте приемную антенну для достижения наилучшего результата.
 - подключите микроволновую печь и приемник к различным линиям электросети.

УСТАНОВКА

- Убедитесь, что внутри печи нет упаковочных материалов и посторонних предметов.
- Проверьте, не повреждены ли при транспортировке:
 - дверца и уплотнители;
 - корпус и смотровое окно;
 - стенки камеры.
- При обнаружении любых дефектов не включайте печь; обратитесь к продавцу или в сервисный центр.
- Установите микроволновую печь на ровную горизонтальную поверхность, достаточно прочную, чтобы выдержать вес печи с продуктами и посудой.
- Не размещайте печь вблизи источников тепла.
- Ничего не кладите на печь. Не перекрывайте вентиляционные отверстия.
- Микроволновую печь не следует располагать в шкафу. Для нормальной работы печи необходимо обеспечить свободное пространство для вентиляции: не менее: 30 см сверху, 10 см со стороны задней панели и не менее 7.5 см с боковых сторон.

ПРИЕМЫ ГОТОВКИ В МИКРОВОЛНОВОЙ ПЕЧИ

- Размещайте продукты только в один слой, более толстые куски кладите ближе к краям.
- Следите за временем приготовления, задавайте его по минимуму, постепенно увеличивая по мере необходимости. При слишком продолжительной готовке продукты могут задымиться и загореться.

ПРИМЕЧАНИЕ: Время приготовления также может изменяться в зависимости от формы, размеров и размещения продуктов. Большие или толстые куски готовятся дольше, а мелкие – быстрее.

- Накрывайте продукты специальными крышками или пластиком, отгибая один из углов для выпуска избыточного пара. Крышки очень сильно нагреваются – обращайтесь с ними осторожно!
- Для более равномерного прогрева и ускорения приготовления переворачивайте и перемешивайте продукты.
- Круглые/овальные блюда, в отличие от квадратных/прямоугольных, также обеспечивают более равномерный прогрев.
- Размораживайте продукты без упаковки в неглубоком поддоне или на решетке для микроволновой обработки, обязательно используя вращающееся стеклянное блюдо. Замораживая продукты, придавайте им по возможности компактную форму.
- Расстояние между продуктами, например, овощами, кексами и т.п. должно быть не меньше 2,5 см, чтобы обеспечить равномерную обработку.
- Протыкайте плотную кожуру или оболочку, чтобы избежать разрыва продукта.
- Разогревайте только готовые и охлажденные продукты, перемешивая их.

- Попкорн – строго придерживайтесь инструкций производителя и не оставляйте микроволновую печь без присмотра. Если продукт не готов в положенное время, прервите готовку. Слишком продолжительная обработка может привести к возгоранию.

ПРЕДОСТЕРЕЖЕНИЕ: Не используйте пакеты из коричневой бумаги для приготовления попкорна и не пытайтесь использовать остатки зерен. Не помещайте упаковку с попкорном непосредственно на стеклянное блюдо, кладите его на тарелку.

РАБОТА

- Подключите прибор к электросети.
- При каждом нажатии какой-либо кнопки срабатывает звуковой сигнал подтверждения нажатия. Установка **ТЕКУЩЕГО ВРЕМЕНИ**
- Чтобы установить время, нажмите кнопку «ЧАСЫ», чтобы выбрать 12- или 24-часовой формат вывода времени, а затем введите время, используя цифровые кнопки.
- Например: установка времени 6: 35.
- Нажмите кнопку «ЧАСЫ» один или два раза.
- С помощью цифровых кнопок введите время «6:35».
- Нажмите кнопку «ЧАСЫ», чтобы подтвердить введенное время.

ПРИМЕЧАНИЕ: Для вывода текущего времени в процессе приготовления нажмите кнопку «ЧАСЫ».

МИКРОВОЛНЫ

- Максимальное время приготовления – 99 минут и 99 секунд. Для приготовления следует ввести время приготовления и мощность излучения.
- Предположим, что необходимо приготовить продукт в течение 10 минут в режиме микроволнового приготовления с уровнем мощности 60%.
- В режиме ожидания поместите продукт в печь и закройте дверцу.
- Нажмите кнопку «МОЩНОСТЬ» необходимое количество раз, чтобы установить уровень мощности «P-60» (60% от максимальной мощности).

Количество нажатий	Уровень мощности	Описание
1 раз	100% P100	Высокий
2 раза	80% P-80	Умеренно высокий
3 раза	60% P-60	Средний
4 раза	40% P-40	Умеренно низкий
5 раз	20% P-20	Низкий
6 раз	0% P-00	Ноль

- Нажмите кнопку «ВРЕМЯ»
- С помощью цифровых кнопок введите время приготовления «10:00».
- Нажмите кнопку «СТАРТ».

ПРИМЕЧАНИЕ: Чтобы вывести на дисплей уровень мощности в процессе приготовления, нажмите кнопку «POWER».

БЫСТРЫЙ СТАРТ

- Эта функция позволяет быстро включить печь с максимальным уровнем мощности.
- В режиме ожидания поместите продукты в печь и закройте дверцу. Затем нажмите кнопку «БЫСТРЫЙ СТАРТ» нужное количество раз, чтобы установить время. Печь начнет работу сразу после нажатия этой кнопки, и автоматически будет установлен максимальный уровень мощности. Максимальное время приготовления в этом режиме – 10 минут. В режиме приготовления можно добавить время, нажав кнопку «БЫСТРЫЙ СТАРТ».

РАЗМОРОЗКА С УЧЕТОМ ВЕСА

- Эта функция позволяет размораживать мясо, птицу и морепродукты в зависимости от массы продукта, которая вводится пользователем. После ввода массы продукта вычисление времени и мощности разморозки производится автоматически.
- Максимально допустимая масса для каждой категории продуктов показана ниже.

Категория продукта	Максимальная масса	Индикация на дисплее
Мясо	2300 г	d1
Птица	4000 г	d2
Морепродукты	900 г	d3

- Предположим, что требуется разморозить креветки общей массой 600 г.
- В режиме ожидания поместите креветки в печь и закройте дверцу.
- Нажимайте кнопку «РАЗМОРОЗКА ПО ВЕСУ», так чтобы на дисплее отобразилась категория продукта «d3».
- С помощью цифровых кнопок введите массу - 600 г.
- Нажмите кнопку «СТАРТ».

ПРИМЕЧАНИЕ: В процессе разморозки будут подаваться звуковые сигналы, информирующие пользователя о необходимости перевернуть продукт. После сигнала переверните продукт и нажмите кнопку «СТАРТ», чтобы возобновить разморозку.

РАЗМОРОЗКА ПО ВРЕМЕНИ

- Эта функция позволяет размораживать продукты в зависимости от времени, которое вводится пользователем. Максимальное время разморозки – 99 минут и 99 секунд.
- Предположим, что необходимо разморозить продукт в течение 5 минут.
- В режиме ожидания поместите креветки в печь и закройте дверцу.
- Нажмите кнопку «РАЗМОРОЗКА ПО ВРЕМЕНИ».
- С помощью цифровых кнопок введите время «05:00».
- Нажмите кнопку «СТАРТ».
- Примечание: В процессе разморозки будут подаваться звуковые сигналы, информирующие пользователя о необходимости перевернуть продукт. После сигнала переверните продукт и нажмите кнопку «СТАРТ», чтобы возобновить разморозку.

ОТСРОЧКА СТАРТА

- Эта функция позволяет запустить печь в автоматическом режиме в указанное заранее время.
- Предположим, что текущее время - 11:10. Необходимо, чтобы печь включилась автоматически в 11:30. Для этого:
- В режиме ожидания поместите продукт в печь и закройте дверцу.
- Введите программу приготовления.
- Нажмите кнопку «ОТСРОЧКА СТАРТА».
- С помощью цифровых кнопок введите время включения «11:30».
- Нажмите кнопку «СТАРТ».

ПРИМЕЧАНИЕ: Перед началом работы убедитесь, что часы показывают точное время. В режиме программирования запуска вы можете проверить время начала работы, нажав кнопку «ОТСРОЧКА СТАРТА». Если, пока на дисплей выводится время начала работы, нажать кнопку «ОТМЕНА», эта функция будет выключена.

ПРИГОТОВЛЕНИЕ В НЕСКОЛЬКО ЭТАПОВ

- Программа приготовления может состоять из отдельных этапов (не более 3), которые выполняются последовательно. Приготовление в несколько этапов может использоваться при приготовлении блюд по некоторым сложным рецептам.
- Последовательность действий:
- В режиме ожидания поместите продукт в печь и закройте дверцу.
- Введите программу приготовления.
- Нажмите кнопку «ПАМЯТЬ».
- Введите программу приготовления.
- Нажмите кнопку «ПАМЯТЬ».
- Введите программу приготовления.
- Нажмите кнопку «СТАРТ».

ПРИМЕЧАНИЕ: При вводе программы можно запрограммировать только приготовление с помощью микроволнового излучения.

АВТОМАТИЧЕСКОЕ ПРИГОТОВЛЕНИЕ

- Для приготовления продуктов в этом режиме не требуется вводить время приготовления или мощность излучения. Достаточно указать тип продукта и массу. Для этого следует один или несколько раз нажать кнопку с соответствующим символом продукта, чтобы ввести его массу. Например: приготовление цыпленка.
- В режиме ожидания поместите продукт в печь и закройте дверцу.
- Нажмите кнопку с изображением цыпленка несколько раз, чтобы ввести массу продукта.

Продукт	Масса
Пицца	150 г 300 г 450 г
Рыба	200 г-600 г
Цыпленок	200 г-600 г
Овощи	200 г-600 г
Рис	150 г 300 г 450 г 600 г
Паста	100 г-300 г
Мясо	200 г-600 г

- Нажмите кнопку «СТАРТ».

БЛОКИРОВКА ДЛЯ ЗАЩИТЫ ОТ ДЕТЕЙ

- Используйте эту функцию, чтобы защитить печь от случайного использования детьми. Пока блокировка активна, на дисплей будет выводиться индикатор «CHILD LOCK» (ЗАЩИТА ОТ ДЕТЕЙ). В этом случае печь невозможно включить.
- Включение блокировки: Нажмите и удержите в нажатом состоянии кнопку «ОТМЕНА» в течение 3 секунд. Раздастся звуковой сигнал и на дисплей выведется индикатор блокировки.
- Выключение блокировки: Нажмите и удержите в нажатом состоянии кнопку «ОТМЕНА» в течение 3 секунд. Индикатор блокировки на дисплее погаснет.

ПРИМЕЧАНИЕ: При открытой дверце печь работать не будет.

ОЧИСТКА И УХОД

- Печь следует регулярно чистить и удалять с ее поверхности любые остатки пищи.
- Перед очисткой выключите и отключите печь от электросети.
- Дайте печи полностью остыть.

- Протрите панель управления, внешние и внутренние поверхности, стеклянное блюдо, уплотнители дверцы влажной тканью с моющим средством.
- Не применяйте агрессивные вещества или абразивные материалы.
- Чтобы удалить неприятный запах, налейте в какую-либо глубокую посуду, пригодную для микроволновой печи, стакан воды с соком из одного лимона, и поставьте в печь. Установите таймер на 5 минут, переключатель режимов работы в максимальное положение. Когда раздастся звуковой сигнал и печь отключится, извлеките посуду и протрите стенки камеры сухой тканью.

ХРАНЕНИЕ

- Убедитесь, что печь отключена от электросети и полностью остыла.
- Выполните все требования раздела "ОЧИСТКА И УХОД".
- Храните печь с приоткрытой дверцей в сухом чистом месте.

CZ NÁVOD K POUŽITÍ BEZPEČNOSTNÍ POKYNY

- **DŮLEŽITÉ BEZPEČNOSTNÍ INSTRUKCE. POZORNĚ SI PŘEČTETE A USCHOVEJTE PRO PŘÍPADNÉ DOTAZY.**
- Nesprávné manipulace se spotřebičem mohou vést k jeho poruchám anebo způsobit zranění uživatele.
- Před prvním použitím spotřebiče zkontrolujte, zda technické údaje uvedené na nálepce odpovídají parametrům elektrické sítě.

UPOZORNĚNÍ! Zástrčka napájecího kabelu má šňůru a uzemňovací kontakt. Připojte spotřebič pouze ke příslušným uzeměným zásuvkám.

- Používejte pouze v domácnosti a v souladu s těmto Návodem k použití. Spotřebič není určen pro průmyslové účely.
- Používejte přístroj pouze ve vnitřních prostorách.
- Spotřebič není určen k použití osobami (včetně dětí) se sníženými fyzickými, mentálními schopnostmi nebo smysly, nebo osobami, které nemají zkušenosti nebo znalosti, pokud se nenacházejí pod dohledem nebo nejsou instruováni o použití spotřebiče osobou, zodpovědnou za jejich bezpečnost.
- Nesmíte sami provádět jakékoliv opravy přístroje nebo výměnu součástí. Pokud je to nutno, obraťte se na nejbližší servisní středisko.
- Děti musí být pod dohledem pro zabránění her se spotřebičem.
- Při poškození přívodní šňůry její výměnu, pro zamezení nebezpečí, musí provádět výrobce nebo jim zplnomocněné servisní středisko, nebo obdobný kvalifikovaný personál.
- Vždy vytáhněte zástrčku ze zásuvky před čištěním a v případě, že spotřebič nepoužíváte.

UPOZORNĚNÍ! Použití trouby dětmi bez dohledu je povoleno pouze v případě, když jim jsou dány příslušné a srozumitelné bezpečnostní pokyny a vědí o nebezpečí, které může způsobit nesprávné použití trouby.

- Nenechávejte zapnutý spotřebič bez dozoru.
- Používejte spotřebič výhradně s příslušenstvím z dodávky.
- Nepoužívejte spotřebič s poškozeným napájecím kabelem.

UPOZORNĚNÍ! Při poškození dvířek nebo těsnění je zakázáno použití trouby, dokud ji odborník neopraví.

UPOZORNĚNÍ! Pro zamezení nebezpečí zvýšeného mikrovlnného záření, veškeré opravy spojené s demontáží jakýchkoli krytů z mikrovlnné trouby smí provádět pouze odborník.

- Dávejte pozor a chraňte síťový kabel před ostrými hranami a horkem.
- Netáhněte za napájecí kabel, nepřekrucujte jej a neotáčejte kolem tělesa spotřebiče.
- Používejte mikrovlnné trouby výhradně pro přípravu pokrmů. V žádném případě nesaďte v ní oděv, papír nebo jiné předměty.

UPOZORNĚNÍ! Tekutiny a jiné potraviny nelze ohřívat v zavřených nádobách, jinak by tyto nádoby mohly explodovat.

- Při ohřívání pomocí mikrovlnné trouby nápojů, nějakou dobu po ohřívání může tekutina vřele vařit. Dávejte si na to pozor.
- Aby potraviny nepraskly během přípravy, než je dáte do pečicí trouby, propíchněte nožem nebo vidličkou tvrdou slupku nebo obal, např. u brambor, jablek, kaštanů, klobas apod.
- Při ohřívání pomocí mikrovlnné trouby potravin v nádobě z hořlavých hmot, jako třeba plast a papír, pozorujte mikrovlnnou troubu, aby nedošlo k jejímu vzplanutí.
- Pro zamezení požáru v pečicí troubě je třeba:
 - dbát na to, aby se pokrmy nepřipekly kvůli příliš dlouhé době přípravy;
 - dávat do pečicí trouby pokrmy bez balení, včetně alobalu;
 - v případě požáru v troubě, neotevírejte dvířka, vypněte pečicí troubu a odpojte ji od elektrické sítě.
- Nezapínejte prázdnou mikrovlnnou troubu. Nepoužívejte jí na uschovávání čokoliv.
- Mikrovlnná trouba není určena pro konzervování potravin.
- Nedávejte potraviny přímo na dno trouby, používejte odnímatelnou mřížku nebo pekač.
- Vždy kontrolujte teplotu připravených pokrmů, obzvláště jsou-li určeny pro děti. Nedávejte pokrmy ne stůl hned, počkejte až trochu vychladnou.
- Můžete se řídit kuchařskými recepty, pamatujte si však, že se některé potraviny (džemy, pudinky, nádivky z mandlí, cukru nebo kandovaného ovoce) zahřejí velice rychle.
- Pro zamezení zkratu a poškození pečicí trouby dbějte na to, aby se do větracích otvorů nedostala voda.

UPOZORNĚNÍ:

- Pokrmy se připravují ve speciálním nádobí, nedávejte je přímo na skleněnou mísu, kromě případu, které jsou zvláště popsány v receptech.
- Používejte jen nádobí, které je určeno pro mikrovlnnou troubu.
- Vhodného pro přípravu v mikrovlnné troubě nádobí používejte přesně v souladu s návodem výrobce nádobí.

- Pamatujte si, že se v mikrovlnné troubě pokrmy ohřívají mnohem rychleji než nádoby, a proto pro zamezení popálenin dávejte pozor, když vyndáváte nádobí s pokrmem z trouby a zvedáte poklici.
- Předem odstraňte z potravin nebo jejich obalů kovovou stužku nebo alobal.
- **В микроволновых печах нельзя готовить яйца в скорлупе и разогревать сваренные вкрутую яйца, т.к. они могут взорваться даже после окончания микроволнового нагрева.**
- Nedodržení pokynů na čištění trouby může způsobit poškození povrchu, což může nepříznivě ovlivnit provoz přístroje a způsobit nebezpečí pro uživatele.
- Pokud byl výrobek určitou dobu při teplotách pod 0° C, před zapnutím ho nechejte při pokojové teplotě po dobu nejméně 2 hodiny.
- Výrobce si vyhrazuje právo bez dodatečného oznámení provádět menší změny na konstrukci výrobku, které značně neovlivní bezpečnost jeho používání, provozuschopnost ani funkčnost.

NÁDOBÍ PRO MIKROVLNNOU TROUBU

UPOZORNĚNÍ! Sledujte informaci na nádobí a pokyny výrobce.

VHODNÉ

- **Žáropevné sklo** – nejlepší látka nádobí pro mikrovlnnou troubu.
- **Teplovzdorný plast** – v takovém nádobí nelze připravovat pokrmy s velkým obsahem tuku nebo cukru. Nepoužívejte nádobí, které se hermeticky zavírají.
- **Fajáns a porcelán** – vhodné pro přípravu v mikrovlnné troubě, kromě nádobí s pozlacením, postříbřením namo ozdobnými kovovými elementy.
- **Speciální obaly** (papírové, plastové aj.) určené pro mikrovlnné trouby – přesně splňujte pokyny výrobce.

NEVHODNÉ

- **Folie a teplovzdorné plastové sáčky** – nejsou vhodné pro smažení masa a jakýchkoliv jiných potravin.
- **Kovové nádobí (hliníkové, nerez aj.) a alobal*** – stíní mikrovlny; při kontaktu se vnitřní plochou trouby mohou způsobit jiskření a zkrat během přípravy pokrmů.

*Můžete používat na jednovrstvé balení některých částí pokrmů pro zamezení přehřátí a připalování. Dbejte na to, aby se alobal nedotýkal vnitřní plochy trouby, minimální vzdálenost je 2 cm.

- **Tavitelné plasty** – jsou nevhodné pro přípravu pokrmů v mikrovlnné troubě.
- **Lakované nádobí** – působením vysoké teploty se může lak roztavit.
- **Obyčejné sklo (včetně tvarového a silného)** – působením vysoké teploty se mohou deformovat.
- **Papír, sláma, dřevo** – působením vysoké teploty mohou začít hořet.
- **Melaminové nádobí** – může pohltnout mikrovlnné záření, mohlo by to způsobit pukání nebo termodestrukci nádobí a prodloužit dobu přípravy pokrmů.

JAK ZJISTÍTE, ŽE TOTO NÁDOBÍ JE VHODNÉ PRO MIKROVLNNOU TROUBU?

- Zapněte mikrovlnnou troubu a nastavte přepínač provozních režimů na maximální výkon (maximální teplotu), dejte do trouby na dobu 1 minuta nádobí a vedle něho postavte sklenici s vodou (~ 250 ml).
- Nádobí vhodné pro přípravu pokrmů v mikrovlnné troubě bude mít stejnou teplotu, jako před tím, co jste ho dali do trouby, a voda ve sklenici se ohřeje.

PRAKTICKÉ RADY

- Pro rovnoměrné ohřívání pokrmů obraťte je během přípravy.
- Nepoužívejte nádobí s úzkým hrdlem, láhve, protože mohou explodovat.
- Nepoužívejte teploměry pro měření teploty pokrmů. Používejte pouze speciální teploměry určené pro mikrovlnné trouby.

NEŽ SE OBRÁTÍTE NA SERVISNÍ SRŘEDISKO

- Nezapíná-li se trouba, překontrolujte, zda:
 - je zásuvka v provozu a v elektrické síti je proud;
 - je časovač nastaven správně;
 - dvířka dolehla.

RADIOVÉ PORUCHY

- Mikrovlnné trouby mohou způsobit poruchy při příjmu televizního a rozhlasového signálu.
- Aby poruchy byly minimální:
 - pravidelně čistěte dvířka a kovové těsnicí podložky;
 - stavte televizor co nejdále od mikrovlnné trouby;
 - nastavte přijímací anténu pro nejlepší výsledek.
 - připojte mikrovlnnou troubu a přijímač do různých linek elektrické sítě.

NASTAVENÍ

- Překontrolujte, zda uvnitř pečící trouby nejsou balící materiál a jiné předměty.
- Překontrolujte, zda nejsou poškozeny během převážení:
 - dvířka a kovové těsnicí podložky;
 - těleso spotřebiče nebo průzor;
 - vnitřní plochy trouby a dvířek.
- Má-li nová mikrovlnná trouba jakékoliv vady, obraťte se k prodejci.
- Postavte mikrovlnnou troubu na rovnou horizontální plochu. Musí být dost pevná, aby vydržela váhu trouby (i s potravinami a nádobím).
- Neumísťujte mikrovlnnou troubu v blízkosti zdrojů tepla.
- Nestavte nic na mikrovlnnou troubu ani nezavírejte větrací otvory.
- Pro normální provoz pečící trouby je potřeba volná prostora minimálně 20 cm shora, 10 cm zezadu a 5 cm z boků.

PŘÍPRAVA POKRMŮ V MIKROVLNNÉ TROUBĚ

- Potraviny dávejte do mikrovlnné trouby jednou vrstvou, silnější kusy dávejte blíže k okraji.

- Kontrolujte dobu přípravy, nastavujte minimální čas a postupně ho přidávejte, pokud je to třeba. Je-li doba přípravy příliš dlouhá, pokrmy začnou kouřit a hořet.
- UPOZORNĚNÍ:** Doba přípravy může být změněna vzhledem k tvaru, velikosti a poloze potravin. Velké a silné kusy se připravují déle, menší – rychleji.
- Přikryjte potraviny speciálními poklicemi nebo plastem, ohněte jeden z rohů pro vypouštění zbytků páry. Poklice se velmi ohřívají – buďte opatrní!
 - Pro rovnoměrnější ohřívání a rychlejší přípravu obraťte a míchejte pokrmy.
 - Kulaté/zaoblené mísy na rozdíl od hřtaných/obdélníkových také zajišťují rovnoměrnější ohřívání.
 - Rozmrazujte potraviny bez obalu ve mělké nádobě nebo na roštu pro mikrovlnnou troubu, nutně použijte otočnou skleněnou mísu. Při zamrazování potravin dbejte na to, aby měly kompaktnější tvar.
 - Minimální vzdálenost mezi potravinami, např. zeleninou, pečivem apod. má být 2,5 cm, aby příprava byla rovnoměrná.
 - Propíchněte silný obal, aby se potraviny neroztrhly.
 - Ohřívajte pouze hotové nebo studené pokrmy, míchejte je.
 - Popkorn – přesně sledujte návod výrobce a nenechávejte mikrovlnnou troubu bez dohledu. Není-li popkorn hotový za stanovenou dobu, přerušete přípravu. Příliš dlouhá doba přípravy může způsobit požár.
- VAROVÁNÍ:** Nepoužívejte obaly z hnědého papíru pro přípravu popkorna a nepoužívejte zbytky zrn. Nedávejte sáček s popkornem přímo na skleněnou mísu, dejte jej na talíř.

PROVOZ

NASTAVENÍ ČASU

- Připojte přístroj k elektrické síti.
- Při každém stisknutí jakéhokoli tlačítka uslyšíte zvukový signál, který potvrzuje stisknutí. Nastavení AKTUÁLNÍHO ČASU.
- Pro nastavení času stiskněte tlačítko HODINY («ЧАСЫ»), zvolte 12- nebo 24hodinový formát zadávání času a potom nastavte čas pomocí číselných tlačítek.
- Například: potřebujete nastavit čas 6:35.
- Stiskněte tlačítko HODINY («ЧАСЫ») jednou nebo dvakrát.
- Pomocí číselných tlačítek nastavte čas 6:35.
- Stiskněte tlačítko HODINY («ЧАСЫ») pro potvrzení nastaveného času.

POZNÁMKA: Chcete-li vidět aktuální čas během přípravy jídla, stiskněte tlačítko HODINY («ЧАСЫ»).

MIKROVLNŮ

- Maximální doba přípravy – 99 minut a 99 vteřin. Pro přípravu nastavte dobu přípravy a výkon záření.
- Například chcete připravovat potraviny během 10 minut v mikrovlnném režimu a s výkonem 60%.
- Dejte potraviny do trouby v pohotovostním režimu a zavřete dvířka.
- Stiskněte tlačítko VÝKON («МОЩНОСТЬ») pro nastavení síly výkonu P-60 (60% maximálního výkonu).

Počet stisknutí	Síla výkonu	Popis
1x	100% P100	Vysoký
2x	80% P-80	Přiměřeně vysoký
3x	60% P-60	Střední
4x	40% P-40	Přiměřeně nízký
5x	20% P-20	Nízký
6x	0% P-00	Nula

- Stiskněte tlačítko ČAS («ВРЕМЯ»).
- Pomocí číselných tlačítek nastavte dobu přípravy 10:00.
- Stiskněte tlačítko START («СТАРТ»).

POZNÁMKA: Chcete-li ukázat na displeji sílu výkonu během přípravy, stiskněte tlačítko POWER («POWER»).

RYCHLÝ START

- Díky této funkci můžete rychle zapnout troubu s maximálním výkonem.
- Dejte potraviny do trouby v pohotovostním režimu a zavřete dvířka. Stiskněte tlačítko RYCHLÝ START («БЫСТРЫЙ СТАРТ») pro nastavení času. Trouba začne provoz ihned po stisknutí tohoto tlačítka a bude automaticky nastavený maximální výkon. Maximální doba přípravy v tomto režimu je 10 minut. Můžete přidat čas přípravy v režimu přípravy pomocí stisknutí tlačítka RYCHLÝ START («БЫСТРЫЙ СТАРТ»).

ROZMRAZOVÁNÍ PODLE VÁHY

- Díky této funkci můžete rozmrazovat maso, drůbež a mořské plody podle hmotnosti potravin, kterou zadává uživatel. Po zadání hmotnosti potravin doba rozmrazování a výkon se počítají automaticky.
- Maximální hmotnost pro různé potraviny je uvedena níže.

Druh potravin	Maximální hmotnost	Indikace na displeji
Maso	2300 g	d1
Drůbež	4000 g	d2
Mořské plody	900 g	d3

- Například chcete rozmrazit 600 g krevet.
- Dejte krevety do trouby v pohotovostním režimu a zavřete dvířka.
- Stiskněte tlačítko ROZMRAZOVÁNÍ PODLE VÁHY («РАЗМОРОЗКА ПО ВЕСУ»), na displeji uvidíte indikaci pro zvolený druh potravin d3.

- Pomocí číselných tlačítek nastavte hmotnost 600 g.
- Stiskněte tlačítko START («СТАРТ»).

POZNÁMKA: Během rozmrazování uslyšíte zvukové signály, které oznámí, že musíte potraviny obrátit. Obráťte potraviny a stiskněte tlačítko START («СТАРТ»), aby rozmrazování pokračovalo.

ROZMRAZOVÁNÍ PODLE ČASU

- Díky této funkci můžete rozmrazovat podle času, který nastaví uživatel. Maximální doba rozmrazování činí 99 minut a 99 vteřin.
- Například potřebujete rozmrazovat potraviny během 5 minut.
- Dejte potraviny do trouby v pohotovostním režimu a zavřete dvířka.
- Stiskněte tlačítko ROZMRAZOVÁNÍ PODLE ČASU («РАЗМОРОЗКА ПО ВРЕМЕНИ»).
- Pomocí číselných tlačítek nastavte čas 05:00.
- Stiskněte tlačítko START («СТАРТ»).
- Poznámka: Během rozmrazování uslyšíte zvukové signály, které oznámí, že musíte potraviny obrátit. Obráťte potraviny a stiskněte tlačítko START («СТАРТ»), aby rozmrazování pokračovalo.

ODLOŽENÍ STARTU

- Díky této funkci můžete spustit troubu automaticky v nastavený předem čas.
- Například aktuální čas je 11:10. Chcete, aby trouba automaticky zahájila provoz v 11:30.
- Dejte potraviny do trouby v pohotovostním režimu a zavřete dvířka.
- Zvolte program přípravy.
- Stiskněte tlačítko ODLOŽENÍ STARTU («ОТЛОЖКА СТАРТА»).
- Pomocí číselných tlačítek nastavte čas zahájení 11:30.
- Stiskněte tlačítko START («СТАРТ»).

POZNÁMKA: Nejdříve se ujistěte, že hodiny ukazují přesný čas. Můžete zkontrolovat čas zahájení startu v režimu programování pomocí stisknutí tlačítka ODLOŽENÍ STARTU («ОТЛОЖКА СТАРТА»). Stisknutím tlačítka STORNO («ОТМЕХА») vypnete tuto funkci.

PŘÍPRAVA V NĚKOLIKA KROCÍCH

- Program přípravy se může skládat z několika kroků (max. 3), které budou prováděné postupně. Přípravu v několika krocích můžete používat během přípravy složitějších jídel.
- Postup:
- Dejte potraviny do trouby v pohotovostním režimu a zavřete dvířka.
- Nastavte potřebný program.
- Stiskněte tlačítko PAMĚŤ («ПАМЯТЬ»).
- Nastavte potřebný program.
- Stiskněte tlačítko PAMĚŤ («ПАМЯТЬ»).
- Nastavte potřebný program.
- Stiskněte tlačítko START («СТАРТ»).

POZNÁMKA: Přípravu v několika krocích můžete použít pouze na přípravu pomocí mikrovlnného záření.

AUTOMATICKÁ PŘÍPRAVA

- Pro přípravu v tomto režimu nemusíte zadávat dobu přípravy nebo výkon, stačí druh potravin a hmotnost. Stiskněte jednou nebo několikrát tlačítko s odpovídajícím symbolem druhu potravin pro zadání hmotnosti. Například: příprava kuře.
- Dejte potraviny do trouby v pohotovostním režimu a zavřete dvířka.
- Stiskněte tlačítko zobrazující kuře několikrát pro zadání hmotnosti.

Potraviny	Hmotnost
Pizza	150 g 300 g 450 g
Ryby	200 g - 600 g
Kuře	200 g - 600 g
Zelenina	200 g - 600 g
Rýže	150 g 300 g 450 g 600 g
Pasta	100 g - 300 g
Maso	200 g - 600 g

- Stiskněte tlačítko START («СТАРТ»).

ZÁMEK PRO OCHRANU DĚTÍ

- Používejte tuto funkci, abyste zabránili před náhodným použitím trouby dětmi. Pokud zámek je aktivní, na displeji uvidíte indikaci CHILD LOCK. V tomto případě není možné zapnout troubu.
- Uzamčení: Stiskněte a držte tlačítko STORNO («ОТМЕХА») během 3 vteřin. Uslyšíte zvukový signál a na displeji uvidíte indikaci zámku.
- Odemčení: Stiskněte a držte tlačítko STORNO («ОТМЕХА») během 3 vteřin. Indikace zámku zmizí.

POZNÁMKA: Trouba nefunguje s otevřenými dvířky.

ČIŠTĚNÍ A ÚDRŽBA

- Pravidelně čistěte troubu a pokaždé odstraňujte z jejího povrchu všechny zbytky pokrmů.
- Před čištěním vypněte mikrovlnnou troubu a odpojte ji od elektrické sítě.
- Počkejte, až mikrovlnná trouba úplně vychladne.
- Otřete ovládací panel, vnější a vnitřní plochy vlhkým hadrem s mycím prostředkem.
- Nepoužívejte útočné látky ani brusné materiály.

- Pro odstranění nepříjemných zápachů nalijte do nějaké hluboké nádoby vhodné do mikrovlnné trouby jednu sklenici vody se šťávou jednoho citrónu a dejte ji uvnitř trouby. Nastavte časovač na 5 minut, přepínač režimů do maximální polohy. Až uslyšíte zvukové signál a mikrovlnná trouba se vypne, vyndejte nádobu a vytřete mikrovlnnou troubu suchým hadrem.

SKLADOVÁNÍ

- Překontrolujte, zda je mikrovlnná trouba odpojena od elektrické sítě a úplně vychladla.
- Splňte všechny pokyny části ČIŠTĚNÍ A ÚDRŽBA.
- Skladujte mikrovlnnou troubu s pootevřenými dvířky v suchem a chladném místě.

BG РЪКОВОДСТВО ЗА ЕКСПЛОАТАЦИЯ ПРАВИЛА ЗА БЕЗОПАСНОСТ

- ВАЖНИ УКАЗАНИЯ ЗА БЕЗОПАСНОСТ, МОЛЯ, ПРОЧЕТЕТЕ ВНИМАТЕЛНО И ЗАПАЗЕТЕ ЗА БЪДЕЩА СПРАВКА.

- Неправилна експлоатация може да доведе до неизправности в работата на уреда или да причини здравословни и материални щети.
- Преди първо включване проверете, дали посочените технически характеристики на уреда съответстват с захранването във Вашата мрежа.

ВНИМАНИЕ! Щепселът на кабела и кабелът са заземени. Затова включвайте уреда само в специални заземени контакти.

- Използва се само за битови нужди и съответно това ръководство за експлоатация. Уредът не е предназначен за промишлена употреба.
- Не експлоатирайте уреда навън.
- Винаги изключвайте уреда от контакта, ако не го ползвате, а също така преди да го почиствате.
- Фурната не трябва да се управлява от хора (включително деца) с понижени физически, сетивни или умствени способности, или от лица, които не притежават съответните знания и опит, ако тези лица не са под надзор или не са инструктирани относно използването на фурната от друго лице, отговарящо за тяхната безопасност.
- Не поправяйте уреда самостоятелно. За отстраняване на повреди се обърнете в най-близкия сервизен център.
- Децата не трябва да се оставят сами до фурната и не трябва да им се разрешава да играят с нея.
- В тези случаи, когато захранващият кабел е повреден, с цел избягване на рискови ситуации, захранващият кабел трябва да бъде заменен от производителя или оторизиран център за обслужване, или от квалифициран специалист.

ВНИМАНИЕ! Използване на печката без надзор на възрастен се разрешава на децата само в случая, ако са им дадени съответни и точни инструкции за безопасното ползване на уреда и ако е казано за евентуалните опасности, които могат да възникнат при неправилна експлоатация на печката.

- Не оставяйте включения уред без надзор.
 - Използвайте само съставните части от комплекта.
 - Не експлоатирайте изделия с повреден кабел.
- ВНИМАНИЕ!** При повреда на вратичката или уплътнителите ѝ се забранява да експлоатирате печката, докато квалифициран специалист отстрани нередовността.

ВНИМАНИЕ! С цел предотвратяване на поява на излишно микровълново излъчване всички поправки, свързани с каквото и да било разглобяване на печката, трябва да се извършват само от специалисти.

- Следете, кабелът да не докосва горещи повърхности и остри предмети.
- Не дърпайте, не усуквайте кабела, а също така не обвивайте с кабела корпуса на уреда.
- Използвайте микровълновата печка само за приготвяне на продукти. В никакъв случай не подсушавайте в нея дрехи, хартия или други предмети.

ВНИМАНИЕ! Течности или други продукти да не се затоплят в затворени съдове с цел предотвратяване тяхната експлозия.

- При затопляне на течностите с помощта на микровълни, може да има силно бълбукане, затова внимавайте със съдовете, когато ги използвате.
- За да продуктите не се пукат по време на приготвяне, преди да ги слагате в печката, набодете с вилица или нож обелката или кожата на картофи, ябълки, кестени, салам и т.н.
- При затопляне в печката на продуктите, опаковани в леснозапалими материали, такива като пластмаса или хартия, необходимо е да наблюдавате процеса, за да избегнете изгаряния.
- С цел предотвратяване на изгаряния в камерата на печката е необходимо:
 - избягвайте загаряне на продукта в резултата не много дълго готвене;
 - слагайте продуктите в микровълновата печка без опаковка или фолио;
 - в случая на изгаряния в камерата, изключете печката, без да отваряте вратичката, и извадете щепсела от контакта.
- Не включвайте печката с празна камера. Не ползвайте камерата за съхраняване на нещата.
- Микровълновата печка не е предназначена за консервиране на храни.
- Не слагайте продуктите непосредствено на дъното на камерата, използвайте сваляща се решетка или табла.
- Винаги проверявайте температурата на пригответената храна, особено, ако тя е предназначена за деца. Не слагайте храната на масата веднага след приготвянето ѝ, нека тя първо да изстине.
- Като следвате готварски рецепти, внимавайте, защото някои продукти (сладка, пудинги, пълнежи за сладкиши от бадеми, захар или захаросани плодове) много бързо се затоплят.

- С цел предотвратяване на късо съединение или разваляне на печката, не допускайте попадане на вода във вентилационните отвори.

ВНИМАНИЕ:

- Продуктите трябва да се приготвят в специални съдове, а не да се слагат непосредствено върху стъклената чиния, с изключение на случаи, за които се пише в готварски рецепти.
- Използвайте само тези съдове, които са подходящи за експлоатация в микровълнови печки.
- Използвайте съдове, подходящи за микровълновите печки, само в съответствие с инструкции на производителя.
- Помнете, че в микровълновата печка храната се затопля много по-бързо, отколкото самите съдове, затова много внимавайте при вадене на нещата от камерата, не бързайте при отваряне на капака на съда, за да не се опечете от парата.
- Предварително премахвайте от продукта опаковка, метални обвивки и фолио.
- **Да не се готвят яйца с черупки и да не се притоплят твърдо сварени яйца в микровълнова печка, тъй като яйцата могат да се взривят и след като притоплянето в микровълновата е приключило.**
- Недостатъчно поддържане на печката в чисто състояние може да доведе до изхабяване на повърхността, което ще повлияе отрицателно на работата ѝ и може да има неблагоприятни последици за човека при експлоатацията на уреда.
- Ако изделието известно време се е намирало при температура под 0°C, тогава преди да го включите, то трябва да престои на стайна температура не по-малко от 2 часа.
- Производителят си запазва правото без допълнително уведомление да внася незначителни промени в конструкцията та на изделието, като същите да не влияят кардинално върху неговата безопасност, работоспособност и функционалност.

СЪДОВЕ ЗА МИКРОВЪЛНОВАТА ПЕЧКА

ВНИМАНИЕ! Следвайте маркировка върху съдове и препоръки на производителя.

ПОДХОДЯЩИ СА:

- **Термоустойчиво стъкло** – най-добрият материал на съдове за готвене в микровълновата печка.
- **Термоустойчив пластик** – в такива съдове не се препоръчва да се приготвя храна с високо съдържание на мазнина или захар. Забранява се да се използват плътно затварящи се опаковки.
- **Фаянс и порцелан** – подходящи са за приготвяне в микровълновата печка, с изключение на позлатени, посребрени съдове или тези, които имат декоративни метални елементи.
- **Специална опаковка** (хартиена, пластмасова и др.), предназначена за микровълнови печки – стриктно спазвайте препоръки на производителя.

НЕ СА ПОДХОДЯЩИ

- **Найлоново фолио за съхраняване на продуктите, а също така термоустойчиви найлонови торбички** – не са подходящи за пържене на месо и различни други продукти.
- **Метални съдове (алуминиеви, от неръждаема стомана и др.) и фолио*** – екранират микровълни; при контакта с вътрешните повърхности на камерата могат да предизвикат искрене или късо съединение по време на приготвяне.

*Отделни части на продукта обръщайте един път за да избегнете чрезмерно претопляне или загаряне на храната. Не допускайте контакта с вътрешните повърхности на камерата, разстоянието до тях трябва да бъде не по-малко от 2 см.

- **Топими пластмаси** – не са подходящи за използване в микровълновите печки.
- **Лакирани съдове** – под въздействие на микровълни лакът може да се разтопи.
- **Обикновено стъкло (също фигурно или дебело)** – под въздействие на високи температури може да се деформира.
- **Хартия, сламка, дърво** – под въздействие на високи температури могат да се възпламенят.
- **Меламинови съдове** – могат да поглъщат микровълново излъчване, което предизвиква спукване или термодеструкция и съществено увеличава време на приготвяне.

КАК ДА ОПРЕДЕЛИМ СЪДОВЕ, ПОДХОДЯЩИ ЗА МИКРОВЪЛНОВАТА ПЕЧКА?

- Включете печката и поставете превключвателя на режими за работа в максимално положение (максимална температура), поместете в печката за 1 минута тестван съд и поставете заедно с него чаша вода (~ 250 мл).
- Съдовете, подходящи за използване в микровълновите печки, съхраняват същата температура, която беше преди слагането им в печката, при това водата ще се затопли.

ПРЕПОРЪКИ

- За равномерно затопляне на продуктите можете да ги обръщате.
- Не ползвайте такива съдове с тесни отвори, като бутилки и т.н., защото те могат да експлодират.
- Не ползвайте термометри за измерване на температура на продуктите. Използвайте само специални термометри, предназначени за микровълновите печки.

ПРЕДИ ДА СЕ ОБЪРНЕТЕ В СЕРВИЗА

- Ако печката не се включва, проверете:
 - контактите трябва да са в работно състояние, а в мрежата да има напрежение;
 - таймерът да е поставен правилно;
 - вратичката да е затворена добре.

РАДИОСМУЩЕНИЯ

- Микровълни могат да предизвикват смущения при приемане на теле- или радиосигнали.
- За да минимизирате смущенията:
 - редовно почиствайте вратичките и металните уплътнители;
 - слагайте телевизора или радиото колкото може по-далече от микровълновата печка;

- нагласете антената за да постигнете най-добри резултати на излъчването;
- включвайте радиото и микровълновата печка в различни контакти.

УСТАНОВКА

- Проверете, вътре в печката да няма опаковъчни материали или странични предмети.
- Проверете, не са ли повредени при транспортиране:
 - вратичката и металните уплътнители;
 - корпусът и прозорчето;
 - вътрешна повърхност на камерата.
- При наличие на някакви дефекти не включвайте печката, обърнете се към продавача или в сервизен център.
- Поставете микровълновата печка върху равна хоризонтална повърхност, тя да бъде доста стабилна, за да издържи теглото на печката заедно с продукти и съдове.
- Не слагайте печката близо до източници на топлина.
- Нищо не слагайте върху печката. Не затваряйте вентилационните отвори.
- За нормална работа на печката трябва да осигурите свободно пространство за вентилация: не по-малко от 20 см отгоре, 10 см откъм задната панела и не по-малко от 5 см от двете страни.

ГОТВЕНЕ В МИКРОВЪЛНОВАТА ПЕЧКА

- Слагайте продуктите само на един слой, по-дебели парчета да бъдат поместени към края.
- Следете времето на приготвяне, първо сложете минимално време, а после го увеличавайте, ако е необходимо. При много дълго готвене продуктите могат да изгорят.

ЗАБЕЛЕЖКА: Времето за приготвяне може да се променя също в зависимост от форма, размери и положение на продуктите. Големи или дебели парчета се готвят по-дълго време, а дребни – по-бързо.

- Похлупвайте продуктите със специални капаци или пластик, като отгъвате единия им ъгъл за излизане на излишна пара. Капаците много силно се нагряват – внимавайте при ваденето им.!
- За по-равномерно затопляне и по-бързо приготвяне обръщайте и разбърквайте продуктите.
- Кръгли/овални чинии, за разлика от квадратни/правоъгълни също осигуряват по-равномерно затопляне.
- Размразявайте продуктите без опаковка в плитка чиния или върху специална решетка за микровълнова печка, задължително с въртящата се стъклена чиния. Когато замразявате продуктите, придавайте им, по възможност, по-компактна форма.
- Разстоянието между продуктите, например, зеленчуци, кексове и т.п. трябва да бъде не по-малко от 2,5 см, за да има равномерно обработване.
- Прободете дебела кожа или обелка на продукта, той да не се напука.
- Затопляйте само готови или охладени продукти, като ги разбърквате.
- Пуканки – стриктно спазвайте инструкции на производителя и не оставяйте микровълновата печка без надзор. Ако продуктът още не е готов в нужното време, прекъснете приготвянето. Прекалено дълго обработване може да доведе до изгаряния.

ВНИМАНИЕ: Не ползвайте пликчетата от кафява хартия за приготвяне на пуканки и не обработвайте остатъци от царевица. Не слагайте опаковката с пуканки непосредствено върху стъклената чиния, а върху допълнителна.

РАБОТА

НАСТРОЙВАНЕ НА ВРЕМЕТО

- Включете уреда към електрическата мрежа.
- При всяко натискане на какъв-то и да било бутон ще се чува звуков сигнал за потвърждаване на натискането. Настройване на ТЕКУЩОТО ВРЕМЕ
- За настройване на времето натиснете бутона «ЧАСОВНИК» («ЧАСЫ»), за да изберете 12- или 24-часовия формат за въвеждане на времето, а след това въведете времето, като ползвате цифровите бутони.
- Например: настройване на времето 6: 35.
- Натиснете бутона «ЧАСОВНИК» («ЧАСЫ») един или два пъти.
- С помощта на цифровите бутони въведете времето «6:35».
- Натиснете бутона «ЧАСОВНИК» («ЧАСЫ»), за да потвърдите въведеното време.

ЗАБЕЛЕЖКА: За показване на текущото време в процеса на готвене натиснете бутона «ЧАСОВНИК» («ЧАСЫ»).

МИКРОВЪЛНИ

- Максималното време за готвене е – 99 минути и 99 секунди. За готвене трябва да въведете времето за готвене и мощността на излъчване.
- Предположим, че е необходимо да готвите продукта в продължение 10 минути в режима на микровълновото готвене с нивото на мощността 60%.
- В режима на очакване поставете продукта в печката и затворете вратичката.
- Натиснете бутона «МОЩНОСТ» («МОЩНОСТЬ») толкова пъти, колкото е необходимо за да настроите нивото на мощността «P-60» (60% от максималната мощност).

Количество натискания	Ниво на мощността	Описание
1 път	100% P100	Високо
2 пъти	80% P-80	Умерено високо
3 пъти	60% P-60	Средно
4 пъти	40% P-40	Умерено ниско
5 пъти	20% P-20	Ниско

6 пъти	0% P-00	Нула
--------	---------	------

- Натиснете бутона «ВРЕМЯ» («ВРЕМЯ»).
- С помощта на цифровите бутони въведете времето за готвене «10:00».
- Натиснете бутона «СТАРТ».

ЗАБЕЛЕЖКА: За въвеждане на дисплея на нивото на мощността по време на готвене натиснете бутона «POWER».

БЪРЗ СТАРТ

- Тази функция позволява да включите печката с максималното ниво на мощността.
- В режима на очакване поставете продуктите в печката и затворете вратичката. След това натиснете бутона «БЪРЗ СТАРТ» («БЫСТРЫЙ СТАРТ») толкова пъти, колкото е необходимо за да настроите времето. Печката ще започне работата веднага след натискане на бутона и автоматично ще се установи максималното ниво на мощността. Максималното време за готвене в този режим е – 10 минути. В режима за готвене можете да добавите времето, като натиснете бутона «БЪРЗ СТАРТ» («БЫСТРЫЙ СТАРТ»).

РАЗМРАЗЯВАНЕ СПОРЕД ТЕГЛО

- Тази функция позволява да размразявате месо, птиче месо, морски деликатеси в зависимост от теглото на продукта, което се въвежда от ползвателя. След въвеждане на теглото на продукта изчисляването на времето и мощността на размразяване става автоматично.
- Максимално допустимото тегло за всяка категория от продуктите е посочено по-надолу.

Категория на продукта	Максимално тегло	Индикация върху дисплея
Месо	2300 г	d1
Птиче месо	4000 г	d2
Морски деликатеси	900 г	d3

- Предположим, че трябва да размразите скариди с общо тегло 600 гр.
- В режима на очакване сложете скаридите в печката и затворете вратичката.
- Натискайте бутона «РАЗМРАЗЯВАНЕ СПОРЕД ТЕГЛО» («РАЗМОРОЗКА ПО ВЕСУ»), така че върху дисплея да се изпише категорията на продукта «d3».
- С помощта на цифровите бутони въведете теглото - 600 г.
- Натиснете бутона «СТАРТ» («СТАРТ»).

ЗАБЕЛЕЖКА: По време на размразяване ще се чуват звукови сигнали, които ще информират ползвателя, че продуктът трябва да се обърне. След сигнала обърнете продукта и натиснете бутона «СТАРТ» («СТАРТ»), за да възобновите размразяване.

РАЗМРАЗЯВАНЕ СПОРЕД ВРЕМЕ

- Тази функция позволява да размразявате продукти в зависимост от времето, което се въвежда от ползвателя. Максималното време на размразяване е – 99 минути и 99 секунди.
- Предположим, че трябва да размразите продукта в продължение на 5 минути.
- В режима на очакване сложете скаридите в печката и затворете вратичката.
- Натиснете бутона «РАЗМОРОЗКА ПО ВРЕМЕНИ».
- С помощта на цифровите бутони въведете времето «05:00».
- Натиснете бутона «СТАРТ» («СТАРТ»).
- Забележка: По време на размразяване ще се чуват звукови сигнали, които ще информират ползвателя, че продуктът трябва да се обърне. След сигнала обърнете продукта и натиснете бутона «СТАРТ» («СТАРТ»), за да възобновите размразяване.

ОТЛОЖЕН СТАРТ

- Тази функция позволява да пуснете печка в автоматичен режим в посоченото по-рано време.
- Предположим, че текущото време е - 11:10. Необходимо е печката да се включи автоматично в 11:30. За това:
- В режима на очакване сложете продуктите в печката и затворете вратичката.
- Въведете програмата за готвене.
- Натиснете бутона «ОТСРОЧКА СТАРТА» («ОТЛОЖЕН СТАРТ»).
- С помощта на цифровите бутони въведете времето на включване «11:30».
- Натиснете бутона «СТАРТ» («СТАРТ»).

ЗАБЕЛЕЖКА: Преди да започнете работата, уверете се, че часовникът показва точното време. В режима на програмиране на старта можете да проверите времето за започване на работата, като натиснете бутона «ОТСРОЧКА СТАРТА» («ОТЛОЖЕН СТАРТ»). Ако, докато върху дисплея се въвежда времето за започване на работата, ще се натисне бутона «ОТМЕНА» («ОТМЯНА»), тази функция ще бъде деактивирана.

ГОТВЕНЕ НА НЯКОЛКО ЕТАПА

- Програмата за готвене може да състои от отделни етапи (не повече от 3), които се извършват последователно. Готвенето на няколко етапа може да се използва при готвене на ястията по някои сложни рецепти.
- Последователност на действията:
- В режима на очакване сложете продуктите в печката и затворете вратичката.
- Въведете програмата за готвене.
- Натиснете бутона «ПАМЕТ» («ПАМЯТЬ»).
- Въведете програмата за готвене.
- Натиснете бутона «ПАМЕТ» («ПАМЯТЬ»).
- Въведете програмата за готвене.

- Натиснете бутона «СТАРТ» («СТАРТ»).

ЗАБЕЛЕЖКА: При въвеждане на програмата можете да програмирате само готвене с помощта на микровълновото излъчване.

АВТОМАТИЧНО ГОТВЕНЕ

- За готвене на продукти в този режим не трябва да въвеждате времето за готвене или мощността на излъчване. Достатъчно е да посочите типа на продукта и теглото. За тази цел трябва веднъж или няколко пъти да натиснете бутона със съответния символ на продукта, за да въведете теглото му. Например: готвене на пиле.
- В режима на очакване сложете продуктите в печката и затворете вратичката.
- Натиснете бутона с изображението на пиле няколко пъти за да въведете теглото на продукта.

Продукт	Тегло
Пица	150 гр. 300 гр. 450 гр.
Риба	200 гр.-600 гр.г
Пиле	200 гр.-600 гр.
Зеленчуци	200 гр.-600 гр.
Орис	150 гр. 300 гр. 450 гр. 600 гр.
Паста	100 гр.-300 гр.
Месо	200 гр.-600 гр.

- Натиснете бутона «START».

БЛОКИРАНЕ ОТ ДОСТЪПА НА ДЕЦА

- Ползвайте тази функция за защита на печката от случаен достъп на деца. Докато блокирането е активно, върху дисплея ще се изписва индикаторът «CHILD LOCK» (ЗАЩИТА ОТ ДОСТЪПА НА ДЕЦА) (ЗАЩИТА ОТ ДЕТЕЙ). В този случай печката не може да се включи.
- Активиране на блокиране: Натиснете и дръжте в натиснато състояние бутона «ОТМЯНА» («ОТМЕНА») в продължение на 3 секунди. Ще се чуе звуков сигнал и върху дисплея ще се изпише сигналът за блокиране.
- Деактивиране на блокиране: Натиснете и дръжте в натиснато състояние бутона «ОТМЯНА» («ОТМЕНА») в продължение на 3 секунди. Индикаторът на блокиране върху дисплея ще изгасне.

ЗАБЕЛЕЖКА: При отворена вратичка печката няма да работи.

ПОЧИСТВАНЕ И ПОДДРЪЖКА

- Печката трябва да бъде почиствана редовно, а също така да се отстраняват всякакви остатъци от храна по нея.
- Преди почистване изключете печката и извадете щепсела от контакта.
- Изчакайте печката да изстине напълно.
- Забършете панелата на управление, външните и вътрешните повърхности, стъклената чиния с влажен парцал и препарат.
- Не ползвайте агресивни вещества или драскащи материали.
- Ако искате да отстраните неприятна миризма, сипете в някакъв дълбок съд, подходящ за микровълновите печки, чаша вода със сок на един лимон и го сложете вътре в печката. Поставете таймера на 5 минути, а превключвателя на режими за работа в максимално положение. Когато ще прозвучи звуковия сигнал и печката ще се изключи, извадете съда и забършете вътрешните повърхности на камерата със сух парцал.

СЪХРАНЯВАНЕ

- Проверете печката да е изключена от контакта и да е изстинала напълно.
- Изпълнявайте всички изисквания от раздела «ПОЧИСТВАНЕ И ПОДДРЪЖКА».
- Съхранявайте печката с леко отворена вратичка на сухо и чисто място.

УА ПОРАДНИК З ЕКСПЛУАТАЦІЇ

- Шановний покупець! Ми вдячні Вам за придбання продукції торговельної марки SCARLETT та довіру до нашої компанії. SCARLETT гарантує високу якість та надійну роботу своєї продукції за умов дотримання технічних вимог, вказаних в посібнику з експлуатації.
- Термін служби виробу торгової марки SCARLETT у разі експлуатації продукції в межах побутових потреб та дотримання правил користування, наведених в посібнику з експлуатації, складає 2 (два) роки з дня передачі виробу користувачеві. Виробник звертає увагу користувачів, що у разі дотримання цих умов, термін служби виробу може значно перевищити вказаний виробником строк.

ЗАХОДИ БЕЗПЕКИ

- **ВАЖЛИВІ ІНСТРУКЦІЇ З БЕЗПЕКИ. ПРОЧИТАЙТЕ УВАЖНО ТА ЗБЕРЕЖІТЬ ЗАДЛЯ МАЙБУТНІХ ДОВІДОК.** Невірне використання приладу може привести до його поломки та завдати шкоду користувачеві.
- Перед першим вмиканням перевірте, чи відповідають технічні характеристики виробу, що зазначені на наклейці, параметрам електромережі.

УВАГА! Вилка шнура живлення має провід та контакт заземлення. Підключайте прилад тільки до відповідних заземлених розеток.

- Використовувати тільки у побуті відповідно до даної Інструкції з експлуатації. Прилад не призначений для виробничого використання.
- Використовувати тільки у приміщеннях.
- Завжди відключайте пристрій з електромережі перед очищенням, або якщо Ви його не використовуєте.

- Прилад не призначений для використання особами (включаючи дітей) зі зниженими фізичними, чуттєвими або розумовими здібностями або у разі відсутності у них опиту або знань, якщо вони не знаходяться під контролем або не проінструктовані про використання приладу особою, що відповідає за їх безпеку.
- Діти повинні знаходитись під контролем, задля недопущення ігор з приладом.

УВАГА! Використання печі без нагляду дозволяється дітям тільки тоді, якщо їм були надані відповідні й зрозумілі інструкції про безпечне користування піччю та про ту небезпеку, яка може виникнути у разі невідповідного використання печі.

- Не залишайте увімкнений прилад без догляду.
- Не використовуйте приладдя, що не входить до комплекту поставки.
- У разі пошкодження кабелю живлення, його заміну, з метою запобігання небезпеці, повинен виконувати виробник або уповноважений їм сервісний центр, або аналогічний кваліфікований персонал.

УВАГА! У разі ушкодження дверцят або ущільнювача дверцят працювати з піччю заборонено доти, поки кваліфікований спеціаліст не усуне несправність.

УВАГА! В цілях запобігання небезпеці підвищеного витоку мікрохвильового випромінювання усі ремонтні роботи, пов'язані зі зняттям будь-яких кришок, повинні виконуватись тільки спеціалістами.

- Стежте, щоби шнур живлення не торкався гострих крайок та гарячих поверхонь.
- Не тягніть за шнур живлення, не перекручуйте та не обмотуйте його навколо пристрою.
- Використовуйте мікрохвильову піч тільки для готування їжі. Ні в якому разі не сушіть в ній одяг чи папір, або інші предмети.

УВАГА! Рідину або інші продукти не можна розігрівати у закритих ємностях, щоб запобігти вибуху цих ємностей.

- При нагріванні напоїв за допомогою мікрохвиль може мати місце наступне інтенсивне кипіння, тому необхідно приділяти увагу та обережність при роботі з ємностями.
- Щоби продукти не лопалися під час готування, перед закладкою до печі протикайте ножем, або вилкою їх шкірку, чи оболонку, наприклад, картоплі, яблук, каштанів, ковбаси та ін.
- У разі нагрівання у печі продуктів харчування у посуді з легкозаймистих матеріалів, таких як пластик або папір, необхідно слідкувати за піччю, щоб не допустити займання.
- Щоб уникнути займання у духовій шафі печі необхідно:
 - уникати пригорання продуктів у результаті занадто тривалого готування;
 - закладати продукти у мікрохвильову піч без упаковки, у т.ч. без фольги;
 - у випадку займання в камері, не відкриваючи дверцят, вимкніть піч та відключіть її з електромережі.
- Не вмикайте печі з порожньою камерою. Не використовуйте камеру для збереження будь-чого.
- Мікрохвильова піч не призначена для консервування продуктів.
- Не викладайте продукти безпосередньо на дно камери, використовуйте скляний посуд.
- Завжди перевіряйте температуру готової їжі, особливо, якщо вона призначена для дітей. Не подавайте блюдо до столу відразу ж після приготування, дайте йому трохи охолонути.
- Керуйтеся рецептами приготування, але пам'ятайте, що деякі продукти (джеми, пудинги, начинки для пирога з мигдалю, цукру чи цукатів) нагріваються дуже швидко.
- Щоб уникнути короткого замикання та пошкодження печі, не допускайте потраплення води у вентиляційні отвори.

УВАГА:

- Продукти варто готувати у спеціальному посуді, а не викладати безпосередньо на скляне блюдо, за винятком випадків, особливо обговорених у рецепті приготування.
- Використовуйте тільки посуд, призначений для мікрохвильової печі.
- Придатним для готування у мікрохвильових пічах посудом слід користуватися у строгій відповідності з інструкціями виробника посуду.
- Пам'ятайте, що у мікрохвильовій печі вміст нагрівається набагато швидше, ніж посуд, тому будьте дуже уважні, коли виймаєте посуд з печі, обережно відкривайте кришку щоб не обваритися паром.
- Попередньо видаляйте з продуктів, або з їх упаковки металеві стрічки та фольгу.
- **У мікрохвильових печах не можна готувати яйця в шкарлупі та розігрівати зварені вкруту яйця, так як вони можуть вибухнути навіть після закінчення мікрохвильового розігріву.**
- Неналежне утримання печі в чистоті може призвести до зносу поверхні, що може негативно позначитися на роботі приладу і створити потенційну небезпеку для користувача.
- Обладнання відповідає вимогам Технічного регламенту обмеження використання деяких небезпечних речовин в електричному та електронному обладнанні.
- Якщо виріб деякий час знаходився при температурі нижче 0°C, перед увімкненням його слід витримати у кімнаті не менше 2 годин.
- Виробник залишає за собою право без додаткового повідомлення вносити незначні зміни до конструкції виробу, що кардинально не впливають на його безпеку, працездатність та функціональність.

ПОСУД ДЛЯ МІКРОХВИЛЬОВОЇ ПЕЧІ

УВАГА! Керуйтеся маркіруванням на посуді та вказівками виробника.

ПРИДАТНА

- **Жаростійке скло** – найкращий матеріал посуду для готування у мікрохвильовій печі.
- **Термостійкий пластик** – у такому посуді не слід готувати їжу з високим вмістом жиру, або цукру. Не можна використовувати контейнери, що щільно закриваються.
- **Фаянс і порцеляна** – придатні для приготування у мікрохвильовій печі, за винятком посуду позолоченого, посрібленого, чи з декоративними металевими елементами.
- **Спеціальна упаковка** (паперова, пластикова, та ін.), призначена для мікрохвильових печей – строго дотримуйтесь вказівок виробника.

НЕПРИДАТНА

- **Плівка для збереження продуктів, а також термостійкі поліетиленові пакети** – непридатні для смаження м'яса та будь-яких інших продуктів.
- **Металевий посуд (алюмінієвий, з нержавіючої сталі та ін.) і продовольча фольга*** – екранують мікрохвилі; при контакті зі стінками жарової шафи можуть викликати іскріння та коротке замикання у процесі готування.

*Можна застосовувати для огортання одним шаром окремих частин продукту щоб уникнути перегріву та пригорання. Не допускайте контакту зі стінками, відстань до них повинна бути не меншою, ніж 2 см.

- **Плавкі пластики** – непридатні для готування у мікрохвильовій печі.
- **Лакований посуд** – під впливом мікрохвиль лак може розплавитися.
- **Звичайне скло (у т.ч. фігурне і товсте)** – під впливом високих температур може деформуватися.
- **Папір, соломка, дерево** – під впливом високої температури можуть зайнятися.
- **Меламіновий посуд** – може поглинати мікрохвильове випромінювання, що викликає його розтріскування, або термодеструкцію, а також істотно збільшує час приготування.
- При нагріванні в печі харчових продуктів у посуді з пластику або паперу необхідно стежити за пічкою, щоб не допустити загорання.

ЯК ВИЗНАЧИТИ, ЧИ ПРИДАТНИЙ ПОСУД ДЛЯ МІКРОХВИЛЬОВОЇ ПЕЧІ?

- Увімкніть піч, та установіть перемикач режимів роботи на максимальну потужність (максимальна температура), помістіть у піч на 1 хвилину посуд, що підлягає тестуванню, та поставте поруч склянку води (~ 250 мл).
- Посуд, придатний для готування їжі у мікрохвильовій печі залишиться приблизно тієї ж температури, що і перед установкою у піч, у той час, як вода у склянці нагріється.

КОРИСНІ ПОРАДИ

- Щоби продукти рівномірно прогрівалися перевертайте їх під час готування.
- Не використовуйте посуд з вузьким отвором, пляшки, тому що вони можуть вибухнути.
- Для виміру температури продуктів використовуйте тільки спеціальні термометри, призначені для мікрохвильових печей.

ПЕРШ, НІЖ ЗВЕРНУТИСЯ ДО СЕРВІСУ

- Якщо піч не вмикається, перевірте:
 - справність розетки та наявність напруги у електромережі;
 - правильність установки таймера;
 - чи щільно зачинені дверцята.

РАДІОПЕРЕШКОДИ

- Мікрохвилі можуть викликати перешкоди під час прийому теле-, чи радіосигналів.
- Щоб мінімізувати перешкоди:
 - регулярно очищайте дверцята та ущільнювачі;
 - розміщайте телевізор чи радіоприймач якнайдалі від мікрохвильової печі;
 - прямуйте прийомну антену для досягнення найкращого результату;
 - підключіть мікрохвильову піч та приймач до різних ліній електромережі.

УСТАНОВКА

- Переконайтеся, що усередині печі немає матеріалів від упаковки та сторонніх предметів.
- Перевірте, чи не ушкодилися при транспортуванні:
 - дверцята та ущільнювачі;
 - корпус та оглядове вікно;
 - стінки камери.
- При виявленні будь-яких дефектів не вмикайте піч; зверніться до продавця, або у сервісний центр.
- Установіть мікрохвильову піч на рівну горизонтальну поверхню, досить міцну, щоб витримати вагу печі з продуктами і посудом.
- Не розміщуйте піч поблизу теплових джерел.
- Нічого не кладіть на піч. Не перекривайте вентиляційні отвори.
- Для нормальної роботи печі необхідно забезпечити простір для вільної вентиляції: не менш: 20 см зверху, 10 см від задньої панелі та й не менш ніж 5 см з бокових сторін.

СПОСОБИ ГОТУВАННЯ У МІКРОХВИЛЬОВІЙ ПЕЧІ

- Розміщуйте продукти тільки одним шаром, товстіші шматки кладіть ближче до країв.
- Стежте за часом готування, задавайте його по мінімуму, поступово збільшуючи при необхідності. При занадто тривалому готуванні продукти можуть задиміти та й зайнятися.

ПРИМІТКА: Час готування також може змінюватися в залежності від форми, розмірів та розміщення продуктів. Великі або товсті шматки готуються довше, а дрібні – швидше.

- Накривайте продукти спеціальними кришками або пластиком, відгинаючи один з кутів для випуску надлишкової пари. Кришки дуже сильно нагріваються – поведіться з ними обережно!
- Для більш рівномірного прогріву та прискорення готування перевертайте та перемішуйте продукти.
- Круглі/овальні блюда, на відміну від квадратних/прямокутних, також забезпечують більш рівномірний прогрів.
- Розморозуйте продукти без обгортки у неглибокому піддоні або на решітці для мікрохвильової обробки, обов'язково використовуючи скляне обертове блюдо. Заморожуючи продукти, додавайте їм по можливості компактну форму.
- Відстань між продуктами, наприклад, овочами, кексами і т.п. повинна бути не меншою за 2,5 см., щоб забезпечити рівномірну обробку.
- Протикайте щільну шкірку або оболонку, щоб уникнути розриву продукту.

- Розігрівайте тільки готові та охолоджені продукти, перемішуючи їх.
- Попкорн – строго дотримуйтеся інструкції виробника та не залишайте мікрохвильову піч без нагляду. Якщо продукт у заданий час не готовий, перервіть готування. Занадто тривала обробка може привести до загоряння.

ЗАСТЕРЕЖЕННЯ: Не використовуйте пакети з коричневого папера для готування попкорну та не намагайтеся використовувати залишки зерен. Не розміщуйте огортку з попкорном безпосередньо на скляному блюді, кладіть його на тарілку.

РОБОТА

НАЛАШТУВАННЯ ЧАСУ

- Увімкніть прилад в електромережу.
- З кожним натисканням будь-якої кнопки спрацьовує звуковий сигнал підтвердження натискання.
Налаштування ПОТОЧНОГО ЧАСУ
- Щоб налаштувати час, натисніть кнопку «ГОДИННИК» (ЧАСЫ) та оберіть 12- або 24-годинний формат виведення часу, а потім уведіть час, використовуючи цифрові кнопки.
- Наприклад: налаштування часу 6:35.
- Натисніть кнопку «ГОДИННИК» (ЧАСЫ) один раз або двічі.
- За допомогою цифрових кнопок уведіть час «6:35».
- Натисніть кнопку «ГОДИННИК» (ЧАСЫ), щоб підтвердити уведений час.

ПРИМІТКИ: Для виведення поточного часу в процесі приготування, натисніть кнопку «ГОДИННИК» (ЧАСЫ).

МІКРОХВИЛІ

- Максимальний час приготування – 99 хвилин та 99 секунд. Для приготування слід увести час приготування та потужність випромінювання.
- Припустимо, що необхідно приготувати продукт протягом 10 хвилин в режимі мікрохвильового приготування з рівнем потужності 60%.
- В режимі очікування покладіть продукт в піч та закрийте дверцята.
- Натисніть кнопку «ПОТУЖНІСТЬ» (МОЩНОСТЬ) необхідну кількість разів, щоб налаштувати рівень потужності «P-60» (60% від максимальної потужності).

Кількість натискань	Рівень потужності	Опис
1 раз	100% P100	Високий
2 рази	80% P-80	Помірно високий
3 рази	60% P-60	Середній
4 рази	40% P-40	Помірно низький
5 разів	20% P-20	Низький
6 разів	0% P-00	Нуль

- Натисніть кнопку «ЧАС» (ВРЕМЯ)
- За допомогою цифрових кнопок уведіть час приготування «10:00».
- Натисніть кнопку «СТАРТ» (СТАРТ).

ПРИМІТКИ: Щоб вивести на дисплей рівень потужності в процесі приготування, натисніть кнопку «POWER».

ШВИДКИЙ СТАРТ

- Ця функція дозволяє швидко увімкнути піч з максимальним рівнем потужності.
- В режимі очікування покладіть продукти в піч та закрийте дверцята. Потім натисніть кнопку «ШВИДКИЙ СТАРТ» (БЫСТРЫЙ СТАРТ) потрібну кількість разів, щоб налаштувати час. Піч почне роботу одразу після натискання цієї кнопки, та автоматично буде встановлений максимальний рівень потужності. Максимальний час приготування в цьому режимі – 10 хвилин. В режимі приготування можна додавати час, натискаючи кнопку «ШВИДКИЙ СТАРТ» (БЫСТРЫЙ СТАРТ).

РОЗМОРОЖУВАННЯ ЗА ВАГОЮ

- Ця функція дозволяє розморожувати м'ясо, птицю та морепродукти в залежності від маси продукту, що уводиться користувачем. Після введення маси продукту вираховування часу та потужності розморожування виконується автоматично.
- Максимально допустима маса для кожної категорії продуктів вказана нижче.

Категорія продукту	Максимальна маса	Індикація на дисплеї
М'ясо	2300 г	d1
Птиця	4000 г	d2
Морепродукти	900 г	d3

- Припустимо, що необхідно розморозити креветки загальною масою 600 г.
- В режимі очікування покладіть креветки в піч та закрийте дверцята.
- Натискайте кнопку «РОЗМОРОЖУВАННЯ ЗА ВАГОЮ» (РАЗМОРОЗКА ПО ВЕСУ) так, щоб на дисплеї відобразилась категорія продукту «d3».
- За допомогою цифрових кнопок уведіть масу - 600 г.
- Натисніть кнопку «СТАРТ» (СТАРТ).

ПРИМІТКИ: В процесі розморожування будуть подаватися звукові сигнали, що інформують користувача про необхідність перевернути продукт. Після сигналу переверніть продукт та натисніть кнопку «СТАРТ» (СТАРТ), щоб поновити розморожування.

РОЗМОРОЖУВАННЯ ЗА ЧАСОМ

- Ця функція дозволяє розморожувати продукти в залежності від часу, що уводиться користувачем. Максимальний час розморожування – 99 хвилин та 99 секунд.
- Припустимо, що необхідно розморозити продукт протягом 5 хвилин.
- В режимі очікування покладіть криветки в піч та закрийте дверцята.
- Натисніть кнопку «РОЗМОРОЖУВАННЯ ЗА ЧАСОМ» (РАЗМОРОЗКА ПО ВРЕМЕНИ).
- За допомогою цифрових кнопок уведіть час «05:00».
- Натисніть кнопку «СТАРТ» (СТАРТ).
- Примітки: В процесі розморожування будуть подаватися звукові сигнали, що інформують користувача про необхідність перевернути продукт. Після сигналу переверніть продукт та натисніть кнопку «СТАРТ» (СТАРТ), щоб поновити розморожування.

ВІДКЛАДЕНИЙ СТАРТ

- Ця функція дозволяє запустити піч в автоматичному режимі у вказаний попередньо час.
- Припустимо, що поточний час - 11:10. Необхідно, щоб піч увімкнулася автоматично в 11:30. Для цього:
- В режимі очікування покладіть продукт в піч та закрийте дверцята.
- Уведіть програму приготування.
- Натисніть кнопку «ВІДКЛАДЕНИЙ СТАРТ» (ОТСРОЧКА СТАРТА).
- За допомогою цифрових кнопок уведіть час увімкнення «11:30».
- Натисніть кнопку «СТАРТ» (СТАРТ).

ПРИМІТКИ: Перед початком роботи переконайтеся, що годинник показує точний час. В режимі програмування запуску ви можете перевірити час початку роботи, натиснувши кнопку «ВІДКЛАДЕНИЙ СТАРТ» (ОТОРОЧКА СТАРТА). Якщо під час того, як на дисплей виводиться час початку роботи, натиснути кнопку «ВІДМІНА», ця функція буде вимкнена.

ПРИГОТУВАННЯ У ДЕКІЛЬКА ЕТАПІВ

- Програма приготування може складатися з окремих етапів (не більше 3), які виконуються послідовно. Приготування в декілька етапів може використовуватися у разі приготування страв за декількома складними рецептами.
- Послідовність дій:
- В режимі очікування покладіть продукт в піч та закрийте дверцята.
- Уведіть програму приготування.
- Натисніть кнопку «ПАМ'ЯТЬ» (ПАМ'ЯТЬ).
- Уведіть програму приготування.
- Натисніть кнопку «ПАМ'ЯТЬ» (ПАМ'ЯТЬ).
- Уведіть програму приготування.
- Натисніть кнопку «СТАРТ» (СТАРТ).

ПРИМІТКИ: Під час введення програми можна запрограмувати тільки приготування за допомогою мікрохвильового випромінювання.

АВТОМАТИЧНЕ ПРИГОТУВАННЯ

- Для приготування продуктів в цьому режимі не треба вводити час приготування або потужність випромінювання. Достатньо вказати тип продукту та масу. Для цього слід один або декілька разів натиснути кнопку з відповідним символом продукту, щоб увести його масу. Наприклад: приготування курчати.
- В режимі очікування покладіть продукт в піч та закрийте дверцята.
- Натисніть кнопку із зображенням курчати декілька разів, щоб увести масу продукту.

Продукт	Маса
Піца	150 г 300 г 450 г
Риба	200 г-600 г
Курчата	200 г-600 г
Овочі	200 г-600 г
Рис	150 г 300 г 450 г 600 г
Паста	100 г-300 г
М'ясо	200 г-600 г

- Натисніть кнопку «СТАРТ».

БЛОКУВАННЯ ДЛЯ ЗАХИСТУ ВІД ДІТЕЙ

- Використовуйте цю функцію, щоб захистити піч від випадкового використання дітьми. Поки блокування активне, на дисплеї буде виводитися індикатор «CHILD LOCK» (ЗАХИСТ ВІД ДІТЕЙ) (ЗАЩИТА ОТ ДЕТЕЙ). В цьому випадку піч неможливо увімкнути.
- Увімкнення блокування: Натисніть та утримуйте в натиснутому стані кнопку «ВІДМІНА» (ОТМЕНА) протягом 3 секунд. Пролунає звуковий сигнал та на дисплеї виведеться індикатор блокування.
- Вимкніть блокування: Натисніть та утримайте в натиснутому стані кнопку «ВІДМІНА» (ОТМЕНА) протягом 3 секунд. Індикатор блокування на дисплеї згасне.

ПРИМІТКИ: За відчиненими дверцятами піч працювати не буде.

ОЧИЩЕННЯ ТА ДОГЛЯД

- Піч слід регулярно чистити й усувати з її поверхні будь-які залишки їжі.
- Перед очищенням вимкніть та відключіть піч з електромережі.
- Дайте печі цілком охолонути.

- Протрїть панель керування, зовнїшнї та внутрїшнї поверхнї, скляне блюдо вологою тканиною з миючим засобом.
- Не застосовуйте агресивнї речовини, або абразивнї матерїали.
- Щоб видалити неприємний запах, налейте у який-небудь глибокий посуд, придатний для мїкрохвильової печї, склянку води із соком одного лимона, та поставте у пїч. Установїть таймер на 5 хвилин, а перемикач режимїв роботи – на максимум. Коли пролунає звуковий сигнал і пїч вимкнеться, витягнїть посуд та протрїть стїнки камери сухою тканиною.

ЗБЕРЕЖЕННЯ

- Переконайтеся, що пїч вїдключена з електромережї і цїлком охолонула.
- Виконайте усї вимоги роздїлу "ОЧИЩЕННЯ ТА ДОГЛЯД".
- Зберїгайте пїч з напїввїдчиненими дверцятами у сухому чистому мїсцї.

SCG УПУТСТВО ЗА РУКОВАЊЕ СИГУРНОСНЕ МЕРЕ

- **ВАЖНА БЕЗБЕДНОСНА УПУТСТВА; ПРОЧИТАЈТЕ ПАЖЉИВО И САЧУВАЈТЕ ЗА КАСНИЈУ УПОТРЕБУ.**
- Неправилна употреба уређаја може да доведе до његовог кварења и да оштети здравље корисника.
- Пре прве употребе уверите се да техничка својства уређаја, назначена на налепници, одговарају параметрима електричне мреже.

ПАЖЉА! Утикач прикључног кабла има земљоводни проводник и контакт за уземљење. Укључите уређај само у одговарајуће уземљено гнездо.

- Користите само у домаћинству у складу са овим упутством за руковање. Уређај није намењен за професионалну употребу.
- Не користите вани.
- Увек искључите уређај из електричне мреже пре чишћења и ако га не користите.
- Пећницу не треба да користе особе (укључујући и децу) са умањеним физичким, чулним или менталним способностима или особе које немају одговарајуће знање и искуство ако нису под надзором лица задужених за њихову безбедност или ако им та лица нису дала упутства о употреби пећнице.
- Не покушавајте самостално поправити уређај или заменити његове поједине делове. Ако се појаве проблеми, јавите се у најближи сервиски центар.
- Децу треба надирати и не треба им дозволити да се играју с пећницом.
- Да би се избегле опасности у случају оштећења кабла, оштећени кабл треба да замени произвођач, овлашћени сервис или стручно лице.

ПАЗИТЕ! Деца могу да користе пећницу без надзора одраслих само ако су добили адекватна и разумљива упутства у вези са безбедним коришћењем пећнице и евентуалним опасностима које се могу појавити у току неправилног коришћења пећнице.

- Не остављајте укључени уређај без надзора.
- Не користите делове који не улазе у комплет уређаја.
- Не користите уређај са оштећеним прикључним каблом.

ПАЗИТЕ! У случају оштећења врата или заптивача врата пећница не може да се користи док квалификовано особље не уклони квар. **ПАЗИТЕ!** Како би се избегла опасност повећаног микроталасног зрачења, сви радови на поправљању, везани за скидање било којих поклопаца, морају да се обављају искључиво стручњацима.

- Пазите да прикључни кабл не додирује оштре ивице и вруће површине.
- Не вуците прикључни кабл, не савијајте и не намотавајте га на тело уређаја.
- Користите микроталасну пећ само за кување намирница. Ни у ком случају не сушите у пећи одећу, папир и друге предмете.

ПАЗИТЕ! Текућине и други производи не смеју да се загревавају у затвореној посуди како не би дошло до експлозије те посуде.

- Загревање пића уз помоћ микроталаса може да доведе до снажног кључања, зато је неопходно користити посуду пажљиво и опрезно.
- Да намирнице не пуцају за време припремања, пре него што их ставите у пећ, прободите ножем или виљушком тврду гуску или кожицу кромпира, јабука, кестенова, кобасице и сл.
- Током загревања у пећници намирница у посуђу од лакозапаљивих матерїала, као што су пластика и папир, неопходно је пазити да не дође до пожара.
- Да се избегне загоревање у рерни Ваше пеће неопходно је:
 - избегавати прегоревања намирница у резултату сувише дугог кувања;
 - ставити намирнице у микроталасну пећ без паковања и без фолије;
 - у случају загоревања у пећници, искључите је не отварајући врата и искључите из мреже напајања.
- Не укључите празну пећ. Не користите пећницу за чување било чега.
- Микроталасна пећ није намењена за конзервацију продуката.
- Не ставите намирнице непосредно на дно пећнице него користите решетку на скидање или ладницу.
- Увек проверавајте колико је топло готово јело, посебно ако сте га припремили за децу. Сачекајте да се готово јело мало охлади, не изнесите га на сто одмах после кувања.
- Пратите рецепте али имајте у виду да се поједине намирнице јак брзо загреју (наприклад, џем, пудинг, филове за колаче од бадема, шећера или ушећереног воћа).
- Да се избегну кратак спој и оштећење пеће, не допустите да се у отворима за вентилацију налази вода.

НАПОМЕНА:

- Намирнице морају да се кувају у специјалном посуђу, не ставите намирнице непосредно на стаклени тањир, за изузетком посебних случајева који су описани у рецепту за спремање јела.

- Користите само посуђе погодно за микроталасну пећ.
- Посуђе које је погодно за микроталасну пећ треба да се користи искључиво у складу са упутствима произвођача.
- Имајте у виду да се у микроталасној пећи намирнице загреју много брже него посуђе, зато будите посебно пажљиви док вадите посуђе из пеће, опрезно отварајте поклопац да се не опечете паром.
- Уклоните са намирница или њиховог паковања металне траке и фолију.
- **У микроталасној пећници немојте да кувате јаја у љусци нити да подгревате тврдо кувана јаја јер могу пући чак и када се заврши процес загревања у пећници.**
- Неодговарајуће чишћење пећи може да доведе до оштећења површине, шта може неповољно утицати на рад уређаја и створити евентуалну опасност за корисника.
- Ако је производ неко време био изложен температурама нижим од 0°C, треба га ставити да стоји на собној температури најмање 2 сата пре укључивања.
- Произвођач задржава право, без претходног обавештења да изврше мање измене у дизајн производа, које битно не утиче на његову безбедност, производност и функционалност.

ПОСУЂЕ ПОГОДНО ЗА МИКРОТАЛАСНУ ПЕЋ

НАПОМЕНА! Пратите маркирање на посуђу и упутстава произвођача.

ПОГОДНА ЗА МИКРОТАЛАСНЕ ПЕЋЕ

- **Отпорно на топлоту стакло** – је најбољи материјал за посуђе за микроталасну пећ.
- **Отпоран на топлоту пластик** – у овом посуђу не треба да се кувају намирнице засићене машћу или шећером. Не допушта се искориштавање чврсто затворених контејнера.
- **Фајанс и порцелан** – погодне су за микроталасне пеће, за изузетком позлаћене, посребрене посуде и посуде са металним украсним елементима.
- **Специјално паковање** (папирно, пластично и сл.), намењено за микроталасне пеће – доследно пратите упутстава произвођача.

ПОСУЂЕ НЕПОГОДНО ЗА МИКРОТАЛАСНУ ПЕЋ

- **Кожица за чување намирница и отпорне на топлоту кесе од полиетилена** – нису погодни за пржење меса и било којих других намирница.
- **Метално посуђе (од алуминијума, од нерђајућег челика и сл.) и фолија за продукте *** – одбијају микроталасе, додир фолије и зидова пеће може да изазове варнице и кратак спој у процесу кувања.

*Може да се користи за увијање појединих делова продукта у један слој ради избегавања прегревања и прегоривања. Избегавајте контакт са зидовима, одстојање од зидова треба да буде најмање 2 см.

- **Топљиви пластик** – није погодан за кување у микроталасној пећи.
- **Лакирано посуђе** – лак се може растопити под утицајем микроталаса.
- **Обично стакло (укључујући уметничко и дебело)** – може да се деформише под утицајем високе температуре.
- **Папир, слама, дрво** – могу да се загоре под утицајем високе температуре.
- **Посуђе од меламина** – може да апсорбује микроталасно зрачење што изазива пукотине или деформисање и значајно повећава време кувања.

КАКО СЕ ОПРЕДЕЉУЈЕ ДА ЛИ ПОСУЂЕ ПОГОДНО ЗА МИКРОТАЛАСНЕ ПЕЋЕ?

- Укључите пећ и ставите прекидач радних режима на максимални ниво капацитета (максимална температура), ставите у пећ на 1 минут посуђе које желите да тестирате и ставите чашу воде поред ње (~ 250 мл).
- Посуђе које је погодно за искориштавање у микроталасној пећи неће да се загреје, док ће се вода загрејати.

КОРИСНИ САВЕТИ

- За равномерно загревање намирница преокрећете их за време припремања.
- Не користите посуђе са уским грлом, боце, јер могу да експлодирају.
- Не користите термометар за одређивање температуре намирница. Користите само специјалне термометре који су намењени за микроталасне пеће.

ПРЕ НЕГО ШТО СЕ ОБРАТИТЕ СЕРВИСУ

- Ако се пећ не укључује, уверите се:
 - да су гнезда исправна и да у електричној мрежи има напон;
 - да је тајмер правилно подешен;
 - да су врата добро затворена.

РАДИО-ПОРЕМЕЋАЈИ

- Микро-таласи могу да изазову поремећаје пријема радио- и теле-сигнала.
- Да се поремећаји смање:
 - редовно чистите врата и металне заптиваче;
 - ставите телевизор и радио што даље од микроталасне пеће;
 - усмерите антену ради постизања најбољег резултата.
 - прикључите микроталасну пећ и радио различитим електричним линијама.

НАМЕШТАЊЕ

- Уверите се да унутра пеће нема паковања и туђих предмета.
- Уверите се да током транспортирања нису оштећени:
 - врата и метални заптивачи;
 - кутија и прозор на вратима;
 - зидове рерне.
- У случају било којег оштећења не укључите пећ него се обратите продавачу или сервису.
- Наместите микроталасну пећ на равну хоризонталну површину, доста чврсту да издржи тежину пеће са намирницама и посуђем.

- Не ставите пећ у близини извора топлоте.
- Ништа не ставите на пећ. Не покривајте ничим отворе за вентилацију.
- Ради нормалног рада пеће неопходно је обезбедити доста простора за вентилацију, најмање 20 см одозго, 10 см с задње стране и најмање 5 см са сваке бочне стране.

НАЧИНИ КУВАЊА У МИКРОТАЛАСНОЈ ПЕЋИ

- Ставите производе само у један слој, дебеле комаде ставите код бочних страна.
- Пратите време кувања, изабирајте најмање могуће време, полако га повећавајући ако је неопходно. Предуга обрада може да узрокује загоревање намирница.

НАПОМЕНА: Време припремања такође може да се мења у зависности од облика, величине и распоређености производа. Велики или дебели комади кувају се спорије, а мали – брже.

- Покријте производе специјалним поклопцима или пластиком, заврните један од углова ради изласка сувишне паре. Поклопци се јако загревају – будите опрезни с њима!
- За равномерније загревање и убрзање кувања преокрећете и мешајте намирнице.
- Округли/овални тањери, за разлику од квадратних/правоугаоних, обезбеђују равномерније загревање.
- Стапајте производе без паковања на плитком подметачу или на решетки за микроталасну обраду, обавезно користите ротациони стаклени тањир. Приликом замрзавања производа, обликујте их, ако је могуће, компактно.
- Размак између производа, на пример, поврћа, кексова исл., мора бити најмање 2,5 cm због равномерне обраде.
- Прободите тврду кожу или љуску како бисте избегли пуцање производа.
- Загревајте само готове и охлађене производе, мешајући их.
- Кокице – строго следите упутства произвођача и не остављајте микроталасну пећ без контроле. Ако јело није готово у задато време, прекините кување. Сувише дуготрајна обрада може да доведе до запаљења.

НАПОМЕНА: Не користите кесе од смеђег папира за припремање кокица и не пробајте да искористите остатке зрна. Не стављајте паковање са кокицама непосредно на стаклени тањир, поставите га на обични тањир.

РАД

ПОДЕШАВАЊЕ ЧАСОВНИКА

- Да бисте подесили време на дигиталном часовнику, додирните типку ЧАСОВНИК (CLOCK) да бисте подесили дигитални часовник на 12-часовни или 24-часовни циклус и затим помоћу типки с бројевима подесите доба дана.
- На пример, да бисте подесили време од 6: 35.
- У стању приправности додирните типку ЧАСОВНИК (CLOCK) једном или двапут.
- Додирнујте типке с бројевима да бисте на часовнику подесили време од „6:35“.
- Још једном додирните типку ЧАСОВНИК (CLOCK) да бисте потврдили.
- **НАПОМЕНА:** Време на часовнику можете проверити током припремања хране ако додирнете типку ЧАСОВНИК (CLOCK).

ПРИПРЕМА ХРАНЕ У МИКРОТАЛАСНОЈ ПЕЋНИЦИ

- Најдуже време припреме је 99 минута и 99 секунди. Да бисте припремали храну у микроталасној пећници, морате да подесите време припреме и ниво снаге.
- Рецимо да желите да припремате храну 10 минута са 60% микроталасне пећнице.
- У стању приправности ставите намирнице у пећницу и затворите врата.
- Додирните типку СНАГА (POWER) више пута да бисте подесили ниво снаге „P-60“.

Додирните	Ниво снаге	Опис
Једном	100% P100	Јако
2 пута	80% P-80	С. јако
3 пута	60% P-60	Средње
4 пута	40% P-40	С. слабо
5 пута	20% P-20	Слабо
6 пута	0% P-00	Нула

- Додирните типку ВРЕМЕ (TIME).
- Додирнујте типке с бројевима да бисте подесили време припреме од „10:00“.
- Додирните типку ПОЧЕТАК (START).
- **НАПОМЕНА:** Током припремања додирните типку СНАГА (POWER) да бисте проверили снагу.

БРЗО

- Ова функција вам омогућава да брзо покренете пећницу при пуној снази.
- У стању приправности, ставите намирнице у пећницу и затворите врата, а затим више пута додирните типку БРЗО (EXPRESS) да бисте подесили време и пећница ће одмах почети да ради пуном снагом. Максимално време припремања је 10 минута. Током припремања можете да додајете време припремања притискањем типке БРЗО (EXPRESS).

ОДМРЗАВАЊЕ ПО ТЕЖИНИ

- Ова функција омогућава пећници да одмрзава месо, живину и морске плодове на основу тежине коју је унео корисник. Време и снага одмрзавања се подешавају аутоматски након што се програмира тежина намирница.
- Максимално дозвољена тежина за сваку категорију је приказана у наставку.

КАТЕГОРИЈА НАМИРНИЦА	МАКСИМА ЛНА ТЕЖИНА	ЕКРАН
Месо	2300g	d1
Живина	4000g	d2
Морски плодови	900g	d3

- Рецимо да желите да одмрзнете 600g рачића.
- У стању приправности ставите рачиће у пећницу и затворите врата.
- Додирите типку ОДМРЗАВАЊЕ ПО ТЕЖИНИ (WEIGHT DEFROST) док се на екрану не појави „d3“.
- Помоћу типки с бројевима унесите тежину од 600g.
- Додирните типку ПОЧЕТАК (START).
- НАПОМЕНА: Током програма одмрзавања систем ће се огласити звучним сигналимa да би подсетио корисника да треба да окрене храну и додирне типку ПОЧЕТАК (START) да би наставио са одмрзавањем.

БРЗО ОДМРЗАВАЊЕ

- Ова функција омогућава пећници да одмрзава намирнице на основу времена које је унео корисник. Најдуже време одмрзавања је 99 минута и 99 секунди.
- Рецимо да желите да подесите пећницу да одмрзава намирнице 5 минута.
- У стању приправности ставите рачиће у пећницу и затворите врата.
- Додирните типку БРЗО ОДМРЗАВАЊЕ (JET DEFROST).
- Додирите типку с бројевима да бисте унели време одмрзавања од „5:00“.
- Додирните типку ПОЧЕТАК (START).
- Напомена: Током програма одмрзавања систем ће се огласити звучним сигналимa да би подсетио корисника да треба да окрене храну и додирне ПОЧЕТАК (START) да би наставио са одмрзавањем.

ПОДЕШАВАЊЕ УНАПРЕД

- Ова функција омогућава пећници да аутоматски започне с радом у каснијем времену које је одредио корисник.
- Рецимо да је на часовнику тренутно 11:10, а ви желите да пећница почне с припремањем у 11:30. Корак:
- У стању приправности ставите намирнице у пећницу и затворите врата.
- Изаберите програм припремања хране.
- Додирните типку ПОДЕШАВАЊЕ УНАПРЕД (PRESET).
- Помоћу типки с бројевима унесите унапред одређено време „11:30“.
- Додирните типку ПОЧЕТАК (START).
- НАПОМЕНА: Да бисте пре подешавања били сигурни да часовник показује тачно време. У режиму за подешавање унапред можете да проверите унапред подешено време притиском на типку ПОДЕШАВАЊЕ УНАПРЕД (PRESET); ако притиснете типку ОТКАЖИ (CANCEL) када се прикаже унапред подешено време, ова функција ће бити отказана.

ПРИПРЕМАЊЕ ХРАНЕ ИЗ ВИШЕ ФАЗА

- Пећница може да се програмира да изврши неколико узастопних функција (3 фазе). Неки рецепти изискују програм припремања хране из више фаза.
- Рецимо да желите да подесите следећи програм припремања:
- Корак:
- У стању приправности ставите намирнице у пећницу и затворите врата.
- Одредите програм припремања хране у микроталасној пећници.
- Додирните типку МЕМОРИЈА (MEMORY).
- Одредите програм припремања хране помоћу микроталаса.
- Додирните типку МЕМОРИЈА (MEMORY).
- Одредите програм припремања хране помоћу микроталаса.
- Додирните типку ПОЧЕТАК (START).
- НАПОМЕНА: У програму припремања хране из више фаза могуће је одредити само програм припремања помоћу микроталаса.

АУТОМАТСКО ПРИПРЕМАЊЕ

- За одређене намирнице или програме припремања није неопходно програмирати трајање и ниво снаге. Довољно је само да назначите врсту и тежину намирница које желите да припремите. Да бисте то урадили, једном или више пута, да бисте изабрали тежину, додирните типку са сликом намирница које желите да припремите. На пример: да бисте припремили пилетину.
- У стању приправности ставите намирнице у пећницу и затворите врата.
- Више пута додирните типку са сликом пилетине да бисте изабрали тежину.

Намирнице	Тежина
Пица	150g 300g 450g
Риба	200g-600g
Пилетина	200g-600g
Поврће	200g-600g
Пиринач	150g 300g 450g 600g

Тестенина	100g-300g
Месо	200g-600g

- Додирните типку START.

ЗАКЉУЧАВАЊЕ ЗБОГ ДЕЦЕ

- Служи за спречавање мале деце да користе пећницу без надзора. На екрану ће се појавити индикатор ЗАКЉУЧАВАЊЕ ЗБОГ ДЕЦЕ (CHILD LOCK), а пећница не може да ради док је подешен режим ЗАКЉУЧАВАЊЕ ЗБОГ ДЕЦЕ (CHILD LOCK).
- Да бисте подесили ЗАКЉУЧАВАЊЕ ЗБОГ ДЕЦЕ (CHILD LOCK): Притисните и 3 секунде држите типку ОТКАЖИ (CANCEL); огласиће се звучни сигнал и индикатор ЗАКЉУЧАНО (LOC) ће почети да светли.
- Да бисте искључили ЗАКЉУЧАВАЊЕ ЗБОГ ДЕЦЕ (CHILD LOCK): Притисните и 3 секунде држите типку ОТКАЖИ (CANCEL) док се индикатор ЗАКЉУЧАНО (LOC) не искључи.

ЧИШЋЕЊЕ И ОДРЖАВАЊЕ

- Пећ мора да се редовно чисти. Сви остаци хране морају да се склоне са површине пећнице.
- Пре чишћења укључите и искључите пећ из електричне мреже.
- Сачекајте да се пећ потпуно охлади.
- Обришите контролну таблу, спољне и унутрашње површине, стаклени тањир влажном крпом са детерџентом.
- Не користите агресивне или абразионе материјале.
- Како бисте уклонили непријатан мирис, насипајте у било коју дубоку посуду, погодну за микроталасну пећ, чашу воде са соком једног лимуна и ставите у пећ. Подесите тајмер за 5 минута, прекидач радних режима ставите у максимални положај. Када се зачује звучни сигнал и пећ се искључи, извадите посуду и обришите зидове перне сувом тканином.

ЧУВАЊЕ

- Уверите се да је пећ искључена из електричне мреже и потпуно се охладила.
- Испуните све захтеве поглавља "ЧИШЋЕЊЕ И ОДРЖАВАЊЕ".
- Чувајте пећ са мало отвореним вратима на сувом чистом месту.

EST KASUTUSJUHEND OHUTUSNÕUANDED

- TÄHTSAD OHUTUSJUHENDID. LUGEGE NEED TÄHELEPANELIKULT LÄBI JA SÄILITAGE TULEVASEKS KASUTAMISEKS.

- Väär kasutus võib põhjustada seadme riket ja seadme kasutaja tervist kahjustada.
- Enne seadme esimest vooluvõrku lülitamist kontrollige, et seadme etiketil osutatud andmed vastaksid kohaliku vooluvõrgu andmetele.

TÄHELEPANU! Toitejuhtme pistikul on olemas maandusjuhe ja –kontakt. Ühendage seade ainult vastava maandusega pistikuga.

- Antud seade on mõeldud ainult koduseks, mitte tööstuslikuks kasutamiseks.
- Ärge kasutage seadet väljas.
- Eemaldage seade vooluvõrgust enne selle puhastamist ning ajaks, mil seda ei kasutata.
- Seade ei ole ette nähtud kasutamiseks alanenud füüsiliste, tunnetuslike ja vaimsete võimete isikutele (kaasa arvatud lastele) või neile, kellel puuduvad selleks kogemused või teadmised, kui nad ei ole järelevalve all või kui neid ei ole instrueerinud seadme kasutamise suhtes nende ohutuse eest vastutav isik.
- Ärge püüdke antud seadet iseseisvalt remontida. Vea kõrvaldamiseks pöörduge lähima teeninduskeskuse poole.
- Lapsed peavad olema järelevalve all, et nad ei pääseks seadmega mängima.
- Toitejuhtme vigastamise korral tohib selle ohu vältimiseks vahetada tootja, selleks volitatud hoolduskeskus või muu kvalifitseeritud personal.

TÄHELEPANU! Laste poolt mikrolaineahju kasutamine täiskasvanute järelevalveta on lubatud ainult sel juhul, kui on antud vastavad ja lastele arusaadavad juhendid ohutust ahju kasutamisest ning nendest ohtudest, mis võivad tekkida selle valel kasutamisel.

- Ärge jätkke töötavat seadet järelevalveta.
- Ärge kasutage tarvikuid, mis ei kuulu komplekti.
- Ärge kasutage seadet vigastatud toitejuhtmega.

TÄHELEPANU! Ukse ja uksetihendite rikke korral ei tohi kasutada ahju seni, kuni kvalifitseeritud spetsialist eemaldab vea.

TÄHELEPANU! Mikrolaineikiirguse suurema väljavoolu vältimiseks peavad kõik remonditööd, mis on seotud mistahes ukse eemaldamisega, olema teostatud ainult spetsialistide poolt.

- Jälgige seda, et juhe ei puutuks vastu teravaid servi ja kuumi pindu.
- Ärge tõmmake toitejuhtmest, keerake seda krussi, ega ümber korpuse.
- Kasutage mikrolaineahju ainult toidu valmistamiseks. Ärge kuivatage selles riideid, pabereid või muid esemeid.

TÄHELEPANU! Vedelikke ja teisi toiduaineid ei tohi soojendada kinnistes anumates nende anumate lõhkemise vältimiseks.

- Jookide soojendamine mikrolainete abil võib tekitada ägedat keemist, sellepärast on vaja olla tähelepanelik ja ettevaatlik anumate kasutamisel.
- Et toiduained ei läheks valmistamise ajal lõhki, enne mikrolaineahjusse panemist, tehke kartulite, õunte, kastanite kõvas koos jms auke noaga või kahvliga.
- Toiduainete soojendamisel anumatest, mis on kergesti süttivatest materialidest, nt. plastmass või paber, on vajalik jälgida ahju, et vältida süttimist.
- Mikrolaineahjus süttimise vältimiseks on vajalik:

- vältida toidu kinnikõrbemist pikaajalise valmistamise tulemusena;
- panna toiduained mikrolaineahju sisse ilma pakendita, sh ilma fooliumpakendita;
- süttimise korral, ärge avage ust, lülitage ahi välja ja eemaldage see vooluvõrgust.
- Ärge lülitage tühja kambriga ahju sisse. Ärge kasutage kambrit millegi hoidmiseks.
- Mikrolaineahi ei ole ette nähtud toiduainete konserveerimiseks.
- Ärge asetage toiduaineid otse kambri põhjale, kasutage resti või alust.
- Alati kontrollige valmistoidu temperatuuri, eriti, kui see on ette nähtud lastele. Ärge andke rooga lauale kohe pärast valmissaamist, laske sellel enne serveerimist natuke jahtuda.
- Pidage retseptidest kinni, kuid hoidke meeles, et mõned toiduained (moosid, pudingud, mandli-, suhkru, sukaaditaidised) lähevad kuumaks väga kiiresti.
- Lühiühenduse ja ahju riknemise vältimiseks ärge laske veel sattuda ventilatsiooniväsesse.

TÄHELEPANU:

- Toiduvalmistamiseks kasutage spetsiaalseid nõusid, ärge asetage toitu vahetult klaasalusele, v.a juhtumitel, kui see on retseptis soovitatud.
- Kasutage ainult nõusid, mis on ette nähtud mikrolaineahjus kasutamiseks.
- Mikrolaineahjus kasutamiseks sobivaid nõusid kasutage vastavalt tootja instruksioonidele.
- Pidage meeles, et toit kuumeneb mikrolaineahjus kiiremini kui nõud, seepärast olge ettevaatlik ahjust nõude väljatõstmise ajal, olge ettevaatlik kaane avamisel, väljuv aur võib tuua kaasa põletusi.
- Eemaldage eelnevalt toiduainetelt või nende pakenditelt metallribad ja foolium.
- **Mikrolaineahjudes ei tohi küpsetada koorega mune ega soojendada keedetud mune, sest need võivad plahvatada isegi pärast mikrolainekeemutuse lõppemist.**
- Ahi tohib puhtada regulaarselt
- Kui toode on olnud mõnda aega õhutemperatuuril alla 0 °C, tuleb hoida seda enne sisselülitamist vähemalt 2 tundi toatemperatuuril.
- Tootja jätab endale õiguse teha ilma täiendava teatamiseta toote konstruktsiooni ebaolulisi muudatusi, mis ei mõjuta selle ohutust, töövõimet ega funktsioneerimist.

KÜPSETUSNÕUD

TÄHELEPANU! Vaadake märgistust toidunõude peal ja järgige tootja instruksioone.

KÕLBLIK

- **Kuumakindel klaas** – sobivaim nõude materjal.
- **Soojakindel plastmass** – ärge kasutage rasva- ja suhkrurikka toidu valmistamiseks. Ärge sulgege tihedalt kaant.
- **Fajanss ja portselan** – sobivad mikrolaineahjus kasutamiseks, v.a kullatud, hõbetatud või dekoratiivsete metallelementidega.
- **Spetsiaalne pakend** (paber, plastmass jt.), mis on mõeldud mikrolaineahjus kasutamiseks – järgige rangelt tootja instruksioone.

KÕLBMATU

- **Kile toiduainete säilitamiseks, samuti ka soojakindlad kilekotid** – ei kõlba liha ja teiste toiduainete küpsetamiseks.
- **Metallnõud (alumiinium, mitteroostetav teras jt.) ning foolium*** – ekraneerivad mikrolaineid; kambriseintega kokkupuutumisel võivad tekitada sädemeid ja lühiühendust toiduvalmistamise ajal.

*Eri toidutükke, mis võivad üle küpseda või kõrbed, võib ühe fooliumikihiga katta. Ärge laske seintega kokkupuutumist, minimaalne vahe 2 cm.

- **Sulav plastmass** – ei sobi mikrolaineahjus kasutamiseks.
- **Lakitud nõud** – mikrolainete mõju all lakk võib lahti sulada.
- **Tavaline klaas (sh ka vigurlik ja paks)** – kõrge temperatuuri mõju all võib deformeerida.
- **Paverist ja puust nõud, vitspunutised** – kõrge temperatuuri mõju all võib süttida.
- **Melamiin nõud** – võib mikrolainekiirgust neelata, mis viib nõu lõhenemisele või termodestruktsioonile ja pikendab valmistamisaega.

KUIDAS TEADA SAADA, KAS NÕUD SOBIB MIKROLAINEAHJUS KASUTAMISEKS?

- Lülitage mikrolaineahi sisse ja keerake töötamise režiimide ümberlülitati täisvõimsusele (maksimaalne temperatuur), asetage nõud koos veega täidetud klaasiga (~ 250 ml) ahju 1 minutiks.
- Mikrolaineahjus kasutamiseks sobiv nõud säilitab oma temperatuuri samal ajal, kui vesi kuumeneb.

KASULIKUD NÕUANDED

- Toiduainete ühtlaseks küpsemiseks keerake need valmistamise ajal ümber.
- Ärge kasutage kitsa kaelaga nõusid, pudeleid, sest nad võivad lõhki minna.
- Ärge kasutage kraadiklaasi toiduainete temperatuuri mõõtmiseks. Kasutage ainult mikrolaineahjus kasutamiseks mõeldud termomeetreid.

ENNE TEENINDUSKESKUSE POOLE PÕÖRDUMIST

- Kui ahi ei lülitu sisse, kontrollige:
 - pistiku korrasolekut ja pinge olemasolu võrgus;
 - taimeri paigalduse õigsust;
 - kas uks on tihedalt suletud.

RAADIOHÄIRED

- Mikrolained võivad tekitada raadio- ja telesignaalihäireid.
- Häirete minimeerimiseks:
 - puhastage regulaarselt ukсед ja metalltihendid;
 - paigutage televiisor ja raadio mikrolaineahjust võimalikult kaugemale;
 - orienteerige vastuvõtuantenn parima tulemuse saavutamiseks;

- ühendage mikrolaineahi ja raadio erinevasse vooluvõrku.

PAIGALDUS

- Veenduge, et pakendi osad ei jäänud ahju sisse.
- Kontrollige, et ahju osad ei ole teisaldamisel vigastatud:
 - uks ja tihendid;
 - korpus ja vaateaken;
 - kambri seinad.
- Kahtluste korral võtke ühendust müüjaga või pöörduge teeninduskeskuse poole.
- Asetage mikrolaineahi tasasele horisontaalsele pinnale, mis peaks toiduainete ja nõudega ahju kaalule vastu.
- Ärge paigutage ahju kuumaallikate lähedusse.
- Ärge midagi pange ahju peale, ärge katke ventilatsiooniasasid.
- Ahju tõhusaks töötamiseks tuleb ventileerimiseks tagada vaba ruumi vähemalt: 20 cm ülevalt, 10 cm tagant ja 5 cm külgedest.

TOIDUVALMISTAMINE MIKROLAINEAHJUS

- Asetage toiduained ühe kihiga, paksemad osad pange aluse serva poole.
 - Jälgige valmistamisaega, paigaldage see minimaalseks, vajaduse korral järk-järgult pikendage aega. Väga pikka valmistamise korral võivad toiduained hakata suitsu ajama ning süttida.
- MÄRKUS:** Valmistamisaega võib muutuda ka sõltuvalt toiduainete vormist, suurusest ja paigaldamisest. Suurte ja pakside tükkide valmistamisaeg on pikem.
- Katke toiduained spetsiaalsete kaante või killega, keerates selle äär üles liigse auru väljalaskmiseks. Olge ettevaatlik – kaaned lähevad väga kuumaks!
 - Ühtlaseks küpsetamiseks ja valmistamise kiirendamiseks keerake toiduained ümber ning segage need.
 - Umar/ovaalne vaagen tagab ühtlasema küpsetamise kui ruudukujuline/ristkülikuline vaagen.
 - Sulatage pakendita toiduained üles mitte sügavas anumast või restil koos pöörleva klaasalusega. Külmutades toiduained andke neile kompaktset vormi.
 - Ühtlase töötlemise tagamiseks peab vahemaa toiduainete, nt köögiviljade, kekside vahel olema vähemalt 2.5 cm.
 - Tehke kõvas kooses või kattes auke, et toiduained ei läheks lõhki.
 - Soojendage ainult jahutatud valmisroad, segades läbi.
 - Popkorn – järgige rangelt tootja instruksioone ning ärge jätke mikrolaineahju järelvalveta. Kui toit ei ole määratud ajaks valmis, katkestage valmistamist. Liigne pikaajaline töötlemine võib viia süttimiseni.
- ETTEVAATUS:** Ärge kasutage popkorni valmistamiseks pruune paberkotte ning ärge kasutage terade jääke. Ärge asetage pakendis popkorn vahetult klaasalusele, pange see taldrikule.

TÖÖ

KELLA SEADISTAMINE

- Vajutage KELLA (CLOCK) nupule, et sisestada digitaalkella aega 12- või 24-tunnises süsteemis ja seejärel vajutage numbripaneelidele, et määrata kellaega.
- Näide: kell 6. 35.
- Puudutage ooterežiimis KELLA (CLOCK) nuppu korra või kaks.
- Vajutage numbrinuppudele, et määrata kellaajaks 6.35.
- Vajutage kinnitamiseks uuesti KELLA (CLOCK) nupule.
- MÄRKUS. Toiduvalmistamise ajal saate vaadata kellaega, kui vajutate nupule KELL (CLOCK).

TOIDU VALMISTAMINE MIKROLAINEAHJUS

- Maksimaalne võimalik toiduvalmistamise aeg on 99 minutit ja 99 sekundit. Toidu valmistamiseks mikrolainetega tuleb määrata valmistamise aeg ja võimsus.
- Oletame, et soovite toitu valmistada 10 minutit 60-protsendilise võimsusega.
- Pange ooterežiimis toit ahju ja sulgege uks.
- Puudutage VÕIMSUSE (POWER) nuppu mitu korda, et valida võimsus P-60.

Puudutus	Võimsustase	Kirjeldus
üks kord	100% P100	kõrge
kaks korda	80% P-80	keskmise-kõrge
kolm korda	60% P-60	keskmise
4 korda	40% P-40	keskmise-madal
5 korda	20% P-20	madal
6 korda	0% P-00	null

- Vajutage AJA (TIME) nupule.
- Vajutage numbrinuppudele, et määrata toiduvalmistamise ajaks 10.00.
- Vajutage START-nupule.
- MÄRKUS. Vajutage toiduvalmistamise ajal VÕIMSUSE (POWER) nupule, et kontrollida võimsust.

EKSPRESS

- Selle funktsiooniga saate käivitada ahju kiirelt ja maksimaalse võimsusega.
 - Pange toit ooterežiimis ahju, sulgege uks ja vajutage seejärel nupule EKSPRESS (EXPRESS) mitu korda, et määrata aega, ahi käivitub koheselt ja maksimaalse võimsusega. Maksimaalne toiduvalmistamise aeg on 10 minutit
- Valmistamise ajal saate aega lisada, kui vajutate nupule EKSPRESS (EXPRESS).

KAALUPÕHINE SULATAMINE

- See funktsioon võimaldab sulatada loomaliha, linnuliha ja mereande, lähtudes kasutaja sisestatud kaalust. Aeg ja sulatusvõimsus määratakse automaatselt, kui toidu kaal on programmeeritud.
- Allpool näidatakse iga kategooria maksimaalset lubatud kaalu.

TOIDU KATEGORIA	MAKSIMAA LNE KAAL	EKRAA N
liha	2300 g	d1
linnuliha	4000 g	d2
mereannid	900 g	d3

- Oletame, et tahate sulatada 600 g krevette.
- Pange ooterežiimis krevetid ahju ja sulgege uks.
- Vajutage KAALUPÕHISE SULATAMISE (WEIGHT DEFROST) nupule, kuni ekraanile ilmub d3.
- Vajutage numbritele, et sisestada kaalu 600 g.
- Vajutage START-nupule.
- MÄRKUS. Sulatamise ajal annab süsteem helisignaali märku, et kasutaja pööraks toidu ümber; vajutage seejärel START peale, et sulatamist jätkata.

KIIRSULATUS

- See funktsioon võimaldab sulatada toitu, lähtudes kasutaja sisestatud ajast. Maksimaalne võimalik sulatusaeg on 99 minutit ja 99 sekundit.
- Oletame, et tahate sulatada toitu 5 minutit.
- Pange ooterežiimis krevetid ahju ja sulgege uks.
- Vajutage KIIRSULATUSE (JET DEFROST) nupule.
- Vajutage numbrinuppudele, et määrata sulatusajaks 05.00.
- Vajutage START-nupule.
- Märkus: Sulatamise ajal annab süsteem helisignaali märku, et kasutaja pööraks toidu ümber; vajutage seejärel START peale, et sulatamist jätkata.

VIIVITUSREŽIIM

- Selle funktsiooniga saate ahju käivitada automaatselt sobival määratud ajal.
- Oletame, et kell on praegu 11.10 ja Te tahate, et ahi käivituks kell 11.30. Tegutsemine:
- pange ooterežiimis toit ahju ja sulgege uks.
- Valige toiduvalmistamise programm.
- Vajutage VIIVITUSE(PRESET) nupule.
- Sisestage numbritega viivitusaeg 11.30.
- Vajutage START-nupule.
- MÄRKUS. Kontrollige enne seadistamist, kas kellaaeg on õige. Viivitusrežiimis saate kontrollida aega, kui vajutate VIIVITUSE (PRESET) nupule, KATKESTA (CANCEL) peale vajutamisel funktsioon tühistatakse.

MITMEFAASILINE TOIDUVALMISTAMINE

- Ahju saab programmeerida täitma mitut järjestikkust ülesannet (3 faasi). Mõned retseptid võivad vajada mitmeastmelist toiduvalmistamist.
- Oletame, et tahate määrata allpool kirjeldatud programmi.
- Tegutsemine:
- pange ooterežiimis toit ahju ja sulgege uks.
- Sisestage soovitud toiduvalmistamise programm.
- Vajutage MÄLU (MEMORY)-nupule.
- Sisestage soovitud toiduvalmistamise programm.
- Vajutage MÄLU (MEMORY)-nupule.
- Sisestage soovitud toiduvalmistamise programm.
- Vajutage START-nupule.
- MÄRKUS. Mitmeastmelise toiduvalmistamise programmi puhul saab kasutada ainult mikrolainetega valmistamist.

AUTOMAATNE KÜPSETUS

- Alljärgneva toiduvalmistamise puhul pole tarvis programmeerida valmistamise aega. Piisab sobiva toidu ja selle kaalu määramisest. Vajutage selleks vastava toidu nupule ühe või mitu korda, et valida kaalu. Näide: kana valmistamine.
- Pange ooterežiimis toit ahju ja sulgege uks.
- Vajutage kana ikoonile korduvalt, et valida kaal.

Toit	Kaal
pitsa	150 g 300 g 450 g
kala	200-600 g
kana	200-600 g
köögivil	200-600 g
riis	150 g 300 g 450 g 600 g
pasta	100-300 g
liha	200-600 g

- Vajutage START-nupule.

LAPSELUKK

- Kasutage, et järelevalveta jäetud lapsed ei saaks ahju kasutada. Ekraan kuvab LAPSELUKKU (CHILD LOCK) ikooni ja ahju ei saa aktiivse LAPSELUKU(CHILD LOCK) ajal kasutada.
- LAPSELUKU (CHILD LOCK)määramine: vajutage ja hoidke KATKESTA (CANCEL)-nuppu 3 sekundit, kõlab piiksuv heli ja süttib märgistus LOC.
- LAPSELUKU (CHILD LOCK) tühistamine: vajutage ja hoidke KATKESTA (CANCEL)-nuppu 3 sekundit kuni märgistus LUKK kustub ekraanil.

PUHASTAMINE JA HOOLDUS

- Ahi tohib puhtada regulaarselt ja eemaldada ahju pinnalt toidujätted.
- Enne puhastamist lülitage ahi välja ja eemaldage seade vooluvõrgust.
- Laske ahjul maha jahtuda.
- Pühkige juhtimispaneel, välised ja sisemised pinnad, klaasalus niiske riidega koos pesuvahendiga.
- Ärge kasutage abrasiivseid vahendeid ja materjale.
- Et saada lahti ebameeldivast lõhnast, valage anumasse, mis on kõlblik mikrolaineahjus kasutamiseks, klaas vett ühe sidruni mahlagaga, pange ahju. Keerake taimer 5 minutile, töötamise režiimide lüliti maksimaalsesse asendisse. Kui ahi lülitub helisignaaliga välja, siis tõstke anum välja ja pühkige kambriseinad kuiva riidega.

HOIDMINE

- Veenduge, et ahi on vooluvõrgust eemaldatud ja täielikult maha jahtunud.
- Täitke PUHASTAMISE JA HOOLDUSE nõudmised.
- Hoidke ahju praakil uksega kuivas puhtas kohas.

LV LIETOŠANAS INSTRUKCIJA

DROŠĪBAS NOTEIKUMI

- SVARĪGAS DROŠĪBAS INSTRUKCIJAS. IZLASIET UZMANĪGI UN SAGLABĀJIET TURPMĀKAI UZZIŅAI.
- Nepareiza ierīces lietošana var radīt tās bojājumus un lietotāja veselības kaitējumus.
- Pirms pirmreizējās ieslēgšanas pārbaudiet, vai ierīces tehniskie raksturojumi, kas norādīti uz uzlīmes, atbilst elektrotīkla parametriem.

UZMANĪBU! Barošanas vada kontaktdakšai ir vads un zemējuma kontakts. Ierīci pieslēdziet tikai pie atbilstoši sazemētām rozetēm.

- Izmantot tikai sadzīves vajadzībām, atbilstoši dotajai Lietošanas instrukcijai. Ierīce nav paredzēta rūpnieciskai izmantošanai.
- Neizmantojiet ārpus telpām.
- Vienmēr atvienojiet ierīci no elektrotīkla pirms tās tīrīšanas, vai arī tad, ja Jūs to neizmantojat.
- Ierīce nav paredzēta izmantošanai personām (ieskaitot bērnus) ar pazeminātām fiziskām, emocionālām vai intelektuālām spējām vai personām bez dzīves pieredzes vai zināšanām, ja viņas nekontrolē vai neinstruē ierīces lietošanā persona, kas atbild par viņu drošību.
- Nebandykite savarankiškai remontuoti prietaiso arba keisti jo detaļi. Atsiradus gedimams kreipkitės į artimiausią Serviso centrą.
- Bērni ir jākontrolē, lai nepieļautu spēlēšanos ar ierīci.
- Barošanas vada bojājuma gadījumā, drošības pēc, tā nomaina jāuztīc ražotājam vai tā pilnvarotam servisa centram, vai arī analogiskam kvalificētam personālam.

UZMANĪBU! Bērni bez uzraudzības drīkst izmantot krāsni tikai gadījumā, ja viņiem ir dotas attiecīgas un saprotamas instrukcijas par drošu krāsni izmantošanu un par bīstamībām, kuras var rasties ar to nepareizi rīkojoties.

- Neatstājiet ieslēgtu ierīci bez uzraudzības.
- Neizmantojiet piederumus, kas neietilpst pamatnes komplektā.
- Neaizmantojiet ierīci ar bojātu barošanas vadu.

UZMANĪBU! Gadījumā, ja tiek bojātas durtiņas vai durtiņu blīvējumi, ar krāsni strādāt nedrīkst, kamēr kvalificēts speciālists nenovērsīs bojājumu.

UZMANĪBU! Lai novērstu mikroviļņu starojuma paaugstinātu noplūdi, visi remontdarbi, kas ir saistīti ar jebkuru vāku noņemšanu, ir jāveic tikai speciālistiem.

- Sekojiet līdzi, lai barošanas vads nepieskartos klāt asām malām un karstām virsmām.
- Nevelciet aiz barošanas vada, negrieziet un neaptiniet to ap ierīci.
- Mikroviļņu krāsni izmantojiet tikai produktu pagatavošanai. Nekādā gadījumā nežāvējiet tajā drēbes, papīru vai citus priekšmetus.

UZMANĪBU! Šķidrumus vai citus produktus nedrīkst uzsildīt slēgtos traukos, lai šie trauki neuzsprāgtu.

- Uzsildot dzērienus ar mikroviļņu palīdzību, var notikt turpmāka stipra vārīšanās, tāpēc jābūt uzmanīgam ar traukiem.
- Lai produkti gatavošanas laikā neplaisātu, pirms ievietošanas krāsnī iegrieziet ar nazi vai sadurstiet ar dakšu biezo mizu vai apvalku, piemēram, kartupeļiem, āboliem, kastāņiem, desai utml.
- Uzsildot krāsnī pārtikas produktus traukos no viegli uzliesmojošiem materiāliem, tādiem kā plastmasa vai papīrs, jāpieskata krāsni, lai nepieļautu aizdegšanos.
- Lai izvairītos no uzliesmošanas krāsni kamerā nepieciešams:
 - izvairīties no produktu piededzināšanas pārāk ilgas gatavošanas rezultātā;
 - ievietot produktus mikroviļņu krāsnī bez iepakojuma, t.sk. bez folijas;
 - uzliesmošanas gadījumā kamerā, neveriet vaļā durvis, izslēdziet krāsni un atvienojiet to no elektrotīkla.
- Neieslēdziet krāsni ar tukšu kameru. Neizmantojiet kameru kaut kā glabāšanai.
- Mikroviļņu krāsni nav paredzēt produktu konservēšanai.
- Nenovietojiet produktus tieši uz kameras pamatnes, izmantojiet noņemamo režģi vai paliktni.

- Vienmēr pārbaudiet gatavā ēdiena temperatūru, īpaši, ja tas ir paredzēts bērniem. Nepasniedziet ēdienu uzreiz pēc tā pagatavošanas, ļaujiet tam nedaudz atdzist.
- Sekojiet līdzi gatavošanas receptēm, bet atcerieties, ka daži produkti (džemi, pudiņi, pīrāga pildījums no mandelēm, cukura vai sukādēm) uzkarst ļoti ātri.
- Lai izvairītos no īssavienojuma un krāsns bojājumiem, nepieļaujiet ūdens iekļūšanas ventilācijas atvērumos.

UZMANĪBU:

- Produktus ieteicams gatavot speciālos traukos, nevis likt tieši uz stikla traukiem, izņemot gadījumus, kas speciāli atrunāti ēdiena pagatavošanas receptē.
- Izmantojiet tikai tos traukus, kas paredzēti mikroviļņu krāsnīm.
- Trauki, kas derīgi lietošanai mikroviļņu krāsnīs, jālieto atbilstoši trauku ražotāja instrukcijai.
- Atcerieties, ka mikroviļņu krāsnī saturs uzkarst daudz ātrāk par trauku, tāpēc esiet īpaši uzmanīgi izņemot trauku no krāsns, uzmanīgi atveriet vāciņu, lai izvairītos no tvaika radītiem apdegumiem.
- Iepriekš no produktiem vai to iepakojumiem noņemiet metāliskās lentas un foliju.
- **Mikroviļņu krāsnī nedrīkst gatavot veselās olas un uzsildīt cieti vārītas olas, jo tās var uzsprāgt arī pēc mikroviļņu sildīšanas beigām.**
- Krāsns tīrības nepienācīga uzturēšana var izraisīt virsmas nodilumu, kas var nelabvēlīgi ietekmēt ierīces darbību un radīt iespējamus draudus lietotāja veselībai.
- Ja izstrādājums kādu laiku ir atradies temperatūrā zem 0°C, pirms ieslēgšanas tas ir jāpatur istabas apstākļos ne mazāk kā 2 stundas.
- Ražotājs patur sev tiesības bez papildu brīdinājuma ieviest izstrādājuma konstrukcijā nelielas izmaiņas, kas būtiski neietekmē tā drošību, darbību un funkcionalitāti.

TRAUKU MIKROVIĻŅU KRĀSNĪM

UZMANĪBU! Vadieties pēc esošā marķējuma un ražotāja norādījumiem uz traukiem.

DERĪGI

- **Karstumizturīgs stikls** – vislabākais trauka materiāls gatavošanai mikroviļņu krāsnī.
- **Termoizturīga plastmasa** – šādā traukā nav ieteicams gatavot ēdienu ar augstu tauku vai cukura daudzumu. Nedrīkst izmantot blīvi aizveramus konteinerus.
- **Fajanss un porcelāns** – derīgs gatavošanai mikroviļņu krāsnī, izņemot traukus ar apzeltījumiem, apsudrabojuumiem un dekoratīviem metāliskiem elementiem.
- **Speciāls iepakojums** (papīra, plastmasas u.c.), paredzēts mikroviļņu krāsnīm – stingri sekojiet līdzi ražotāja norādījumiem.

NEDERĪGI

- **Plēve produktu glabāšanai, kā arī termoizturīgi polietilēna maisiņi** – nav derīgi gaļas un jebkuru citu produktu cepšanai.
- **Metāliski trauki (alumīnija, nerūsējošā tērauda u.c.) un pārtikas folija*** – ekranē mikroviļņus; saskarsmē ar karstumskapja sienām var izraisīt dzirksteļošanu un īssavienojumu gatavošanas laikā.

*Var izmantot produkta atsevišķu daļu vienkārtīgai ietīšanai, lai izvairītos no pārkarsēšanas vai piedegšanas.

Nepieļaujiet saskari ar sienām, attālums no tām nedrīkst būt mazāks par 2 cm.

- **Kūstoša plastmasa** – nav piemērota gatavošanai mikroviļņu krāsnī.
- **Lakoti trauki** – mikroviļņu iedarbības rezultātā laka var izkust.
- **Parastais stikls (t.sk. figūrstikls un biežais)** – augstas temperatūras iedarbībā var deformēties.
- **Papīrs, salmi, koks** – augstas temperatūras iedarbībā var uzliesmot.
- **Melamīna trauki** – var absorbēt mikroviļņu starojumu, kas izsauc to plaisāšanu vai termodestrukciju un būtiski palielina gatavošanas laiku.

KĀ NOTEIKT VAI TRAUKS IR DERĪGS MIKROVIĻŅU KRĀSNĪM?

- Ieslēdziet krāsni un uzstādiet darba režīmu slēdzi uz maksimālo jaudu (maksimālā temperatūra), ievietojiet krāsnī uz 1 minūti testējamo trauku un novietojiet blakus glāzi ar ūdeni (~ 250ml).
- Trauks, kas ir derīgs ēdiena pagatavošanai mikroviļņu krāsnī paliks tādā pašā temperatūrā, kā pirms ievietošanas krāsnī, tajā laikā, kad uzsils ūdens.

DERĪGI PADOMI:

- Vienmērīgai produktu uzsildīšanai apmaisiet tos gatavošanas laikā.
- Neizmantojiet traukus ar šauru kakliņu, pudeles, tās var uzsprāgt.
- Neizmantojiet termometrus produktu temperatūras mērīšanai. Izmantojiet tikai speciālos termometrus, paredzētus mikroviļņu krāsnīm.

PIRMS DOTIES UZ SERVISU

- Ja krāsns neieslēdzas pārbaudiet:
 - vai rozete nav bojāta un strāvas esamību elektrotīklā;
 - taimera uzstādīšanas pareizību;
 - vai durvis ir cieši aiztaisītas.

RADIOTRAUCĒJUMI

- Mikroviļņi var izraisīt radio un televīzijas signāla traucējumus.
- Lai samazinātu traucējumus:
 - regulāri tīriet durvis un metāliskos blīvētājus;
 - televizoru un radio uzstādiet pēc iespējas tālāk no mikroviļņu krāsnīs;
 - noregulējiet antenu, lai sasniegtu vislabāko rezultātu.
 - pieslēdziet mikroviļņi krāsni un uztvērēju pie atsevišķām elektrotīkla līnijām.

UZSTĀDĪŠANA

- Pārliecinieties, ka mikroviļņu krāsnī nav iepakojamā materiāla un blakus priekšmetu.

- Pārbaudiet, vai transportēšanas laikā, nav bojāts:
 - durvis vai metāliskie blīvētāji;
 - korpuss un durvju lodziņš;
 - kameras sienas.
- Jebkuru defektu konstatēšanas gadījumā neieslēdziet krāsni; dodieties pie pārdevēja uz servisa centru.
- Novietojiet mikroviļņu krāsni uz līdzenas, horizontālas virsmas, pietiekami izturīgas, lai tā izturētu krāsns svaru ar traukiem un produktiem.
- Nenovietojiet krāsni blakus siltuma avotiem.
- Neko nenovietojiet uz krāsns. Neaizsedziet ventilācijas atvērumus.
- Normālai krāsns darbībai nepieciešams nodrošināt brīvu starpu ventilācijai: ne mazāku par 20 cm no augšas, 10 cm no aizmugurējā paneļa puses un ne mazāk par 5 cm no sāniem.

GATAVOŠANAS PAŅĒMIENI MIKROVIĻŅU KRĀSNĪ

- Produktus lieciet tikai vienā kārtā, īpaši biežus gabalus novietojiet tuvāk malām.
 - Sekojiet līdzi gatavošanas laikam, uzstādiet minimālāko, nepieciešamības gadījumā pakāpeniski palielinot. Pārāk ilgas gatavošanas laikā produkti var sākt dūmot un aizdegties.
- PIEZĪME:** Gatavošanas laiks var mainīties atkarībā no produktu formas, izmēriem un novietojamības. Lieli vai biezi gabali gatavojas ilgāk, mazāki – ātrāk.
- Apsedziet produktus ar speciāliem vāciņiem vai plastiku, atliecot vienu no stūriem tvaika izvadei. Vāciņi stipri uzkarst – apejieties ar tiem ļoti uzmanīgi!
 - Pēc iespējas vienmērīgākai uzsildīšanai un gatavošanas paātrināšanai apgrieziet un apmaisiet produktus.
 - Apaļie/ovālie trauki, atšķirībā no kvadrātveida/taisnstūrveida, nodrošina vienmērīgāku uzsildīšanu.
 - Produktus atkausējiet bez iepakojuma ne dziļā paliktnī vai uz režģa mikroviļņu apstrādei, obligāti izmantojiet rotējošu stikla bļodu. Produktus saldējot, piedodiet tiem pēc iespējas kompaktāku formu.
 - Attālumam starp produktiem, piemēram, dārzeņiem, ķeksiem utml. Jābūt ne mazākam par 2,5 cm, lai nodrošinātu vienmērīgu apstrādi.
 - Caurduriet biezo mizu vai apvalku, lai izvairītos no produkta pārsprāgšanas.
 - Sildiet tikai gatavus un atdzesētus produktus, apmaisiet tos.
 - Popkorns – stingri ievērojiet ražotāja instrukciju un neatstājiet mikroviļņu krāsni bez uzraudzības. Ja produkts nav gatavs pēc paredzētā laika, apturiet gatavošanu. Pārāk ilga apstrāde var izraisīt aizdegšanos.
- BRĪDINĀJUMS:** popkorna pagatavošanai neizmantojiet iepakojumu no brūna papīra un necentieties izmantot graudu atlikumus. Nenovietojiet iepakojumu ar popkornu tieši uz stikla bļodas, lieciet to uz šķīvja.

DARBĪBA

LAIKA UZSTĀDĪŠANA

- Pievienojiet ierīci elektrotīklam.
 - Katru reizi nospiežot kādu pogu, atskan piespiešanas apstiprinājuma signāls.
- PAŠREIZĒJĀ LAIKA UZSTĀDĪŠANA**
- Laika uzstādīšanai piespiediet pogu "PULKSTENIS" ("ЧАСЫ"), lai izvēlētos 12 vai 24 stundu laika ievadīšanas formātu, tad ievadiet laiku, izmantojot ciparu pogas.
 - Piemēram, jāuzstāda laiks 6:35.
 - Piespiediet pogu "PULKSTENIS" ("ЧАСЫ") vienu vai divas reizes.
 - Ar ciparu pogu palīdzību ievadiet laiku "6:35".
 - Piespiediet pogu "PULKSTENIS" ("ЧАСЫ"), lai apstiprinātu ievadīto laiku.
- PIEZĪME:** Lai gatavošanas laikā paskatītos pašreizējo laiku, piespiediet pogu "PULKSTENIS" ("ЧАСЫ").

MIKROVIĻŅI

- Maksimālais gatavošanas laiks ir 99 minūtes un 99 sekundes. Gatavošanai ir jāievada gatavošanas laiks un starojuma jauda.
- Piemēram, produkts ir jāgatavo 10 minūtes mikroviļņu režīmā ar jaudas līmeni 60%.
- Gaidīšanas režīmā ievietojiet produktus krāsni un aizveriet durtiņas.
- Piespiediet pogu "JAUDA" ("МОЩНОСТЬ") tik reizes, cik nepieciešams lai uzstādītu jaudas līmeni "P-60" (60% no maksimālās jaudas).

Spiedienu skaits	Jaudas līmenis	Apraksts
1 reize	100% P100	Augsts
2 reizes	80% P-80	Mēreni augsts
3 reizes	60% P-60	Vidējs
4 reizes	40% P-40	Mēreni zems
5 reizes	20% P-20	Zems
6 reizes	0% P-00	Nulle

- Piespiediet pogu "LAIKS" ("ВРЕМЯ").
 - Ar ciparu pogu palīdzību ievadiet gatavošanas laiku "10:00".
 - Piespiediet pogu "STARTS" ("СТАРТ").
- PIEZĪME:** Lai gatavošanas laikā paskatītos ievadīto jaudas līmeni, piespiediet pogu "JAUDA" ("POWER").

ĀTRAIS STARTS

- Šī funkcija ļauj ātri ieslēgt krāsni ar maksimālo jaudas līmeni.

- Gaidīšanas režīmā ievietojiet produktus krāsnī un aizveriet durtiņas. Tad piespiediet pogu "ĀTRAIS STARTS" ("БЫСТРЫЙ СТАРТ") tik reizes, cik nepieciešams laika uzstādīšanai. Krāsns sāks darboties uzreiz pēc šīs pogas nospiešanas, un automātiski tiks uzstādīts maksimālais jaudas līmenis. Maksimālais gatavošanas laiks šajā režīmā ir 10 minūtes. Gatavošanas režīmā var pagarināt laiku, piespiežot pogu "ĀTRAIS STARTS" ("БЫСТРЫЙ СТАРТ").

ATKAUSĒŠANA PĒC SVARA

- Šī funkcija ļauj atkausēt gaļu, putnu gaļu un jūras veltes atkarībā no produkta svara, kuru ievada lietotājs. Pēc produkta svara ievadīšanas atkausēšanas laika un jaudas aprēķins notiek automātiski.
- Maksimāli pieļaujamais svars katram produkta veidam ir atrodams zemāk esošajā tabulā.

Produkta veids	Maksimālais svars	Rādījums displejā
Gaļa	2300 g	d1
Putnu gaļa	4000 g	d2
Jūras veltes	900 g	d3

- Piemēram, ir jāatkausē 600 g garneļu.
- Gaidīšanas režīmā ievietojiet garneles krāsnī un aizveriet durtiņas.
- Spiediet pogu "ATKAUSĒŠANA PĒC SVARA" ("РАЗМОРОЗКА ПО ВЕСУ"), kamēr displejā parādīsies produkta veids "d3".
- Ar ciparu pogu palīdzību ievadiet svaru - 600 g.
- Piespiediet pogu "STARTS" ("СТАРТ").

PIEZĪME: Atkausēšanas procesā atskanēs skaņas signāli, kas informēs lietotāju par nepieciešamību apgriezt produktu. Pēc signāla apgrieziet produktu un piespiediet pogu "STARTS" ("СТАРТ"), lai turpinātu atkausēšanu.

ATKAUSĒŠANA PĒC LAIKA

- Šī funkcija ļauj atkausēt produktus atkarībā no laika, kuru ievada lietotājs. Maksimālais atkausēšanas laiks – 99 minūtes un 99 sekundes.
- Piemēram, produkts ir jāatkausē 5 minūtes.
- Gaidīšanas režīmā ievietojiet produktu krāsnī un aizveriet durtiņas.
- Spiediet pogu "ATKAUSĒŠANA PĒC LAIKA" ("РАЗМОРОЗКА ПО ВРЕМЕНИ").
- Ar ciparu pogu palīdzību ievadiet laiku "05:00".
- Piespiediet pogu "STARTS" ("СТАРТ").
- Piezīme: Atkausēšanas procesā atskanēs skaņas signāli, kas informēs lietotāju par nepieciešamību apgriezt produktu. Pēc signāla apgrieziet produktu un piespiediet pogu "STARTS" ("СТАРТ"), lai turpinātu atkausēšanu.

STARTA ATLIKŠANA

- Šī funkcija ļauj ieslēgt krāsni automātiskajā režīmā iepriekš izvēlētajā laikā.
- Pieņemsim, ka patreizējais laiks ir 11:10. Nepieciešams, lai krāsns ieslēdzas automātiski plkst. 11:30. Šim nolūkam:
- Gaidīšanas režīmā ievietojiet produktu krāsnī un aizveriet durtiņas.
- Ievadiet gatavošanas programmu.
- Spiediet pogu "STARTA ATLIKŠANA" ("ОТСРОЧКА СТАРТА").
- Ar ciparu pogu palīdzību ievadiet ieslēgšanās laiku "11:30".
- Piespiediet pogu "STARTS" ("СТАРТ").

PIEZĪME: Pirms darba sākuma pārbaudiet, ka patreizējais laiks uz ierīces ir uzstādīts pareizi. Ieslēgšanas programmēšanas režīmā var pārbaudīt darbības sākuma laiku, piespiežot pogu "STARTA ATLIKŠANA" ("ОТСРОЧКА СТАРТА"). Ja laikā, kamēr uz displeja tiek izsaukts darbības sākuma laiks, piespiet pogu "ATCELŠANA" ("ОТМЕХА"), šī funkcija tiks izslēgta.

GATAVOŠANA VAIRĀKOS POSMOS

- Gatavošanas programma var iekļaut atsevišķus posmus (ne vairāk kā 3), kuri tiek veikti secīgi. Gatavošanu vairākos posmos var izmantot gatavojot ēdienus pēc dažām sarežģītām receptēm.
- Darbību secība:
- Gaidīšanas režīmā ievietojiet produktu krāsnī un aizveriet durtiņas.
- Ievadiet gatavošanas programmu.
- Spiediet pogu "ATMIŅA" ("ПАМЯТЬ").
- Ievadiet gatavošanas programmu.
- Spiediet pogu "ATMIŅA" ("ПАМЯТЬ").
- Ievadiet gatavošanas programmu.
- Spiediet pogu "STARTS" ("СТАРТ").

PIEZĪME: Ievadot šo programmu, var ieprogrammēt tikai gatavošanu mikroviļņu režīmā.

AUTOMĀTISKĀ GATAVOŠANA

- Lai gatavotu produktus šajā režīmā, nav jāievada gatavošanas laiks un starojuma jauda. Pietiek ievadīt produkta veidu un svaru. Šim nolūkam vienu vai vairākas reizes ir jāpiespiež poga ar attiecīga produkta simbolu, lai ievadītu tā svaru. Piemēram: cāļa gatavošana.
- Gaidīšanas režīmā ievietojiet produktu krāsnī un aizveriet durtiņas.
- Spiediet pogu ar cāļa attēlu vairākas reizes, lai ievadītu produkta svaru.

Produkts	Svars
Pica	150 g 300 g 450 g
Zivs	200 - 600 g
Cālis	200 - 600 g
Dārzeņi	200 - 600 g

Rīsi	150 g 300 g 450 g 600 g
Makaroni	100 - 300 g
Gaļa	200 - 600 g

- Piespiediet pogu "STARTS" ("СТАРТ").

BLOKĒŠANA AIZSARDZĪBAI PRET BĒRNIEM

- Šī funkcija ļauj aizsargāt krāsni no gadījumiem, kad to nejauši ieslēdz bērni. Kamēr bloķēšana ir aktīva, displejā tiks izvadīts indikators "AIZSARDZĪBA PRET BĒRNIEM" ("ЗАЩИТА ОТ ДЕТЕЙ", "CHILD LOCK"). Šajā gadījumā krāsni nevar ieslēgt.
- Bloķēšanas ieslēgšana: Piespiediet un turiet piespiestu pogu "ATCELŠANA" ("ОТМЕХА") 3 sekundes. Atskanēs signāls un displejā parādīsies bloķēšanas indikators.
- Bloķēšanas izslēgšana: Piespiediet un turiet piespiestu pogu "ATCELŠANA" ("ОТМЕХА") 3 sekundes. Bloķēšanas indikators displejā nodzīsīs.

PIEZĪME: Ar atvērtām durvīm krāsns nedarbosies.

TĪRĪŠANA UN APKOPE

- Krāsni regulāri jātīra un jāatbrīvo tās virsma no jebkurām ēdienu atliekām.
- Pirms tīrīšanas izslēdziet un atvienojiet krāsni no elektrotīkla.
- Ļaujiet krāsni pilnībā atdzist.
- Noslaukiet vadības paneli, ārējās un iekšējās virsmas, stikla trauku ar mitru drānu un mazgājamo līdzekli.
- Nepielietojiet agresīvas vielas vai abrazīvus materiālus.
- Lai novērstu nepatīkamās smakas, ielejiet dziļā traukā, kas ir derīga mikroviļņu krāsniņ, viena citrona sulas glāzi, un ievietojiet krāsni. Uzstādiet taimeru uz 5 minūtēm, darba režīmu slēdzi maksimālajā stāvoklī. Kad atskanēs skaņas signāls un krāsns atslēgsies, izņemiet trauku un kameras sienas noslaukiet ar sausu drānu.

GLABĀŠANA

- Pārlicinieties, ka krāsns ir atvienota no elektrotīkla un pilnībā atdzisusi.
- Izpildiet visus sadaļas „TĪRĪŠANA un APKOPE” norādījumus.
- Glabājiet krāsni ar nedaudz atvērtām durvīm, sausā, tīrā vietā.

IV VARTOTOJO INSTRUKCIJA

SAUGUMO PRIEMONĒS

- **SVARBIOS SAUGUMO INSTRUKCIJOS. ATIDŽIAI PERSKAITYKITE IR IŠSAUGOKITE JAS ATEIČIAI.**
 - Neteisingai naudodamiesi gaminiu, Jūs galite jį sugadinti bei patirti nuostolių.
 - Prieš pirmąjį naudojimą patikrinkite, ar ant lipduko nurodytos techninės gaminio charakteristikos atitinka elektros tinklo parametrus.
- DĒMESIO!** Laido šakutē turi ižeminimo laidā ir kontaktā. Ijunkite prietaisā tik j atitinkančius ižemintus lizdus.
- Prietaisā naudokite tik buitiniams tikslams vadovaudamiesi šios Vartotojo instrukcijas nurodymais. Prietaisas nėra skirtas pramoniniam naudojimui.
 - Naudoti tik patalpose.
 - Prieš valydami prietaisā bei jo nesinaudodami, visada išjunkite jį iš elektros tinklo.
 - Prietaisas nėra skirtas naudotis žmonėms (įskaitant vaikus), turintiems sumažėjusias fizines, jausmines ar protines galias; arba jie neturi patirties ar žinių, kai asmuo, atsakingas už tokių žmonių saugumą, nekontroliuoja ar neinstruktuoja jų, kaip naudotis šiuo prietaisu.
 - Vaikus būtina kontroliuoti, kad jie nežaistų šiuo prietaisu.
 - Jei pažeistas maitinimo laidas, norėdami išvengti pavojaus, jį turi pakeisti gamintojas arba atestuotas techninės priežiūros centras, ar kvalifikuotas specialistas.
- DĒMESIO!** Vaikams be suaugusiųjų priežiūros leidžiama naudotis krosnele tik tais atvejais, kai jiems buvo tiksliai ir suprantamai paaiškinta, kaip saugiai naudotis krosnele ir kokie gali būti neteisingo naudojimosi pavojai.
- Nepalikite įjungto prietaiso be priežiūros.
 - Nenaudokite neįeinančių į pristatymo komplektą reikmenų.
 - Nenaudokite prietaiso, jei jo elektros laidas buvo pažeistas.
- DĒMESIO!** Jeigu krosnelės dūrelės arba dūrelių sandarinimo elementai buvo pažeisti, negalima naudotis krosnele kol kvalifikuotas specialistas nepašalins gedimo.
- DĒMESIO!** Norėdami išvengti mikrobangų spinduliavimo pavojaus, visus remonto darbus, susijusius su bet kokio dangčio nuėmimu, turi atlikti tik specialistai.
- Pasirūpinkite, kad elektros laidas neliestų aštrių kampų ir karštų paviršių.
 - Netempkite už elektros laido, nesukite jo ir nevyniokite aplink prietaisą.
 - Naudokite mikrobangų krosnelę tik maisto ruošimui. Draudžiama džiiovinti joje drabužius, popierių, arba kitus daiktus.
- DĒMESIO!** Norėdami išvengti maisto ruošimo talpų sprogdimo, nešildykite skysčius arba kitus produktus sandariai uždarytose induose.
- Šildydami mikrobangomis gėrimus, turėkite omenyje, kad jie gali stipriai užvirti, todėl maisto ruošimo talpomis naudokitės atsargiai.
 - Produktai su vientisą odelę (pvz.: bulvės, obuoliai, kaštonai, dešra it t.t.) gali sprogti jų ruošimo metu, todėl prieš dėdami juos į krosnelę subadykite kietą žievelę arba odelę peiliu arba šakute.
 - Šildydami krosnelėje maisto produktus induose iš degių medžiagų (pvz., plastiko arba popieriaus), stebėkite krosnelę, kad neleisti indams užsidegti.
 - Norėdami išvengti gaisro, laikykitės šių saugumo priemonių:
 - stebėkite, kad produktai neprisviltų – tai gali atsitikti per ilgai juos ruošiant;
 - produktus į mikrobangų krosnelę dėkite tik be pakuotės, ypač be folijos;

- pasirodžius dūmui, neatidarydami durelių išjunkite krosnelę ir ištraukite jos kištuką iš elektros lizdo.
- Neįjunkite krosnelės su tuščia kamera. Nenaudokite kameros pašaliniam daiktams laikyti.
- Mikrobangų krosnelė nėra skirta maisto produktams konservuoti.
- Nedėkite produktų tiesiog ant kameros dugno, naudokite nuimamas groteles arba padėklą.
- Visada tikrinkite paruošto maisto temperatūrą, ypač jeigu jis skirtas vaikams. Nepateikite patiekalo iš karto, leiskite jam truputi atvėsti.
- Ruošdami maistą, vadovaukitės receptais, bet atsiminkite, kad kai kurie produktai (džemai, pudingai, pyragų prieskoniai iš migdolų, cukraus ar cukaty) įkaista labai greitai.
- Norėdami išvengti trumpojo jungimo ir krosnelės gedimo, neleiskite vandeniui pateikti į ventiliacijos angas.

DĖMESIO:

- Produktus reikia ruošti specialiuose induose, nedėkite maisto produktų tiesiai ant stiklinio padėklo, išskyrus specialiai nurodytus patiekalo ruošimo receptuose atvejus.
- Naudokite specialiai mikrobangų krosnelėms skirtus indus.
- Skirtais mikrobangų krosnelėms indais reikia naudotis tiksliai pagal jų gamintojo instrukcijas.
- Atsiminkite, kad mikrobangų krosnelėje indo turinys įkaista žymiai greičiau, negu pats indas, todėl būkite ypač atsargūs ištraukdami indą iš krosnelės ir atsargiai atidarykite dangtį, nes galite nusideginti garais.
- Iš anksto nuimkite nuo produktų arba jų pakuočių visas metalines juosteles ir foliją.
- **Mikrobangų krosnelėse negalima ruošti kiaušinio su lukštu ir šildyti kietai išvirto kiaušinio, nes jis gali sprogti, baigus jį šildyti mikrobangų krosnelėje.**
- Netinkamai valydami krosnelę galite sulaukti greito jos paviršiaus nusidėvėjimo, o tai gali nepalankiai įtakoti prietaiso veikimą ir sukelti galimą pavojų naudotojui.
- Jeigu gaminys kai kurį laiką buvo laikomas žemesnėje nei 0 °C temperatūroje, prieš įjungdami prietaisą palaikykite jį kambario temperatūroje ne mažiau kaip 2 valandas.
- Gamintojas pasilieka teisę be atskiro perspėjimo nežymiai keisti įrenginio konstrukciją išsaugant jo saugumą, funkcionalumą bei esmines savybes.

INDAI MIKROBANGŲ KROSNELEI

DĖMESIO! Vadovaukitės indų markiruotėmis bei gamintojo nurodymais.

TINKAMI

- **Karščiui atsparus stiklas** – geriausi indai mikrobangų krosnelei.
- **Temperatūrai atsparus plastikas** – tokiuose induose neverta ruošti maistą su didelių riebalų arba cukraus kiekių. Negalima naudoti sandariai užsidarančių konteinerių.
- **Fajansas ir porcelianas** – tinka mikrobangų krosnelei, išskyrus paauksintus ir pasidabruotus indus bei indus su dekoratyviniais metaliniais elementais.
- **Speciali pakuotė** (popierinė, plastikinė ir kita), skirta mikrobangų krosnelėms – griežtai laikykitės gamintojo nurodymų.

NETINKAMI

- **Plėvelė maisto produktams saugoti bei temperatūrai atsparūs paketai** – netinka mėsos ir kitiems produktams ruošti.
 - **Metaliniai indai (iš aliuminio, nerūdijančio plieno ir kt.) ir maisto folija*** – ekranuoja mikrobangas, kurios kontaktuodamos su krosnelės kameros sienelėmis gali sukelti kibirkščiavimą ir trumpąjį jungimą.
- *Aliuminio foliją galite naudoti atskiroms produkto dalims apvynioti – tai neleis produktui perkaisti ar prisvilti. Naudodami foliją, neleiskite jai kontaktuoti su krosnelės sienelėmis, palikite tarp jų ne mažiau kaip 2 cm tarpo.
- **Lydūs plastikai** – netinka mikrobangų krosnelei.
 - **Lakuoti indai** – nuo mikrobangų lakas gali deformuotis.
 - **Paprastas stiklas (taip pat figūrinis ir storas)** – nuo aukštos temperatūros gali deformuotis.
 - **Popierius, šiaudai, medis** – nuo aukštos temperatūros gali užsidegti.
 - **Indai iš melamino** – sugeria mikrobangų spinduliuavimą, dėl ko gali sutrūkinėti arba deformuotis. Be to, šie indai žymiai padidina ruošimo laiką.

KAIP SUPRASTI AR INDAS TINKA MIKROBANGŲ KROSNELEI?

- Įjunkite krosnelę ir nustatykite veikimo režimų jungiklį į maksimalią padėtį (maksimali temperatūra), įdėkite testuojamąjį indą į krosnelę 1 minute ir šalia pastatykite vandens stiklinę (~ 250 ml).
- Indas, tinkantis maistui ruošti mikrobangų krosnelėje liks tos pačios temperatūros kaip ir prieš padėdamas į krosnelę, o vanduo sušils.

NAUDINGI PATARIMAI

- Norėdami tolygiai pašildyti maistą, apverskite jį ruošimo metu.
- Nenaudokite indų siauru kakleliu, butelių, nes jie gali sprogti.
- Nenaudokite termometrų produktų temperatūrai matuoti. Naudokite tik specialius termometrus, skirtus mikrobangų krosnelėms.

PRIEŠ KREIPDAMIESI Į SERVISO CENTRĄ

- Jeigu krosnelė neįsijungia, patikrinkite:
 - elektros lizdo būklę ir ar yra įtampa elektros tinkle;
 - ar laikmatis buvo nustatytas teisingai;
 - ar durelės uždarytos sandariai.

RADIJO TRUKDŽIAI

- Mikrobangų krosnelei stovint šalia televizijos ir radijo imtuvų mikrobangos gali skleisti trukdžius.
- Norėdami sumažinti trukdžius:
 - reguliariai valykite dureles ir metalinius sandarinimo elementus;
 - televizorių ir radijo imtuvą pastatykite kuo toliau nuo mikrobangų krosnelės;

- perorientuokite priėmimo anteną geriausia rezultatui pasiekti;
- įjunkite mikrobangų krosnelę ir radijo imtuvą į skirtingas elektros tinklo linijas.

MONTAVIMAS

- Įsitikinkite, kad krosnelės kameroje nėra pakavimo medžiagų ir pašalinių daiktų.
- Patikrinkite, ar transportavimo metu nebuvo pažeisti:
 - durelės ir metaliniai sandarinimo elementai;
 - korpusas ir stebėjimo langelis;
 - kameros sienelės.
- Aptikę bet kokius defektus, neįjungdami krosnelės kreipkitės į pardavėją arba į Serviso centrą.
- Pastatykite mikrobangų krosnelę ant lygaus horizontalaus paviršiaus, galinčio išlaikyti krosnelės svorį su indais ir produktais.
- Nestatykite krosnelės šalia šilumos šaltinių.
- Nieko nestatykite ant krosnelės. Neuždenkite ventiliacijos angų.
- Krosnelė gali normaliai veikti tik turėdama vietos ventiliacijai: ne mažiau kaip 20 cm iš viršaus, 10 cm iš užpakalinės sienelės pusės ir ne mažiau kaip 5 cm iš šonų.

MAISTO Ruošimo BŪDAI MIKROBANGŲ KROSNELĖJE

- Produktus į indą sudėkite tik vienu sluoksniu, storesnius gabalus dėkite arčiau kraštų.
- Stebėkite ruošimo laiką, nustatykite minimalų laiką ir palaipsniui didinkite jį būtinybei esant. Per ilgai ruošiami, produktai gali apsmilkinti ir užsidegti.

PASTABA: Ruošimo laikas taip pat gali būti keičiamas priklausomai nuo produktų formos, dydžių ir išdėstymo. Dideli ir stori gabalai ruošiami ilgiau, o maži – greičiau.

- Uždenkite produktus specialiais arba plastikiniais dangčiais, ir atlenkite vieną iš dangčio kampų, leisdami išeiti garams. Būkite atsargūs – dangčiai stipriai įkaista!
- Norėdami tolygiai pašildyti ir pagreitinti maisto ruošimą kartais apverskite ir išmaišykite produktus.
- Naudokite apvalius indus, jie, skirtingai nuo stačiakampių indų, užtikrina tolygesnį pašildymą.
- Nuimkite produkto pakuotę ir atšildykite jį negilame padėkle arba ant mikrobangų krosnei skirtų grotelių, pastatytų ant besisukančios stiklinės lėkštės. Šaldydami produktus, suteikite jiems kiek įmanoma kompaktiškesnę formą.
- Atstumas tarp atskirų produktų, pavyzdžiui, daržovių, keksų ir t.t. turi būti ne mažesnis už 2,5 cm – tai užtikrins tolygų maisto ruošimą.
- Subadykite vientisą odelę arba žievelę, kad verdami produktai nesprogtų.
- Šildykite tik paruoštus ir atšaldytus produktus, juos išmaišydami.
- Kukurūzų spragėsiai – griežtai laikykitės gamintojo instrukcijoms ir nepalikite mikrobangų krosnelės be priežiūros. Jeigu produktas nespėjo pasigaminti per nustatytą laiką, nutraukite jo ruošimą. Labai ilgas ruošimas gali sukelti gaisrą.

ĮSPĖJIMAS: Nenaudokite kukurūzų spragėsių ruošimui paketų iš rudo popieriaus ir nebandykite naudoti grūdų likučių. Nedėkite pakuotės su kukurūzų spragėsiais tiesiai ant stiklinio indo, dėkite jį į lėkštę.

VEIKIMAS

LAIKO NUSTATYMAS

- Prijunkite prietaisą prie maitinimo tinklo.
- Kiekvieną kartą paspaudus kokį nors mygtuką, suveiks garsinis signalas, patvirtinantis, kad buvo apspausstas mygtukas. ESAMO LAIKO nustatymas.
- Norint nustatyti laiką, paspauskite mygtuką „ЧАСЫ“ (laikrodis), kad pasirinktumėte 12 ar 24 val. laiko išvesties formatą. Tada skaitmeniniais mygtukais įveskite laiką.
- Pvz.: nustatykite laiką 6:35.
- Paspauskite mygtuką „ЧАСЫ“ (laikrodis) vieną ar du kartus.
- Skaitmeniniais mygtukais įveskite laiką „6:35“.
- Paspauskite mygtuką „ЧАСЫ“ (laikrodis), kad patvirtintumėte įvestą laiką.

PASTABA: Įvedant esamą laiką maisto ruošos metu, paspauskite mygtuką „ЧАСЫ“ (laikrodis).

MIKROBANGOS

- Maksimalus ruošos laikas - 99 minutės ir 99 sekundės. Ruošiant reikia įvesti ruošos laiką ir spinduliavimo galią.
- Laikykite, kad reikia paruošti produktą per 10 min. mikrobanginiu ruošos režimu, kai galios lygis siekia 60%.
- Laukimo režimu patalpinkite produktą į krosnelę ir uždarykite dureles.
- Paspauskite mygtuką „МОЩНОСТЬ“ (galia) reikiamą kiekį kartų, kad nustatytumėte galios lygį „P-60“ (60% nuo maksimalios galios).

Paspaudimų kiekis	Galios lygis	Aprašas
1 kartą	100% P100	Aukštas
2 kartus	80% P-80	Santykinai aukštas
3 kartus	60% P-60	Vidutinis
4 kartus	40% P-40	Santykinai žemas
5 kartus	20% P-20	Žemas
6 kartus	0% P-00	Nulinis

- Paspauskite mygtuką „ВРЕМЯ“ (laikas)
- Skaitmeniniais mygtukais įveskite ruošos laiką „10:00“.
- Paspauskite mygtuką „СТАРТ“ (paleidimas).

PASTABA: Norint monitoriuje ruošos metu nustatyti galios lygį, paspauskite mygtuką „POWER“ (galia).

GREITASIS PALEIDIMAS

- Ši funkcija leidžia greitai maksimaliu galios lygiu įjungti krosnelę.
- Laukimo režimu į krosnelę įdėkite produktus. Paskui paspauskite mygtuką „БЫСТРЫЙ СТАРТ“ (greitasis paleidimas) reikiama kartų kiekį, kad nustatytumėte laiką. Krosnelė pradės darbą iš karto paspaudus šį mygtuką ir automatiškai bus nustatyta maksimalus galios lygis. Maksimalus ruošos laikas šiuo režimu - 10 min. Ruošos režimu galima pridėti laiko paspaudus mygtuką „БЫСТРЫЙ СТАРТ“ (greitasis paleidimas).

ATŠILDYMAS ATSIŽVELGIANT Į SVORĮ

- Ši funkcija leidžia atšaldyti mėsą, paukštieną ir jūros produktus priklausomai nuo produkto svorio, kurį įveda vartotojas. Įvedus produkto masę, laiko apskaičiavimas ir atšaldymo galia vykdoma automatiškai.
- Maksimaliai leidžiamas kiekvienos kategorijos produkto svoris pateiktas toliau.

Produkto kategorija	Maksimalus svoris	Indikacija monitoriuje
„Мясо“ (mėsa)	2300 gr.	d1
„Птица“ (Paukštiena)	4000 gr.	d2
„Морепродукты“ (Jūros gėrybės)	900 g	d3

- Manykime, kad reikia atšaldyti krevetes, kurių svoris siekia 600 gr.
- Laukimo režimu įdėkite krevetes į krosnelę ir uždarykite dureles.
- Paspauskite mygtuką „РАЗМОРОЗКА ПО ВЕСУ“ (ATŠILDYMAS PAGAL SVORĮ), kad monitoriuje atsispindėtų produkto kategorija „d3“.
- Skaitmeniniu mygtuku įveskite svorį - 600 gr.
- Paspauskite mygtuką „СТАРТ“ (paleidimas).

PASTABA: Atšildymo metu bus pateiktas garsinis signalas, informuojantis vartotoją, kad reikia apversti produktą. Pasigirdus signalui, pasukite produktą ir paspauskite mygtuką „СТАРТ“ (paleidimas), kad atnaujintumėte atšildymą.

ATŠILDYMAS PAGAL LAIKĄ

- Ši funkcija leidžia atšildyti produktus vartotojo įvestą laiką. Maksimalus atšildymo laikas - 99 minutės ir 99 sekundės.
- Manykime, kad būtina atšildyti produktus 5 min.
- Laukimo režimu įdėkite krevetes į krosnelę ir uždarykite dureles.
- Paspauskite mygtuką „РАЗМОРОЗКА ПО ВРЕМЕНИ“ (ATŠILDYMAS PAGAL LAIKĄ).
- Skaitmeniniais mygtukais įveskite laiką „05:00“.
- Paspauskite mygtuką „СТАРТ“ (paleidimas).
- PASTABA: Atšildymo metu bus pateiktas garsinis signalas, informuojantis vartotoją, kad reikia apversti produktą. Pasigirdus signalui, pasukite produktą ir paspauskite mygtuką „СТАРТ“ (paleidimas), kad atnaujintumėte atšildymą.

PALEIDIMO ATĖJIMAS

- Ši funkcija leidžia paleisti krosnelę automatiiniu režimu nurodytą išankstinį laiką.
- Laikykime, kad esamas laikas - 11:10. Būtina, kad krosnelė įsijungtų automatiškai 11:30. Šiam tikslui:
- Laukimo režimu patalpinkite produktą į krosnelę ir uždarykite dureles.
- Įveskite ruošos programą.
- Paspauskite mygtuką „ОТСПОЧКА СТАРТА“ (paleidimo atidėjimas).
- Skaitmeniniais mygtukais įveskite įjungimo laiką: „11:30“.
- Paspauskite mygtuką „СТАРТ“ (paleidimas).

PASTABA: Prieš darbo pradžią įsitikinkite, kad laikrodis rodytų tikslų laiką. Paleidimo programavimo režimu galite patikrinti darbo pradžios laiką paspaudę mygtuką „ОТСПОЧКА СТАРТА“ (paleidimo atidėjimas). Kol monitoriuje įvedamas darbo pradžios laikas, paspauskite mygtuką „ОТМЕНА“ (atšaukimas), ši funkcija neišjungta.

RUOŠA KELIAIS ETAPAIS

- Ruošos programa gali būti sudaryta iš kelių etapų (ne daugiau kaip 3), kurios nuosekliai vykdomos. Kelių etapų ruošos režimas gali būti naudojamas ruošiant patiekalus pagal kelis sudėtingus receptus.
- Veiksmų seka:
- Laukimo režimu patalpinkite produktą į krosnelę ir uždarykite dureles.
- Įveskite ruošos programą.
- Paspauskite mygtuką „ПАМЯТЬ“ (atmintis).
- Įveskite ruošos programą.
- Paspauskite mygtuką „ПАМЯТЬ“ (atmintis).
- Įveskite ruošos programą.
- Paspauskite mygtuką „СТАРТ“ (paleidimas).

PASTABA: Įvedant programas, galima užprogramuoti ruošos programas mikrobanginio spinduliavimo režimu.

AUTOMATINĖ RUOŠA

- Ruošiant produktus šiuo režimu, nereikia įvesti ruošos laiko ir spinduliavimo galios. Užtenka nurodyti produkto tipą ir svorį. Tereikia vieną ar keletą kartų paspausti mygtuką, pažymėtą atitinkamu produkto simboliu, kad įvestumėte svorį. Pvz.: paruošti svorį.
- Laukimo režimu patalpinkite produktą į krosnelę ir uždarykite dureles.
- Keletą kartų paspauskite viščiuko simboliu pažymėtą mygtuką, kad įvestumėte produkto svorį.

Produktas	Svoris
Пицца (piza)	150 gr. 300 gr. 450 gr.

Рыба (žuvis)	200 gr. - 600 gr.
Цыпленок (Viščiukas)	200 gr. - 600 gr.
Овощи (daržovės)	200 gr. - 600 gr.
Рис (ryžiai)	150 gr. 300 gr. 450 gr. 600 gr.
Паста (pasta)	100 gr. - 300 gr.
Мясо (mėsa)	200 gr. - 600 gr.

- Paspauskite mygtuką „START“ (paleidimas)

BLOKUOTĖ, APSISAUGANT NUO VAIKŲ

- Šia funkcija naudokitės, kad apsisaugotumėte, kad vaikai atsitiktinai nesinaudotų krosnele. Kol blokuotė aktyvuota, monitoriuje bus matomas užrašas „ЗАЩИТА ОТ ДЕТЕЙ“ (apsauga nuo vaikų). Šiuo atveju bus neįmanoma įjungti krosnelės.
- Kaip įjungti blokuotę: Paspauskite ir palaikykite paspaustą mygtuką „ОТМЕHA“ (atšaukimas) 3 sekundes. Pasigirs garsinis signalas ir monitoriuje bus matomas blokuotės indikatorius.
- Kaip išjungti blokuotę: Paspauskite ir palaikykite paspaustą mygtuką „ОТМЕHA“ (atšaukimas) 3 sekundes. Monitoriuje užges blokuotės indikatorius.

PASTABA: kai durelės atviros, krosnelė neveiks.

VALYMAS IR PRIEŽIŪRA

- Reguliariai valykite krosnelę ir šalinkite nuo jos paviršiaus bet kokius maisto likučius.
- Prieš valydami krosnelę išjunkite ją ir ištraukite jos kištuką iš elektros lizdo.
- Leiskite krosnei visiškai atvėsti.
- Nuvalykite valdymo skydelį, išorinius ir vidinius paviršius, stiklinį padėklą drėgnu audiniu su valymo priemone.
- Nenaudokite agresyvių bei šveitimo valymo priemonių.
- Norėdami atsikratyti nemalonaus kvapo, išspauskite į stiklinę vandens sultį iš vienos citrinos, įpilkite šį paruoštą vandenį į koki nors mikrobangų krosnei tinkantį gilų indą, ir pastatykite jį į krosnelę. Nustatykite laikmatį 5 minutėms, o veikimo režimų jungiklį – į maksimalią padėtį. Kai išgirsite garso signalą ir krosnelė išsijungs, ištraukite indą ir išvalykite kameros sienelės sausu audiniu.

SAUGOJIMAS

- Įsitinkinkite, kad krosnelė yra išjungta iš elektros tinklo ir visiškai atvėso.
- Atlikite visus „VALYMAS IR PRIEŽIŪRA“ skyriaus reikalavimus.
- Krosnei neveikiant atidarykite jos dureles ir laikykite ją sausoje švarioje vietoje.

☒ KEZELÉSI ÚTMUTATÓ

FONTOS BIZTONSÁGI INTÉZKEDÉSEK

- FONTOS BIZTONSÁGI ELŐÍRÁSOK. OLVASSA EL FIGYELMESEN ÉS ŐRIZZE MEG JÖVŐBELI FELVILÁGOSÍTÁS ÉRDEKÉBEN.
- A készülék helytelen kezelése meghibásodáshoz, és a használó egészségkárosodásához vezethet.
- A készülék első használata előtt, ellenőrizze egyeznek-e a címkén megjelölt műszaki adatok az elektromos hálózat adataival.

FIGYELEM! A csatlakozódugó vezetékkel és földeléssel van ellátva. Csatlakoztassa a készüléket csakis megfelelő leföldelt konnektorhoz.

- A készülék nem való nagyüzemi, csak házi használatra.
- Szabadban használni tilos.
- Használaton kívül, vagy tisztítás előtt mindig áramtalanítsa a készüléket.
- Ne használják a készüléket fizikai-, érzelmi-, illetve szellemi fogyatékos személyek, vagy tapasztalattal, elegendő tudással nem rendelkező személyek (beleértve a gyerekeket) felügyelet nélkül, vagy ha nem kaptak a készülék használatával kapcsolatos instrukciót a biztonságukért felelős személytől.
- Ne próbálja egyedül javítani a készüléket, cserélni az alkatrészeket. Forduljon a közeli szervizbe.
- A készülékkel való játszás elkerülése érdekében tartsa a gyerekeket felügyelet alatt.
- A vezeték meghibásodása esetén - veszély elkerülése érdekében – annak cseréjét végeztesse a gyártóval vagy a gyártó által meghatalmazott szervizzel ill. szakemberrel.

FIGYELEM! Gyerekek felügyelet nélkül csak akkor használhatják a mikrohullámú sütőt, amennyiben részükre érhető utasításokat kaptak a sütő biztonságos használatáról és elmagyarázták nekik, milyen veszély érhetik őket, amennyiben nem használják megfelelőképpen a mikrohullámú sütőt.

- Soha ne hagyja felügyelet nélkül a bekapcsolt készüléket.
- Ne használjon készlethez nem tartozó tartozékokat.
- Ne használja a készüléket sérült vezetékkel.

FIGYELEM! A mikrohullámú sütő ajtajának, vagy ajtótomítójának károsodása esetén a sütőt használni tilos, amíg szakképzett specialista meg nem javítja azt.

FIGYELEM! A mikrohullámú kisugárzás túlzott veszteségének elkerülése érdekében minden, bármilyen fedél levételével kapcsolatos javítási munkát szakembernek szükséges végezni.

- Figyeljen, hogy a vezeték ne érintkezzen éles, forró felülettel.
- Ne húzza, tekerje, csavarja a vezetéket a készülék köré.
- Csak élelmiszerek elkészítéséhez használja a mikrohullámú sütőt. Semmi esetre sem szárítson benne ruhát, papírt, vagy egyéb tárgyat.

FIGYELEM! Folyadékot, vagy egyéb ételt zárt edényben melegíteni tilos, az edény robbanásának elkerülése érdekében.

- Italok melegítése mikrohullámok segítségével további erős forráshoz vezethet, ezért az edények kezelésekor különösen figyelni szükséges.
- Az élelmiszerek, pl. alma, burgonya, gesztenye, kolbász stb. elkészítése alatt képződő meghasadás elkerülése érdekében, berakás előtt szűrje meg azok héját villa, vagy kés segítségével.
- Amennyiben az élelmiszert gyúlékony anyagból (plasztik, vagy papír) készült edényben melegíti felügyelni szükséges a folyamatot annak érdekében, hogy megelőzzük a sütő kigyulladását.
- A sütő belsejében keletkezett tűz elkerülése érdekében, a következőkre kell figyelni:
 - kerülje el az élelmiszer leragadását, ami túl hosszan tartó elkészítés következtében merülhet fel;
 - csomagolás, fólia nélkül rakja az élelmiszert a mikrohullámú sütőbe;
 - a sütő belsejében keletkezett tűz esetén, bezárva tartva a sütő ajtaját kapcsolja ki és áramtalanítsa a sütőt.
- Ne kapcsolja be a sütőt üresen. Ne használja a sütőt tárolásra.
- A mikrohullámú sütő nem alkalmas élelmiszerek konzerválására.
- Ne rakja az élelmiszert közvetlenül a sütő aljára, használja a levehető rácsot, vagy alátétet.
- Mindig ellenőrizze a készülék hőmérsékletét különösen, ha gyerekek részére készült. Ne tálalja az ételt rögtön az elkészítése után, hagyja kissé kihűlni.
- Kövesse a receptekben található utasításokat, de emlékezzen arra, hogy némely élelmiszerek (dzsem, puding, mandulás, cukros töltelékek) nagyon gyorsan melegeznek.
- Rövidzárlat és a sütő meghibásodása elkerülése érdekében ne engedje, hogy víz kerüljön a szellőző nyílásokba.

FIGYELEM:

- Az élelmiszereket speciális edényben szükséges készíteni, nem rakni azokat közvetlenül üveg edényre, kivéve, ha más van előírva az utasításban.
- Csakis mikrohullámú sütő használatára tervezett edényt használjon.
- **A mikrohullámú sütőbe tojást készíteni héjában és keményre főzött tojást melegíteni tilos, mivel felrobbanhatnak még a mikrohullámú melegítés befejezése után is.**
- Emlékezzen arra, hogy a mikrohullámú sütőben az élelmiszer sokkal gyorsabban melegszik, mint az edény, ezért legyen óvatos, amikor kiveszi az edényt, gőz okozta égések elkerülése érdekében, óvatosan nyissa fel a fedőt.
- Az élelmiszerről, vagy csomagolásáról előzőleg távolítsa el a fémpántokat és fóliát.
- Amennyiben a sütő nem megfelelően van tisztítva, úgy felülete elhasználódik, ami negatívan hat a készülék működésére, és veszélyt jelenthet a felhasználó számára.
- Amennyiben a készüléket valamennyi ideig 0 °C-nál tárolták, bekapcsolása előtt legalább 2 órán belül tartsa szobahőmérsékleten.
- A gyártónak jogában áll értesítés nélkül másodrendű módosításokat végezni a készülék szerkezetében, melyek alapvetően nem befolyásolják a készülék biztonságát, működőképességét, funkcionalitását.

MIKROHULLÁMÚ SÜTŐ RÉSZÉRE TERVEZETT EDÉNY

FIGYELEM! Kövesse az edény címkéjén található utasításokat, és a gyártó utasításait.

ALKALMAS

- **Hőálló üveg** – legmegfelelőbb anyag a mikrohullámú sütő részére készült edény részére.
- **Hőálló plasztik** – ilyen edényben nem célszerű magas zsír-, és cukortartalmú ételt készíteni. Szorosan zárt konténerek használata tilos.
- **Porcelán és fajansz** – alkalmasak mikrohullámú sütőben való készítésre, kivéve az aranyozott, ezüstözött, vagy fémdíszítéssel ellátott edényeket.
- **Speciális csomagolás** (papír, műanyag, stb.), mikrohullámú sütők részére tervezett – szigorúan betartani a gyártó útmutatásait.

NEM ALKALMAS

- **Élelmiszer tartósításhoz használt fólia, valamint hőálló zacskók** – nem alkalmasak hús, és egyéb élelmiszer sütéséhez.
- **Fém edény (alumínium, rozsdamentes acél, stb.) és élelmiszer fólia*** – visszaverik a mikrohullámokat; a sütő falával való kontaktus esetén szikrázást hívhat elő, és rövidzárlathoz vezethet elkészítés közben.

*Túlmelegedés és leragadás elkerülése érdekében fel lehet használni az élelmiszer egyes részei csomagolására. Ne engedje a fallal való kontaktust, hagyjon legalább 2 cm távolságot.

- **Olvadó plasztik** – nem alkalmas mikrohullámú sütőben való használatra.
- **Lakkozott edény** – a mikrohullámok hatása alatt a lakk elolvadhat.
- **Szokásos üveg (beleértve a figurális és vastag üveget)** – magas hőmérséklet hatása alatt deformálódhat.
- **Papír, faforgács, fa** – magas hőmérséklet hatása alatt felgyúlhat.
- **Melamedény** – magába tudja szívni a mikrohullámú kisugárzást, ami hasadáshoz, vagy termodestrukciónhoz vezet, és jelentősen növeli az elkészítés idejét.

HOGYAN LEHET KIDERÍTENI, MEGFELEL-E AZ EDÉNY MIKROHULLÁMÚ SÜTŐBEN VALÓ HASZNÁLATRA?

- Kapcsolja be a sütőt és állítsa a működési üzemmód kapcsolót maximális teljesítményre (maximális hőmérséklet), rakja be a sütőbe a tesztelt edényt 1 percre és tegyen mellé egy pohár vizet (~ 250 ml).
- Az alkalmas edény hőmérséklete ugyan olyan marad, mint amikor be lett rakva, miközben a víz megmelegszik.

HASZNOS TANÁCSOK

- Az élelmiszerek egyenletes melegítése érdekében elkészítés közben forgassa azokat.
- Ne használjon keskeny szájú edényt, üveget, mivel felrobbanhat.
- Az élelmiszerek hőmérsékletének kiderítése érdekében ne használjon hőmérőt. Csak speciális, mikrohullámú sütő részére tervezett hőmérőt.

MIELŐTT SZERVIZHEZ FORDULNA

- Amennyiben a sütő nem kapcsol be, ellenőrizze:
 - a konnektor működőképességét, és van-e áram a hálózatban;
 - az időmérő beállításának helyességét;
 - szorosan van-e bezárva az ajtó.

RÁDIÓZAVAROK

- A mikrohullámok zavarokat hívhatnak elő tele-, vagy rádiójelek fogása közben.
- A zavarok minimálisra való csökkentése érdekében:
 - rendszeresen tisztítsa az ajtót, és a fémtömítőket;
 - a televíziót és rádiót minél messzebbre helyezze el a mikrohullámú sütőtől;
 - a legjobb eredmény érdekében állítsa be a rádióantennát.
 - a mikrohullámú sütőt és rádiót különböző konnektorokhoz csatlakoztassa.

BEÁLLÍTÁS

- Győződjön meg arról, hogy a sütő belsejében nincs csomagoló anyag és idegen tárgy.
- Ellenőrizze, szállítás közben, nem-e sérült meg:
 - az ajtó és a fémtömítő;
 - készülékház és az ablak;
 - a falak belső felülete.
- Bármilyen meghibásodás felmerülése esetében ne kapcsolja be a sütőt; forduljon az eladóhoz, vagy szakszervizhez.
- Állítsa a mikrohullámú sütőt egyenes, vízszintes, annyira stabil felületre, hogy kibírja a sütőt az élelmiszerekkel és edénnyel együtt.
- Ne állítsa a sütőt hőforrás közelében.
- Ne rakjon semmit a sütő tetejére. Ne takarja le a szellőző nyílásokat.
- A sütő normál működésének biztosítása érdekében, szellőzéshez elegendő teret kell biztosítani: nem kevesebbet: 20 cm-nél felülről, 10 cm-nél a hátsó panel felől, és 5 cm-nél mindkét oldal felől.

MIKROHULLÁMÚ SÜTŐBEN VALÓ KÉSZÍTÉSI MÓD

- Csakis egy rétegben helyezze el az élelmiszert, a vastagabb kockákat rakja közelebb a szélekhez.
- Figyeljen az elkészítési időre, állítsa minimálisra az időmérőt, és úgy fokozza szükség esetén. Túl hosszán tartó készítés következtében az élelmiszer füstölhet és felgyúlnhat.

MEGJEGYZÉS: Az elkészítés ideje változhat a termék formája, mérete, és elhelyezése függvényében. Nagy, illetve vastag darabok tovább készülnek, az apróbbak ü hamarabb.

- Fedje le a terméket speciális fedővel, vagy plasztikkal, feltűrve egy sarkot a felesleges pára kieresztésére. A fedők erősen melegednek – legyen óvatos!
- Az egyenletesebb melegedés és gyorsabb elkészítés érdekében forgassa és kavargassa az élelmiszert.
- A kocka/négyszögletes edényektől eltérően, a kör/ovális edények is biztosítják az egyenletesebb melegedést.
- Az élelmiszert csomagolás nélkül fagyassza ki alacsony szélű alátétben, vagy mikrohullámú megművelésre szánt rácson, feltétlenül forgó üvegtálon. Lefagyasztáskor lehetőleg kompakt formát adjon az élelmiszereknek.
- A termékek közötti távolságnak, például, a zöldségek, kekszek, stb. között legalább 2,5 cm kell lennie, annak érdekében, hogy biztosítva legyen az egyenletes megművelés.
- A termék szétszakadásának elkerülése érdekében szűrje meg azok kemény héját.
- Csakis a kész és lehűtött termékeket melegítse, kavargassa azokat.
- Popcorn – tartsa be a gyártó utasításait, és ne hagyja a mikrohullámú sütőt felügyelet nélkül. Amennyiben a termék nem készült el a betáplált időn belül, szakítsa meg a készítést. Túl hosszán tartó készítés tűzhoz vezethet.

FIGYELMEZTETÉS: a popcorn elkészítéséhez ne használjon barna papíros csomagolást, és ne próbálja felhasználni a megmaradt szemeket. Ne helyezze a popcorn tartalmzó zacskót közvetlenül a forgó üvegtátra, rakja azt a tányérra.

MŰKÖDÉS

IDŐ BEÁLLÍTÁSA

- Csatlakoztassa a készüléket az elektromos hálózathoz.
- Bármilyen gomb megnyomásakor elhangzik egy hangjel, mely igazolja a gombnyomást. Az AKTUÁLIS IDŐ beállítása.
- Ahhoz, hogy az időt beállítsa, nyomja meg az ÓRA (ЧАСЫ) gombot és válassza ki a 12- vagy 24-órás időformátumot, majd a számgombok használatával állítsa be az időt.
- Például: 6:35 óra beállítása.
- Egyszer vagy kétszer nyomja meg az ÓRA (ЧАСЫ) gombot.
- A számgombok segítségével állítsa be az időt - 6:35.
- Nyomja meg az ÓRA (ЧАСЫ) gombot ahhoz, hogy jóváhagyja a beállított időt.

MEGJEGYZÉS: Az aktuális idő főzés közbeni kijelzése érdekében nyomja meg az ÓRA (ЧАСЫ) gombot.

MIKROHULLÁMOK

- A maximális főzési idő – 99 perc és 99 másodperc. A főzéshez állítsa be a főzési időt és a kisugárzásszintet.
- Tegyük fel, hogy a terméket 10 percen belül szükséges elkészíteni mikrohullámú főzés üzemmódban 60%-os teljesítménynél.
- Várakozó üzemmódban helyezze a terméket a sütőbe, és zárja be az ajtaját.
- Megfelelő mennyiség szer nyomja meg a TELJESÍTMÉNY (МОЩНОСТЬ) gombot ahhoz, hogy beállítsa a P-60 teljesítményszintet (a maximális teljesítmény 60%-a).

Gombnyomások száma	Teljesítményszint	Leírás

Egyszer	100% P100	Magas
Kétszer	80% P-80	Mérsékelten magas
Háromszor	60% P-60	Közepes
Négyszer	40% P-40	Mérsékelten alacsony
Ötször	20% P-20	Alacsony
Hatszor	0% P-00	Nulla

- Nyomja meg az IDŐ (ВРЕМЯ) gombot
- A számgombok segítségével állítsa be az időt - 10:00.
- Nyomja meg a START (СТАРТ) gombot.

MEGJEGYZÉS: Ahhoz, hogy a kijelzőn megjelenítse a teljesítményszintet, a főzési folyamat közben nyomja meg a POWER gombot.

GYORS START

- Ez a funkció lehetőséget nyújt gyorsan bekapcsolni a sütőt maximális teljesítményszinten.
- Várakozás üzemmódban helyezze a termékeket a sütőbe, és zárja be az ajtaját. Továbbá, nyomja meg a GYORS START (БЫСТРЫЙ СТАРТ) gombot kellő mennyiségű ahhoz, hogy beállítsa az időt. A gombnyomás után a sütő azonnal elkezd működni, és automatikusan beállítódik a maximális teljesítményszint. Ebben az üzemmódban a maximális főzési idő – 10 perc. A főzési üzemmódban növelheti az időt a GYORS START (БЫСТРЫЙ СТАРТ) gomb segítségével.

KIOLVASZTÁS SÚLY SZERINT

- Ez a funkció lehetővé teszi a hús, baromfi és tenger gyümölcsei kiolvasztását, a felhasználó által megadott terméksúly függvényében. A terméksúly megadása után az idő és a kiolvasztás teljesítményszint kiszámítása automatikusan történik.
- A megengedett maximális súly minden egyes termék kategória szerint az alábbi.

Termékkategória	Maximális súly	Jelzés a kijelzőn
Hús	2300 g	d1
Baromfi	4000 g	d2
Tenger gyümölcsei	900 g	d3

- Tegyük fel, hogy 600 g összsúlyú garnélarákot szükséges kiolvasztani.
- Várakozás üzemmódban helyezze a garnélarákot a sütőbe, és zárja be az ajtaját.
- Nyomja meg a KIOLVASZTÁS SÚLY SZERINT (РАЗМОРОЗКА ПО ВЕСУ) gombot úgy, hogy a kijelzőn megjelenjen a d3 termék kategória.
- A számgombok segítségével állítsa be 600 g-ra a súlyt.
- Nyomja meg a START (СТАРТ) gombot.

MEGJEGYZÉS: A kiolvasztás folyamán hangjelzések halhatók, tájékoztatva a felhasználót a termék megfordításának szükségességéről. A hangjelzés után fordítsa meg a terméket, és nyomja meg a START (СТАРТ) gombot, hogy újraindítsa az olvasztást.

OLVASZTÁS IDŐ SZERINT

- Ez a funkció lehetőséget nyújt kiolvasztani a terméket a felhasználó által beállított idő függvényében. A maximális kiolvasztási idő – 99 perc és 99 másodperc.
- Tegyük fel, hogy a terméket 5 percen belül szükséges kiolvasztani.
- Várakozás üzemmódban a garnélarákot helyezze a sütőbe, és zárja be az ajtaját.
- Nyomja meg az OLVASZTÁS IDŐ SZERINT (РАЗМОРОЗКА ПО ВРЕМЕНИ) gombot.
- A számgombok segítségével állítsa be az időt 05:00-ra.
- Nyomja meg a START (СТАРТ) gombot.
- MEGJEGYZÉS: A kiolvasztás folyamán hangjelzések halhatók, tájékoztatva a felhasználót a termék megfordításának szükségességéről. A hangjelzés után fordítsa meg a terméket, és nyomja meg a START (СТАРТ) gombot hogy újraindítsa az olvasztást.

ELHALASZTOTT START

- Ez a funkció lehetővé teszi beindítani a sütőt automatikus üzemmódban az előre megadott időben.
- Tegyük fel, hogy az aktuális idő – 11:10. Szükséges, hogy a sütő automatikusan bekapcsoljon 11:30-kor. Ehhez:
- Várakozás üzemmódban helyezze a terméket a sütőbe, és zárja be az ajtaját.
- Állítsa be a főzési programot.
- Nyomja meg az ELHALASZTOTT START (ОТСРОЧКА СТАРТА) gombot.
- A számgombok segítségével állítsa be a bekapcsolási időt 11:30-ra.
- Nyomja meg a START (СТАРТ) gombot.

MEGJEGYZÉS: Működés előtt győződjön meg arról, hogy az óra pontos időt mutat. Az indítás programozása üzemmódban ön leellenőrizheti a működés kezdő időpontját, megnyomva az ELHALASZTOTT START (ОТСРОЧКА СТАРТА) gombot. Amennyiben megnyomja a TÖRLÉS (ОТМЕХА) gombot, amíg a kijelzőn megjelenik a működés kezdő időpontja, ez a funkció kikapcsol.

TÖBBSZAKASZOS FŐZÉS

- A főzési program külön szakaszokból áll (nem több mint 3), melyek sorrendben teljesülnek. A többszakaszos főzést alkalmazhatja az ételek elkészítéséhez néhány bonyolult recept szerint.
- Műveletek sorrendje:

- A várakozás üzemmódban helyezze a terméket a sütőbe, és zárja be az ajtaját.
- Állítsa be a főzési programot.
- Nyomja meg a MEMÓRIA (ПАМЯТЬ) gombot.
- Állítsa be a főzési programot.
- Nyomja meg a MEMÓRIA (ПАМЯТЬ) gombot.
- Állítsa be a főzési programot.
- Nyomja meg a START (СТАРТ) gombot.

MEGJEGYZÉS: Program beállításakor csak mikrohullámú sugárzással történő főzést lehet beprogramozni.

AUTOMATIKUS FŐZÉS

- Ebben az üzemmódban a termékek elkészítéséhez nem szükséges beállítani a főzési időt vagy a sugárzásszintet. Elegendő megadni a termék típusát és súlyát. Ehhez egy vagy több alkalommal kell megnyomni a megfelelő termék jelképét ábrázoló gombot ahhoz, hogy megadja annak súlyát. Például: csirke elkészítése.
- A várakozás üzemmódban helyezze a terméket a sütőbe, és zárja be az ajtaját.
- Nyomja meg néhányszor a csirkét ábrázoló gombot ahhoz, hogy megadja a termék súlyát.

Termék	Súly
Pizza	150 g 300 g 450 g
Hal	200 g - 600 g
Csirke	200 g - 600 g
Zöldségek	200 g - 600 g
Rizs	150 g 300 g 450 g 600 g
Pasztá	100 g - 300 g
Hús	200 g - 600 g

- Nyomja meg a START (СТАРТ) gombot.

VÉDELMI ZÁR GYERMEKEK HOZZÁFÉRÉSE ELLEN

- Használja ezt a funkciót a sütő a gyermekek általi véletlen használata ellen. Amíg a zár aktív, a kijelzőn meg fog jelenni a CHILD LOCK (GYERMEKZÁR) (ЗАЩИТА ОТ ДЕТЕЙ) jelzés. Ebben az esetben a sütőt nem lehet bekapcsolni.
- A zár bekapcsolása: Nyomja meg és tartsa lenyomva a TÖRLÉS (ОТМЕНА) gombot 3 másodperc folyamán. Elhangzik egy hangjel és a kijelzőn megjelenik a zár jelzője.
- A zár feloldása: Nyomja meg és tartsa lenyomva a TÖRLÉS (ОТМЕНА) gombot 3 másodperc folyamán. A zár jelzése a kijelzőn kialszik.

MEGJEGYZÉS: A sütő nyitott ajtónál működni nem fog.

TISZTÍTÁS ÉS KARBANTARTÁS

- Rendszeresen tisztítsa a sütőt és távolítsa el felületéről az összes ételmaradékot.
- Tisztítás előtt kapcsolja ki és áramtalanítsa a sütőt.
- Hagyja teljesen kihűlni a sütőt.
- Törölje meg nedves, mosogatószereses törölkendővel a vezérlőpadot, a külső és belső felületeket.
- Ne használjon agresszív kémiai szert, illetve súrolószert.
- A kellemetlen szag eltávolítása érdekében, töltsön egy, a mikrohullámos sütőhöz alkalmas mély edénybe egy pohár citromos vizet, és tegye a sütőbe. Állítsa az időmérőt 5 percre, a működési üzemmód kapcsolót maximális helyzetbe. Amikor elhangzik a hangjel és a sütő kikapcsol, vegye ki az edényt és törölje meg a falakat száraz törölkendővel.

TÁROLÁS

- Győződjön meg, hogy a sütő áramtalanítva van és teljesen kihűlt.
- Kövesse a „TISZTÍTÁS ÉS KARBANTARTÁS” rész lépéseit.
- Tárolja a sütőt kissé nyitott ajtóval száraz, tiszta helyen.

KZ ПАЙДАЛАНУ БАСШЫЛЫҒЫ

- Құрметті сатып алушы! SCARLETT сауда таңбасының өнімін сатып алғаныңыз үшін және біздің компанияға сенім артқаныңыз үшін Сізге алғыс айтамыз. Іске пайдалану нұсқаулығында суреттелген техникалық талаптар орындалған жағдайда, SCARLETT компаниясы өзінің өнімдерінің жоғары сапасы мен сенімді жұмысына кепілдік береді.
- SCARLETT сауда таңбасының бұйымын тұрмыстық мұқтаждар шеңберінде пайдаланған және іске пайдалану нұсқаулығында келтірілген пайдалану ережелерін ұстанған кезде, бұйымның қызмет мерзімі бұйым тұтынушыға табыс етілген күннен бастап 2 (екі) жылды құрайды. Аталған шарттар орындалған жағдайда, бұйымның қызмет мерзімі өндіруші көрсеткен мерзімнен айтарлықтай асуы мүмкін екеніне өндіруші тұтынушылардың назарын аударады.

ҚАУІПСІЗДІК ӨЛШЕМДЕРІ

- ҚАУІПСІЗДІК БОЙЫНША МАҢЫЗДЫ МӘЛІМЕТТЕР. МҰҚИЯТ ОҚЫП ШЫҒЫҢЫЗ ДА, БОЛАШАҚТА ҚАРАУ ҮШІН САҚТАП ҚОЙЫҢЫЗ. Бұйымды дұрыс қолданбау оның бұзылуына әкелуі және сізге зиян келтіруі мүмкін.
- Алғашқы қосудың алдында бұйымның техникалық сипаттамасының жапсырмадағы, электр жүйесінде көрсетілген параметрлеріне сәйкестігін тексеріңіз.

HAZAR! Қоректену бауының шаңышқысының сымы және жерлендіру контактісі бар. Құралды тек қана лайықты – жерлендірілген розеткаларға іске қосыңыз.

- Осы Пайдалану нұсқауына сәйкес тек қана тұрмыстық мақсаттарда қолданылады. Құрал өнеркәсіптік қолдануға арналмаған.

- Жайдан тыс қолданылмайды.
- Жабдықты тазалаудың алдында немесе Сіз оны қолданбасаңыз электр жүйесінен әрқашан сөндіріп тастаңыз.
- Дене, жүйке не болмаса ақыл-ой кемістігі бар, немесе осы құрылғыны қауіпсіз пайдалану үшін тәжірибесі мен білімі жеткіліксіз адамдардың (соның ішінде балалардың) қауіпсіздігі үшін жауап беретін адам қадағаламаса немесе құрылғыны пайдалану бойынша нұсқау бермесе, олардың бұл құрылғыны қолдануына болмайды.
- Құрылғыны өз бетіңізше жөндеуге талпынбаңыз. Олқылықтар пайда болса жақын арадағы сервис орталығына апарыңыз.
- Балалар құрылғымен ойнамауы үшін оларды үнемі қадағалап отыру керек.

ЕСКЕРТУ! Дұрыс қолданбаған кезде пайда болуы мүмкін қауіптер және пешті қауіпсіз қолдану туралы тисті түрде нұсқаулық түсіндірілген жағдайда ғана балаларға пешті қадағалаусыз қолдануға рұқсат етіледі.

- Қараусыз қосылған құралды қалдырмаңыз.
- Бересі жинаққа енгізілмеген керек-жарақтарды қолданбаңыз.
- Қуат сымы бүлінген жағдайда, қатерден аулақ болу үшін оны ауыстыруды өндіруші немесе ол уәкілеттік берген сервис орталығы немесе соған ұқсас білікті қызметкерлер іске асыруға тиіс.

ЕСКЕРТУ! Есікшеде немесе есікше нығыздауышында ақау болған жағдайда, білікті маман ақауды жоюға дейін пешпен жұмыс жасауға болмайды.

ЕСКЕРТУ! Қысқа толқынды сәулелену өтімінің жоғарылау қауіпінен қашу үшін, кезкелген қақпағын түсірумен байланысты барлық жөндеу жұмыстары тек қана маманмен атқарылуға тиісті.

- Қоректену бауының өткір жиектер және ыстық үстілерге тимеуін қадағалаңыз.
- Қоректену бауынан тартпаңыз, оны ширатпаңыз және құрылғының тұлғасын айнала орамаңыз.
- Микротолқынды пешті тек қана азықтарды даярлауға қолданыңыз. Еш жағдайда оған киімді, қағазды немесе басқа заттарды кептірмеңіз.

ЕСКЕРТУ! Ыдыстардың жарылуын болдырмау үшін сұйық немесе басқада тамақтарды жабық ыдыстарда қыздыруға болмайды.

- Сусындарды қысқа толқындар көмегімен қыздырған жағдайда бүлкілдеп қайнауға ұласуы мүмкін, сондықтан, ыдыстарды қолданған кезде байқап және сақ болу керек.
- Өнімдерді даярлау кезінде жарылмауы үшін, пешке салар алдында тығыз қабығын не терісін пышақпен немесе шаңышқымен тесіңіз, мысалы, картоптың, алманың, каштанның, шұжықтың және т.б.
- Пластик немесе қағаз сияқты тез жанатын материалдардан жасалған ыдыста азықтық тамақтарды пеште қыздырған кезде, жануын болдыртпау үшін пешті бақылап отыру керек.
- Пештің үрленетін шкафы жанбауы үшін қажет:
 - өнімдердің өте ұзаққа созылған даярлық нәтижесінде күйуінен қашқақтау;
 - өнімдерді микротолқынды пешке орамасыз салып, сондай-ақ фольгасыз пісіру;
 - камера тұтанған кезде, есігін ашпай пешті өшіріңіз және оны электр жүйесінен сөндіріп тастаңыз.
- Пешті бос камерамен қоспаңыз. Камераны бірдеңе сақтауға қолданбаңыз.
- Микротолқынды пеш азықтарды консервілеуге арналмаған.
- Азықтарды тікелей камера түбіне қоймаңыз, шыны табақты пайдаланыңыз.
- Дайын азықтың температурасын әрқашан тексеріңіз, әсіресе, егер ол балалар үшін арналса. Даярлықтан кейін табақты лезде үстелге әкелмеңіз, оған аздап суынуға мұрша беріңіз.
- Даярлық рецептерін басшылыққа алыңыз, бірақ есте сақтаңыз, кейбір өнімдер (джемдер, пудингілер, ішіне бадам қант немесе цукаттар салынған пирог) өте жылдам қыздырылады.
- Қысқа тұйықталу және пештің бұзылмауы үшін, желдету тесіктеріне су тигізбеңіз.

НАЗАР:

- Азықтарды тікелей шыны табаққа емес, арнайы ыдыста даярлау керек, тек арнайы рецеппен даярлайтын кезден ғана.
- Тек қана микротолқынды пештерге микротолқынды ыдысты қолданыңыз.
- Микротолқынды пеште даярлауға жарамды ыдысты оны әзірлеушінің нұсқауларымен қатал сәйкестікте пайдалану керек.
- Есте сақтаңыздар, микротолқынды пештегі ыдыстан бұрын ішіндегісі едәуір жылдам қыздырылады, сондықтан пештен ыдысты шығарар алдында бұмен күйіп қалмау үшін ықыласты болыңыз, қақпақты сақ ашыңыз.
- Өнімдерден алдын ала олардың орама бауын немесе металл және фольганы алып тастыңыз.
- **Микротолқынды пештерде жұмыртқаны қабығымен дайындауға және қатты піскен жұмыртқаны жылытуға болмайды, себебі олар микротолқынды қыздыру аяқталғаннан кейін де жарылып кетуі мүмкін.**
- Пешті таза күйінде ұстамау бетінің тозуына алып келеді, бұл аспаптың жұмысына кері әсерін тигізуі және пайдаланушы үшін ықтимал қауіп тудыруы мүмкін.
- Егер бұйым біршама уақыт 0°C-тан төмен температурада тұрса, іске қосар алдында оны кем дегенде 2 сағат бөлме температурасында ұстау керек.
- Өндіруші бұйымның қауіпсіздігіне, жұмыс өнімділігі мен жұмыс мүмкіндіктеріне түбегейлі әсер етпейтін болмашы өзгерістерді оның құрылмасына қосымша ескертпестен енгізу құқығын өзінде қалдырады.

МИКРОТОЛҚЫНДЫ ПЕШКЕ АРНАЛҒАН ЫДЫС

НАЗАР! Ыдыстағы таңбалармен және өндірушінің нұсқауларын басшылыққа алыңыз.

ЖАРАМДЫ

- **Қызуға төзімді шыны** – микротолқынды пеште даярлауға арналған ыдыстың ең жақсы материалы.
- **Термоқұшті пластик** – сондай ыдыста майы немесе қанты көп азықты даярлауға болмайды. Тығыз жабылатын контейнерлерді қолдануға болмайды.

- **Фаянс және фарфор** – микротолқынды пеште дайарау үшін жарамды, тек алтынданған, күмістелінген немесе сәндік металл элементтері бар ыдыс болмайды.
- **Арнайы орама** (қағаз, пластикалық және т.б.), микротолқынды пешке арналған – әзірлеушінің нұсқауларын бұлжытпай ұстаныңыз.

ЖАРАМСЫЗ

- **Өнімдердің сақтауына арналған қабыршақ, сонымен қатар термोकүшті полиэтилендік пакеттер** – етті және басқа азықтарды қуыруға жарамсыз.
- **Металл ыдыс (алюминийлік, тоттанбайтын болаттан т.б.) және тамақтық фольга*** – микротолқындарды экрандайды; даярлау барысында қабырғаларға тисе – қуыру шкафта шоқтау және қысқа тұйықталу жасайды.
- **Қызып және күйіп кетпеу үшін*** азықтың бөлек бөлімдерінің бір қабат қана орауға болады. Қабырғаларға тиуге жол бермеңіз, оларға дейінгі ара қашықтық 2 см. кем емес болуы тиісті.
- **Балқығыш пластиктар** – микротолқынды пеште даярау үшін жаарамайды.
- **Лактанған ыдыс** – микротолқындардың әсерінен лак балқуы мүмкін.
- **Әдеттегі шыны (сонымен бірге фигуралық және жуан)** – жоғары қызулардың әсерінен формасы өзгеруі мүмкін.
- **Қағаз, сабан, ағаш** – жоғары қызу әсерінен тұтануы мүмкін.
- **Меламинды ыдыс** – микротолқынды сәулелерді жұта алады, бұл оның шытынауына немесе термодеструкция соқтырады және даярлау уақытын едауір ұлғайтады.
- Пеште тағам өнімдерін пластмассадан немесе қағаздан жасалған ыдыста қыздырған кезде, жанып кетпеуі үшін пешті қадағалау керек.

МИКРОТОЛҚЫНДЫ ПЕШКЕ АРНАЛҒАН ЫДЫСТЫ ҚАЛАЙ АНЫҚТАУҒА БОЛАДЫ?

- Барынша көп қуаттылыққа жұмыс тәртіптерінің ауыстырып қосқышын пісіру және орнатуға қосыңыздар (барынша көп температура), сыйғызыңыздар тестіленетін ыдысты 1 минутқа пісіру және су стаканы қасында қойыңыздар (~ 250 мл).
- Ыдыс, жарамды ана микротолқынды ошақтар азық даярлығына арналған қалады ғой температураның, не және құрудың алдында пісіру, сол уақытта су жылынады.

ПАЙДАЛЫ КЕҢЕСТЕР

- Даярлық уақытына олардың өнімдердің біркелкі жылытуына арналған төңкеріңіздер.
- Тар кеңірдекпен ыдысты қолдану, шөлмектің, дәл осылай қалай олар жарыла алады.
- Өнімдердің температура өлшеуіне арналған термометрлерді қолдану. Арнайы термометрлер тек қана қолданыңыздар, арналғандар микротолқынды ошақтардың артынан.

СЕРВИСКЕ БҰРЫЛМАС БҰРЫН

- Егер пісіруге қосылмаса, тексеріңіздер:
 - Розетка тұзулік және электр жүйесінде күштеу барысы;
 - Таймер құру дұрыстығы;
 - Тығыз есік жабық.

РАДИОТOSҚАУЫЛДАР

- Қабылдау жанында микротолқындар бөгеттерді шақыра алады денеде – немесе радиосигналдардың.
- Бөгеттер минимизация жасау үшін:
 - Есіктер және есіктер мен тығыздағыштар
 - Микротолқынды ошақтан алысырақ болады қалай теледидар және радиоқабылдағышты қондырыңыздар;
 - Ең жақсы нәтиже жетуіне арналған қабылдау антеннаны ыңғайын табыңыздар.
 - Пісіру микротолқынды қосыңыздар және электр жүйесі әртүрлі сызықтарына қабылдағыш.

ҚҰРУ

- Көзі жетесіздер, не ошақ ішінде буып-түйетін материалдардың және бөтен заттарды жоқ.
- Тексеріңіздер, зақымдалған емес тасу жанында:
 - есіктер мен тығыздағыштар;
 - Дене және байқау терезе;
 - Камера қабырғалары.
- Табылуда – ақауларды пісіруге қоспаңыздар; сатушыға немесе сервисті орталыққа бұрыласыздар.
- Тегіс горизонтальдық бетке пісіру микротолқынды орнатыңыздар, жеткілікті берікті, өнімдермен және ыдыспен ошақ салмағы шыдау үшін.
- Қайнарлар жақын маңда пісіруге орналастырмаңыздар тепла.
- Ештеңе қойып қоймаңыздар пісіру. Желдету тесіктерді қайта жаппаңыздар.
- Үшін ошақ нормалы жұмыстары желдетуге арналған азат кеңістік қажетті қамсыздандыру: кемірек емес: 20 см сверху, 10 см артқы панель жағынан және кемірек емес 5 см жақ жақтардан.

МИКРОТОЛҚЫНДЫ ОШАҚТАР ДАЙЫНДЫҚ ҚАБЫЛДАУЛАРЫ

- Азықтарды тек қана бір қабат орналастырыңыз, жуан кесектер шетіне жақынырақ қойыңыз.
- Даярлық уақытының ар жағында қадағалаңыздар, минимуммен оның сұрау қойыңыздар, қажеттілік өлшемімен бірте-бірте үлкейті. Өте ұзаққа созылғанның дайындыққа өнімдер түтей алады және тұтану.

ЕСКЕРТУ: Даярлау уақыты сонымен қатар азықтардың түрі, мөлшері және орналастырылуына тәуелді өзгере алады. Үлкен немесе жуан кесектер ұзағырақ әзірленеді, ал майдалары – тезірек.

- Азықтарды арнайы қақпақшалармен немесе пластикпен бір ұшын артық будың шығуы үшін қайырып жабыңыз, шығаруға арналған бұрыштардың екі. Қақпақшалар өте қатты қызады – олармен сақ болыңыз!
- Үшін біркелкі жылыту көбірек және даярлық тездетулері өнімдерді төңкеріңіздер және араластырыңыздар.
- Дөңгелектер | сопақ табақтың, айырмашылыққа квадраттардың тік бұрыштылардың, біркелкі жылыту көбірек сонымен қатар қамсыздандырады.

- Азықтарды орамасыз терең емес тұғырықта немесе микротолқынды өңдеуге арналған торда айналмалы шыны табақты міндетті қолданып жібітіңіз. Өнімдерді тоңазытқанда, оларға мүмкіндігінше ықшам түрді беріңіз.
 - Азықтардың ара қашықтығы біркелкі өңдеуді қамсыздандыру үшін, мысалы, көкөністермен, кекстермен және т.б., 2,5 см аз емес болуға тиіс.
 - Азықтың жарылмауы үшін тығыз қабығын немесе тысын тесіңіз.
 - Тек қана дайын және мұздалған азықтарды оларды араластыра қыздырыңыз.
 - Попкорн – өндірушінің нұсқауларын қатал ұстаныңыз және микротолқынды пешті қарусыз қалдырмаңыз. Егер азық тиісті уақытта дайын болмаса, пісіруді тоқтатыңыз. Өте ұзаққа созылған өңдеу өртенуге әкелуі мүмкін.
- САҚТЫҚ:** Попкорнды даярлау үшін қызыл қоңыр қағаздан жасалған пакеттерді қолданбаңыз және дәндердің қалдықтарын қолдануға тырыспаңыз. Попкорнның орамасын тікелей шыны табаққа орналастырмаңыз, оны тәрелкеге қойыңыз.

ЖҰМЫСЫ

УАҚЫТТЫ ОРНАТУ

- Аспапты электр желісіне жалғаңыз.
- Қандай да бір түймеше басылған сайын басуды растайтын дыбыстық белгі іске қосылады. **АҒЫМДАҒЫ УАҚЫТТЫ** орнату
- Уақытты орнату үшін «**ЧАСЫ**» (сағат) түймешігін басып, уақытты көрсетудің 12 немесе 24 сағаттық пішімін таңдаңыз да, содан кейін сандық түймешіктердің көмегімен уақытты енгізіңіз.
- Мысалы: уақытты орнату 6: 35.
- «**ЧАСЫ**» (сағат) түймешігін бір немесе екі рет басыңыз.
- Сандық түймешіктердің көмегімен «6:35» уақытты енгізіңіз.
- Енгізілген уақытты растау үшін «**ЧАСЫ**» (сағат) түймешігін басыңыз.

ЕСКЕРТПЕ: Тамақ дайындау кезінде ағымдағы уақытты көрсету үшін «**ЧАСЫ**» (сағат) түймешігін басыңыз.

МИКРОТОЛҚЫНДАР

- Тамақ дайындаудың ең ұзақ уақыты – 99 минут 99 секунд. Тамақ дайындау үшін тамақ пісіру уақытын және сәулелену қуатын енгізу керек.
- Айталық, азық-түлікті 10 минут бойы, қуат деңгейі 60% болатын микротолқынмен тамақ дайындау режимінде дайындау керек.
- Күту режимінде азық-түлікті пешке салыңыз да, есігін жабыңыз.
- «**МОЩНОСТЬ**» (қуат) түймешігін «P-60» (ең үлкен қуаттың 60%-ы) қуат деңгейін орнату үшін қажет болғанына қарай бірнеше рет басыңыз.

Түймешікті басу саны	Қуаттылық деңгейі	Суреттемесі
1 рет	100% P100	Жоғары
2 рет	80% P-80	Сәл жоғары
3 рет	60% P-60	Орташа
4 рет	40% P-40	Сәл төмен
5 рет	20% P-20	Төмен
6 рет	0% P-00	Нөл

- «**ВРЕМЯ**» (уақыт) түймешігін басыңыз.
- Сандық түймешіктердің көмегімен «10:00» дайындау уақытын енгізіңіз.
- «**СТАРТ**» түймешігін басыңыз.

ЕСКЕРТПЕ: Тамақ дайындау кезінде бейнебетке қуат деңгейін шығару үшін «**POWER**» (қуат) түймешігін басыңыз.

ТЕЗ БАСТАУ (БЫСТРЫЙ СТАРТ)

- Бұл функция пешті ең үлкен қуат деңгейінде тез іске қосуға мүмкіндік береді.
- Күту режимінде азық-түлікті пешке салыңыз да, есігін жабыңыз. Содан кейін уақытты орнату үшін «**БЫСТРЫЙ СТАРТ**» (тез бастау) түймешігін қажетіне қарай бірнеше рет басыңыз. Осы түймешік басылған бетте пеш бірден жұмыс істей бастайды да, ең үлкен қуат деңгейі автоматты түрде орнатылады. Бұл режимде тамақ дайындаудың ең ұзақ уақыты – 10 минут. Тамақ дайындау режимінде «**БЫСТРЫЙ СТАРТ**» (тез бастау) түймешігін басу арқылы уақытты қосуға болады.

САЛМАҒЫН ЕСКЕРЕ ОТЫРЫП ЖІБІТУ

- Бұл функция пайдаланушы енгізетін азық-түліктің салмағының қандай болуына қарай етті, құс етін және теңіз өнімдерін жібітуге мүмкіндік береді. Азық-түліктің салмағын енгізгеннен кейін жібітудің уақыты мен қуаттылығын есептеп шығару автоматты түрде іске асырылады.
- Азық-түліктің әр санаты бойынша шекті рұқсат етілетін салмақ төменде көрсетілген.

Азық-түліктің санаты	Ең үлкен салмағы	Бейнебеттегі индикатор
Ет	2300 г	d1
Құс еті	4000 г	d2
Теңіз өнімдері	900 г	d3

- Айталық, жалпы салмағы 600 грамм асшаянды жібіту қажет.
- Күту режимінде асшаяндарды пешке салыңыз да, есігін жабыңыз.
- Бейнебетте экранында азық-түліктің «d3» деген санаты бейнеленгенше «**РАЗМОРОЗКА ПО ВЕСУ**» (салмағы бойынша жібіту) түймешігін баса беріңіз.
- Сандық түймешіктердің көмегімен 600 грамм салмақты енгізіңіз.

- «СТАРТ» түймешігін басыңыз.

ЕСКЕРТПЕ: Жібіту барысында азық-түлікті аударыстыру қажет екені туралы пайдаланушыға хабар беретін дыбыстық белгілер беріледі. Дыбыстық белгіден кейін азық-түлікті аударыстырыңыз да, жібітуді жалғастыру үшін «СТАРТ» (бастау) түймешігін басыңыз.

УАҚЫТ БОЙЫНША ЖІБІТУ

- Бұл функция пайдаланушы енгізетін уақытың қандай болуына қарай азық-түлікті жібітуге мүмкіндік береді. Тамақ дайындаудың ең ұзақ уақыты – 99 минут 99 секунд.
- Айталық, азық-түлікті 5 минут бойы жібіту қажет.
- Күту режимінде ашяандарды пешке салыңыз да, есігін жабыңыз.
- «РАЗМОРОЗКА ПО ВРЕМЕНИ» (уақыт бойынша жібіту) түймешігін басыңыз.
- Сандық түймешіктердің көмегімен «05:00» уақытты енгізіңіз.
- «СТАРТ» түймешігін басыңыз.
- Ескертпе: Жібіту барысында азық-түлікті аударыстыру қажет екені туралы пайдаланушыға хабар беретін дыбыстық белгілер беріледі. Дыбыстық белгіден кейін азық-түлікті аударыстырыңыз да, жібітуді жалғастыру үшін «СТАРТ» (бастау) түймешігін басыңыз.

БАСТАУДЫ КЕЙІНГЕ ҚАЛДЫРУ

- Бұл функция алдын ала көрсетілген уақытта пешті автоматты түрде іске қосуға мүмкіндік береді.
- Айталық, ағымдағы уақыт – 11:10. Пеш сағат 11:30-де автоматты түрде іске қосылуға тиіс. Бұл үшін:
- Күту режимінде азық-түлікті пешке салыңыз да, есігін жабыңыз.
- Тамақ дайындау уақытын енгізіңіз.
- «ОТСРОЧКА СТАРТА» (бастауды кейінге қалдыру) түймешігін басыңыз.
- Сандық түймешіктердің көмегімен «11:30» іске қосу уақытын енгізіңіз.
- «СТАРТ» түймешігін басыңыз.

ЕСКЕРТПЕ: Жұмысты бастар алдында сағаттың дәл уақытты көрсетіп тұрғанына көз жеткізіңіз. Іске қосуды бағдарламалау режимінде «ОТСРОЧКА СТАРТА» (бастауды кейінге қалдыру) түймешігін басу арқылы жұмыстың басталу уақытын тексеруіңізге болады. Егер бейнебетке экранында жұмыстың басталу уақыты шығарылып жатқанда «ОТМЕНА» (болдырмау) түймешігін басылса, бұл функция өшіріледі.

БІРНЕШЕ КЕЗЕҢГЕ БӨЛІП ПІСІРУ

- Тамақ дайындау бағдарламасы кезегімен орындалатын жекелеген кезеңдерден (көп дегенде 3) тұруы мүмкін. Бірнеше кезеңге бөліп пісіруді кейбір күрделі рецепттер бойынша тамақ дайындаған кезде пайдалануға болады.
- Әрекеттердің кезектілігі:
- Күту режимінде азық-түлікті пешке салыңыз да, есігін жабыңыз.
- Тамақ дайындау бағдарламасын енгізіңіз.
- «ПАМЯТЬ» (жады) түймешігін басыңыз.
- Тамақ дайындау бағдарламасын енгізіңіз.
- «ПАМЯТЬ» (жады) түймешігін басыңыз.
- Тамақ дайындау бағдарламасын енгізіңіз.
- «СТАРТ» түймешігін басыңыз.

ЕСКЕРТПЕ: Бағдарламаны енгізген кезде тек микротолқынды сәулеленудің көмегімен тамақ дайындауды ғана бағдарламалауға болады.

АВТОМАТТЫ ТҮРДЕ ТАҒАМ ДАЙЫНДАУ

- Бұл режимде тамақ дайындау үшін тамақ дайындау уақытын немесе сәулелену қуаттылығын енгізу қажет емес. Азық-түліктің түрі мен салмағын енгізсе жеткілікті. Бұл үшін, азық-түліктің салмағын енгізу үшін оның тиісті белгісі бар түймешікті бір рет немесе бірнеше рет басу керек. Мысалы: тауық етін дайындау.
- Күту режимінде азық-түлікті пешке салыңыз да, есігін жабыңыз.
- Азық-түліктің салмағын енгізу үшін тауықтың суреті бар түймешікті бірнеше рет басыңыз.

Азық-түлік	Салмағы
Пицца	150 г 300 г 450 г
Балық	200 г - 600 г
Тауық	200 г - 600 г
Көкөніс	200 г - 600 г
Күріш	150 г 300 г 450 г 600 г
Макарон	100 г - 300 г
Ет	200 г - 600 г

- «СТАРТ» түймешігін басыңыз.

БАЛАЛАРДАН ҚОРҒАУ ҚҰЛПЫ

- Пешті балалардың кездейсоқ іске қосыуынан қорғау үшін осы функцияны пайдаланыңыз, Құлыптау іске қосылуы тұрғанда бейнебетке «CHILD LOCK» (БАЛАЛАРДАН ҚОРҒАУ) индикаторы шығарылып тұрады. Мұндай жағдайда пешті іске қосу мүмкін емес.
- Құлыптауды іске қосу: «ОТМЕНА» (болдырмау) түймешігін басыңыз да, басулы күйде 3 секунд ұстап тұрыңыз. Дыбыстық белгі беріледі де, бейнебетте құлыптау индикаторы көрсетіледі.
- Құлыптауды өшіру: «ОТМЕНА» (болдырмау) түймешігін басыңыз да, басулы күйде 3 секунд ұстап тұрыңыз. Бейнебеттегі құлыптау индикаторы сөнеді.

ЕСКЕРІМ: Есік ашық тұрғанда пеш жұмыс істемейді.

ТАЗАЛАУ ЖӘНЕ КҮТІМ

- Пешті тұрақты түрде тазарту және оның бетінен кез келген тағам қалдығын жою керек.
- Тазалаудың алдында электр жүйесінен пісіруге өшіріңіздер және сөндіріп тастаңыздар.
- Ошақтар толық суынуға беріңіз.
- Жуатын құралмен дымқыл матамен басқару панель, сыртқы және ішкі беттер, шыны табақты сүртіңіздер.
- Агрессиялық заттар немесе қайрақ материалдарды қолданбаңыздар.
- Жағымсыз иіс қашықтату үшін, қандай болмасын терең ыдысқа құйыңыздар, жарамдыны микротолқынды ошақтардың артынан, су стаканы бір лимоннан шырынмен, және қойыңыздар пісіру 5 минутқа таймер, барынша көп жайға жұмыс тәртіптерінің ауыстырып қосқышын орнатыңыздар. Қашан дыбысты сигнал естіледі және сөніп қалуға пісіру, извлеките ыдысты және матамен құрғақ камера қабырғалары сүртіңіздер.

САҚТАУ

- Көзі жетесіздер, не электр жүйесінен сөндірілгенге пісіру және толық суынды.
- Бөлім талаптары барлық орындаңыздар “ТАЗАЛАУ ЖӘНЕ КҮТІМ”.
- Құрғақ таза орында есікпен аздап ашықпен пісіруге сақтаңыздар.